



ESPECIFICACIONES TÉCNICAS

ADQUISICIÓN DE VESTUARIO PARA EL PERSONAL DE LA UNIDAD ZONAL UCAYALI DE PROVÍAS DESCENTRALIZADO

1. Denominación de la Contratación

Adquisición de vestuario para el personal de la Unidad Zonal Ucayali de Provias Descentralizado.

2. Finalidad Pública

La presente es dar cumplimiento y contribuir con la adquisición de uniformes para los trabajadores en brindarle el bienestar de contribución que cumplan todas las actividades de preparación, gestión administración y ejecución de proyectos y programas.

3. Área Usuaria

Oficina de Recursos Humanos.

4. Objetivo de la Contratación

Dotar de uniformes al personal de la Unidad Zonal Ucayali de Provias Descentralizado.

5. Actividad del POI

AOI00125000009 Ejecución y supervisión de los procesos del sistema administrativo de gestión de Recursos Humanos.

6. Características de los bienes a contratar

6.1 Descripción y cantidad de los bienes

| Ítem paquete | Descripción | Descripción | Cantidad |
|--------------|---------------------------------|---------------------|----------|
| 1 | UNIFORME DE VERANO CABALLEROS | Saco 2 botones | 4 |
| | | Pantalón | 8 |
| | | Camisa modelo 1 | 4 |
| | | Camisa modelo 2 | 4 |
| | | Camisa modelo 3 | 4 |
| | | Corbata | 8 |
| | UNIFORME DE INVIERNO CABALLEROS | Saco 3 botones | 4 |
| | | Pantalón | 8 |
| | | Camisa 1 | 4 |
| | | Camisa 2 | 4 |
| | | Camisa 3 | 4 |
| | | Corbata | 4 |
| | | Pullover | 4 |
| 2 | CALZADO DE CABALLEROS | Calzado de verano | 4 |
| | | Calzado de invierno | 4 |

6.2 Características técnicas





La característica técnica de los Ítems paquete N° 1, 2 se encuentran en los Anexos **adjunto**.

Para las prendas del ítem paquetes 1, los márgenes de tolerancia en todas las medidas indicadas en las Especificaciones Técnicas de los Uniformes de Caballeros serán: Para medidas hasta 10 cm, tendrán un margen de tolerancia de +/- 1 mm; y para medidas mayores a 10 cm el margen de tolerancia será de +/- 2mm.¹

6.3 Presentación y evaluación de muestras durante la presentación de ofertas.

6.3.1 Presentación de muestras

La finalidad del requerimiento de muestras es acreditar el cumplimiento de las especificaciones técnicas, lo cual resulta congruente y razonable en relación con el objeto de la convocatoria.

Asimismo, deberá presentar una carpeta con las telas (20 x 20 cm) y materiales utilizados en la fabricación de las muestras en cada ítem paquete N° 1

Para los ítems paquetes N° 2, deberá presentar la calidad de cuero y los materiales que utilizará.

La Entidad contará con el Administrador Zonal, quien evaluará en la evaluación de calidad de los uniformes en la etapa del internamiento, entregadas por los contratistas en el almacén de la Unidad Zonal de Provias Descentralizado, evaluando muestras al azar de la producción de acuerdo a las especificaciones técnicas.

Se verificará las telas, cuero, materiales e insumos, diseño, confección y acabados, interna y externamente de cada prenda cumplan con lo solicitado en las especificaciones técnicas. Para tal efecto las muestras se desarmarán y/o desarticularán para su verificación correspondiente, debiendo cumplir con lo siguiente:

- Diseño solicitado y en las tallas requeridas.
- Materiales y/o insumos solicitados.
- Con la confección del texto y gráficos de las especificaciones técnicas.
- Con los acabados en su presentación, la prenda deberá estar exenta de defectos (tela, cuero, forro y materiales y/o insumos), en su parte externa como su parte interna, tales como: costuras asimétricas, costuras saltadas, defecto de remalle, hilos sueltos, mal planchado, defecto de fusionado, entre otros).

El postor entregará en la fecha de presentación de ofertas indicada en la Orden de Compra una muestra física de cada modelo de los ítems paquete a la que postula, el cual deberá estar totalmente terminado de acuerdo a las especificaciones técnicas. Las **muestras no deben** tener etiquetas, logo o marca del fabricante. El postor que presenta muestra en otros materiales queda automáticamente descalificado.²

Deberá estar rotulada de la siguiente forma:





PERÚ

Ministerio
de Transportes
y Comunicaciones

Viceministerio
de Transportes

Provías
Descentralizado

"Decenio de la Igualdad de Oportunidades para Mujeres y Hombres"
"Año del Bicentenario, de la consolidación de nuestra Independencia, y de la conmemoración de las heroicas batallas de Junín y Ayacucho"

- i) Número de ítem
- ii) Descripción de la prenda
- iii) N° de proceso
- iv) Fecha de presentación

Dicha muestra será entregada mediante guía de remisión a la Unidad Zonal Ucayali de Provías Descentralizado sito en Jr. Tacna 140, Callería, en el horario de 09:00 am hasta las 17:00 pm, en el cual detallará todas las prendas que componen la muestra.

6.3.2 Evaluación de muestras:

6.3.2.1 EN LA EVALUACIÓN DE LAS MUESTRAS DEL ÍTEM PAQUETE: 1, SE TENDRÁ EN CUENTA LO SIGUIENTE:

TEJIDOS (Telas Principales): Serán evaluados a simple inspección visual y del tacto, puesto como deberán obrar en las Especificaciones Técnicas de las telas e inclusive en las muestras que lleve bolsillos deben encontrarse el orillo del fabricante de la tela, por lo que la evaluación física química no sería necesaria. Consecuentemente todos los postores participan en igualdad de condiciones.

DISEÑO: Se constatará las características técnicas del diseño de cada prenda, que cumplan con lo requerido en las Especificaciones Técnicas, para ello se utilizará la inspección visual, y la omisión o no cumplimiento de la misma implicará una descalificación del postor participante en el presente proceso.

MATERIALES E INSUMOS SECUNDARIOS: Se constatará que los materiales internos y externo, así como avíos cumplan con lo requerido en las Especificaciones Técnicas, para ello se utilizará la inspección visual y de tacto y si fuera necesario como análisis físico químico.

CONFECION: Se utilizará la inspección visual y del tacto (organoléptico) con el objetivo de comprobar las dimensiones de las medidas expresadas en las especificaciones técnicas. Se verificará el cumplimiento de las características técnicas del texto comparado con la muestra ofertada por el postor y ante alguna incongruencia entre lo detallado en el diseño y la especificación técnica del texto prima lo último. Se verificará la existencia de todos los componentes o insumos que conforman las prendas, la omisión o no cumplimiento de los mismos implicarán una descalificación del postor participante en el presente proceso.

Se utilizarán los siguientes Instrumentos:

- 1 Troquelador o ponchador de tela
- 1 Balanza electrónica digital de alta precisión, que nos permite el peso gr/m2
- 1 Calibrador: Para verificar la medida exacta cuando se requiera.
- 1 Cinta Métrica: Para determinar las medidas de la prenda.
- 1 Piquetera: Para descoser la prenda y evaluar interior de la prenda cuando se dé el caso.





PERÚ

Ministerio
de Transportes
y Comunicaciones

Viceministerio
de Transportes

Provías
Descentralizado

"Decenio de la Igualdad de Oportunidades para Mujeres y Hombres"
"Año del Bicentenario, de la consolidación de nuestra Independencia, y de la conmemoración de las heroicas batallas de Junín y Ayacucho"

- 1 Lap Top para elaborar el Informe Técnico de evaluación.
- 1 Cámara Fotográfica Digital.
- 1 Lupa: Para verificar los tipos de costura y defectos de hilados u otros.
- 1 Encendedor: Para identificar las fibras naturales y sintéticas.
- 1 Cuenta Hilos: Para determinar la densidad de Urdiembre y Trama de la tela.
- 1 Marcador de Tela: Para marcar los incumplimientos respecto a las Bases.

Además, utilizar otros instrumentos de medición a medida que vaya requiriéndose un objetivo análisis más profundo durante la evaluación técnica.

Con los instrumentos antes mencionados se procederá a verificar el cumplimiento de las "Especificaciones Técnicas si el caso lo amerita se podrán aplicar pruebas adicionales, como pueden ser:

Análisis Microscópico para determinar fibras extrañas en tejidos: Método visual y fotográfico.

Tipo de tela o tejido: Método visual y fotográfico.

Evaluación visual (pilosidad/pelusas): Replicas fotográficas de alta resolución.

Mecanismos de evaluación

- a) Las muestras se confeccionarán en las telas que se solicita de acuerdo a las especificaciones técnicas. Postor que presenta muestra en otras telas queda automáticamente descalificado. Y de acuerdo al diseño solicitado con las etiquetas de marca del confeccionista, talla, etiquetas de tela, etiquetas de composición del tejido.
- b) Las muestras presentadas por el postor que resulte adjudicado con la buena pro en el ítem paquete, quedarán en custodia de Provías Descentralizado para efectos de verificar que los bienes entregados guarden las mismas condiciones de calidad y acabado. En el internamiento del producto.
- c) Las muestras deben presentarse en su respectiva porta terno impermeable y ganchos solicitados.

Asimismo, las muestras deben ser nuevas sin uso, y el ítem paquete debe estar completo, caso contrario se tomará por no presentada la muestra y será descalificada.

Las pruebas se realizarán en base a cuatro (4) aspectos a evaluar:

- ✓ Calidad de confección
- ✓ Calidad de acabados
- ✓ Dimensiones
- ✓ Operatividad





"Decenio de la Igualdad de Oportunidades para Mujeres y Hombres"
"Año del Bicentenario, de la consolidación de nuestra Independencia, y de la conmemoración de las heroicas batallas de Junín y Ayacucho"

MECANISMO DE EVALUACIÓN DEL UNIFORME

| N° | ASPECTOS | VERIFICACIÓN | MÉTODO | HERRAMIENTAS |
|----|-----------------------|--|--|--|
| 1 | CALIDAD DE CONFECCIÓN | Se evaluarán en las prendas, diseño, talla a medida, corte, caída, simetría de la prenda, costuras tipo de máquina, tipo de puntada, remalles, bolsillos y bolsas, ensanches, pretina Ojales, botones, cierres, forros, entre otros, según especificaciones técnicas de los uniformes | Inspección visual y manual | Regla metálica milimetrada, centímetro, calibrador, milimétrico digital pie de rey, tiza marcadora. |
| 2 | CALIDAD DE ACABADOS | Se verificará los acabados y su presentación final de las prendas que conforman el uniforme, La prenda deberá estar exenta de defectos de diseño, materiales y/o insumos; además exento de defectos de confección y acabados en su parte externa como interna, tales como: remallado incompleto, costuras saltadas, costuras asimétricas y no alineadas, hilos sueltos, mal planchado, defectos de fusionado, etc. | Inspección visual y manual | 1 cuchilla de corte, piqueta, un abre ojal para descoser la prenda y evaluar el interior de la prenda tela y forro |
| 3 | DIMENSIONES | Se evaluará las puntadas por pulgada y tipo de costuras (maquinas), mediante lupa de alta resolución, medidas y simetrías de acuerdo a las especificaciones técnicas de conformidad o no conformidad de la muestra mediante la toma parcial de la muestra de la prenda, junto foto digital | Inspección visual y manual (2% de tolerancia) Simétricas. | Lupa de alta resolución, una regla metálica y muestra de conformidad o no conformidad: Tiza marcador. Cámara fotográfica |
| 4 | OPERATIVIDAD | Verificación del funcionamiento de accesorios Cierre (deslizamiento al subir y bajar sin dificultad, sin trabas), ganchos en Pantalón, botones en el ojal al jalar no debe abrirse. | Inspección visual y manual | Muestra de conformidad o no conformidad: cámara fotográfica, troquelados balanza electrónica encendedor corta hilos |



Nota: Sólo ante una evidente diferencia en cuanto a los tejidos o avíos, serán enviados a un laboratorio certificado. El costo será asumido por la Entidad,

6.3.2.2 EN LA EVALUACIÓN DE LAS MUESTRAS DEL ÍTEM PAQUETE: 2, SE TENDRÁ EN CUENTA LO SIGUIENTE:

TEJIDOS (Cueros Principales): Serán evaluados a simple inspección visual y del tacto, verificando que cumplan con las Especificaciones Técnicas de los cueros e inclusive en los bolsillos (cuando corresponda).

DISEÑO: Se constatará las características técnicas del diseño de cada bien, que cumplan con lo requerido en las Especificaciones Técnicas, para ello se utilizará la inspección visual, y la omisión o no cumplimiento de la misma implicará una descalificación del postor participante en el presente proceso.

MATERIALES E INSUMOS SECUNDARIOS: Se constatará que los materiales internos y externo, así como avíos cumplan con lo requerido en las Especificaciones Técnicas, para ello se utilizará la inspección visual y de tacto.



PERÚ

Ministerio
de Transportes
y Comunicaciones

Viceministerio
de Transportes

Proviás
Descentralizado

"Decenio de la Igualdad de Oportunidades para Mujeres y Hombres"
"Año del Bicentenario, de la consolidación de nuestra Independencia, y de la conmemoración de las heroicas batallas de Junín y Ayacucho"

CONFECCION: Se utilizará la inspección visual y del tacto (organoléptico) con el objetivo de comprobar las dimensiones de las medidas expresadas en las especificaciones técnicas. Se verificará el cumplimiento de las características técnicas del texto comparado con la muestra ofertada por el postor y ante alguna incongruencia entre lo detallado en el diseño y la especificación técnica del texto prima lo último. Se verificará la existencia de todos los componentes o insumos que conforman los bienes, la omisión o no cumplimiento de los mismos implicarán una descalificación del postor participante en el presente proceso.

Se utilizarán los siguientes Instrumentos:

- 1 Troquelador o ponchador.
- 1 Balanza electrónica digital de alta precisión, que nos permite el peso gr/m²
- 1 Calibrador, para verificar la medida exacta cuando se requiera.
- 1 Cinta Métrica: Para determinar las medidas de la prenda.
- 1 Piquetera: Para descoser la prenda y evaluar interior del bien cuando se dé el caso.
- 1 Lap Top para elaborar el Informe Técnico de evaluación.
- 1 Cámara Fotográfica Digital.
- 1 Lupa, para verificar los tipos de costura y defectos de hilados u otros.
- 1 Encendedor, para identificar las fibras naturales y sintéticas (de corresponder).
- 1 Cuenta Hilos, para determinar la densidad de Urdiembre y Trama.
- 1 Marcador, para marcar los incumplimientos respecto a las especificaciones técnicas.

Además, utilizar otros instrumentos de medición a medida que vaya requiriéndose un objetivo análisis más profundo durante la evaluación técnica.

Con los instrumentos antes mencionados se procederá a verificar el cumplimiento de las "Especificaciones Técnicas si el caso lo amerita se podrán aplicar pruebas adicionales, como pueden ser:

Análisis Microscópico para determinar fibras extrañas en tejidos: Método visual y fotográfico.

Tipo de cuero o tejido: Método visual y fotográfico.

Evaluación visual (pilosidad/pelusas): Replicas fotográficas de alta resolución.

Mecanismos de evaluación

- a) Las muestras se confeccionarán en los cueros que se solicita de acuerdo a las especificaciones técnicas. Postor que presenta muestra en otros cueros queda automáticamente descalificado.
- b) Las muestras presentadas por el postor que resulte adjudicado con la buena pro en el ítem paquete, quedarán en custodia de Proviás Descentralizado para efectos de verificar que los bienes entregados guarden las mismas condiciones





- de calidad y acabado. En el internamiento del producto.
c) Las muestras deben presentarse en su respectivo portador o caja que los proteja de rayaduras u otras.
Asimismo, las muestras deben ser nuevas sin uso, y el ítem paquete debe estar completo, caso contrario se tomará por no presentada la muestra y será descalificada.

Las pruebas se realizarán en base a cuatro (4) aspectos a evaluar:

- ✓ Calidad de confección
✓ Calidad de acabados
✓ Dimensiones
✓ Operatividad



MECANISMO DE EVALUACIÓN DE CALZADOS CABALLEROS

Table with 5 columns: N°, ASPECTOS, VERIFICACIÓN, Método de verificación Inspección, HERRAMIENTAS. It details evaluation criteria for 'CALIDAD DE CONFECCIÓN' and 'CALIDAD DE ACABADOS'.





- El número de muestras a presentar será el siguiente:

| Ítem paquete | Descripción | Descripción | Cantidad |
|--------------|---------------------------------|---------------------|----------|
| 1 | UNIFORME DE VERANO CABALLEROS | Saco 2 botones | 1 |
| | | Pantalón | 1 |
| | | Camisa modelo 1 | 1 |
| | | Camisa modelo 2 | 1 |
| | | Camisa modelo 3 | 1 |
| | | Corbata | 1 |
| | UNIFORME DE INVIERNO CABALLEROS | Saco 3 botones | 1 |
| | | Pantalón | 1 |
| | | Camisa 1 | 1 |
| | | Camisa 2 | 1 |
| | | Camisa 3 | 1 |
| | | Corbata | 1 |
| | | Pullover | 1 |
| 2 | CALZADO DE CABALLEROS | Calzado de verano | 1 |
| | | Calzado de invierno | 1 |



Luego de la evaluación de las muestras la Unidad Zonal Ucayali, procederá a levantar un Acta de Resultados de la Muestra, según la evaluación del Administrador Zonal, indicando si el bien cumple o no cumple con lo indicado en las Especificaciones Técnicas, debiendo en este último caso estar debidamente sustentado, indicando en forma clara el detalle de las observaciones y/o incumplimiento.

Las muestras del postor ganador como elementos de referencia para el internamiento posterior de los uniformes adjudicados a efectos de verificar que los bienes entregados guarden las mismas condiciones de calidad y acabado.

Los postores cuyas muestras no cumplan con los Especificaciones Técnicas o no hubieran sido favorecidos **con la buena pro**, podrán recogerlas durante los cinco (5) días hábiles posteriores a la fecha del consentimiento de la buena pro, en el horario de atención de la Entidad.

7. Lugar y plazo de entrega de los bienes

7.1 Lugar de entrega de los bienes

EL CONTRATISTA entregará las prendas en el Jr. Tacna 140, en el horario atención de 09.00 horas a 13.00 y 14.30 a 17:30 horas.



7.2 Plazo de entrega de los bienes

El plazo de ejecución es hasta cincuenta (15) días calendario, contados a partir del día siguiente de la recepción de la orden de compra y el consolidado de la toma de medidas realizado por el área usuaria, y haber culminado las tomas de medidas presencial en la entidad, según el siguiente cronograma de actividades en coordinación con la Administración Zonal:

| Actividad | Plazo (días calendarios) | Responsables |
|---|---|--------------|
| Presentación de la ficha de toma de medidas presencial programada | Al día siguiente de emitida la Orden de Compra deberá enviar a los correos electrónicos siguientes nmacedo@proviasdes.gob.pe ibaldeon@proviasdes.gob.pe Las coordinaciones de enviar los formatos de toma de medidas y solicitar la relación de beneficiarios y programar las fecha de toma de medida | Contratista |
| Remisión de Consolidado de concluir la toma de medidas por el área usuaria. | Hasta los diez (10) días calendario de recibido el formato de medidas y consolidados. | Entidad |
| Entrega de bienes. | Hasta cincuenta (12) días siguientes de recibida la información del consolidado de culminar las toma de medidas del área usuaria. | Contratista |



8. Subcontratación

Se encuentra prohibida la subcontratación

9. Confidencialidad

El contratista se compromete a mantener en reserva y a no revelar a terceros, sin previa autorización escrita de PROVIAS DESCENTRALIZADO, toda información que le sea suministrada por ésta última y/o sea obtenida en el ejercicio de las actividades a desarrollarse o conozca directa o indirectamente durante el proceso de selección o para la realización de sus tareas, excepto en cuanto resultare estrictamente necesario para el cumplimiento del presente Contrato.

El contratista deberá mantener a perpetuidad la confidencialidad y reserva absoluta en el manejo de cualquier información y documentación a la que se tenga acceso a consecuencia del procedimiento de selección y la ejecución del contrato, quedando prohibida revelarla a terceros.

Dicha obligación comprende la información que se entrega, como también la que se genera durante la realización de las actividades previas a la ejecución del contrato, durante su ejecución y la producida una vez que se haya concluido el contrato.

Dicha información puede consistir en informes, recomendaciones, cálculos, documentos y demás datos compilados o recibidos por el contratista.



Asimismo, aun cuando sea de índole pública, la información vinculada al procedimiento de contratación, incluyendo su ejecución y conclusión, no podrá ser utilizada por el contratista para fines publicitarios o de difusión por cualquier medio sin obtener la autorización correspondiente de PROVIAS DESCENTRALIZADO.

Los documentos técnicos, estudios, informes, grabaciones, películas, programas informáticos y todos los demás que formen parte de su oferta y que se deriven de las prestaciones contratadas serán de exclusiva propiedad de PROVIAS DESCENTRALIZADO. En tal sentido, queda claramente establecido que el contratista no tiene ningún derecho sobre los referidos productos, ni puede venderlos, cederlos o utilizarlos para otros fines que no sean los que se deriven de la ejecución del presente contrato.

10. Medidas de control durante la ejecución contractual

10.1 Personal para orientación sobre la toma de medidas

El contratista pondrá a disposición en la entidad de una persona, para la toma de medida en las instalaciones de la entidad en forma presencial, el horario lo programará la Administración Zonal.

10.2 Para la toma de medidas se sujetará al siguiente procedimiento:

- a.- La toma de medida se realizará en la entidad, en coordinación con el Administrador de la Unidad Zonal de modo presencial, para la programación de fecha y horario
- b.- Las prendas serán confeccionadas a medida de cada persona; no se aceptarán adecuaciones de productos ya confeccionados.
- c.- El contratista al día siguiente de suscrito el contrato deberá proporcionar a la Entidad un "Formato ficha de medidas" considerando las tallas XS, S, M, L, XL, XXL, XXXL, XXXXL en el sistema métrico por cada tipo de prenda que componga el uniforme. Asimismo, en el encabezado deberá incluir espacios para consignar el nombre del trabajador, el número de DNI y el área de trabajo.
El formato deberá adjuntar indicaciones para la toma de medida de forma resumida.
- d.- El beneficiario final (trabajador) deberá llenar el formato de medidas con sus dimensiones corporales y remitirlas al Área Usuaría de la Entidad para su consolidación (identificado el personal con su DNI, incluyendo las tallas de las prendas de vestir) y remisión posterior al Contratista vía correo electrónico.

10.3 Embalaje y rotulado.

Los uniformes del personal, se presentarán con su respectivo porta ternos, notex, 100%, de polipropileno, de color negro³.

Incluye colgador triangular de plástico para damas y para caballeros, el colgador debe ser anatómico con gancho de metal.

Cada porta terno deberá contar con una etiqueta en la parte superior izquierda donde deberá consignar la siguiente información:

³ Consorcio Carolina Consulta N° 15: Los uniformes del personal femenino y masculino, se presentarán con su respectivo porta ternos, notex, 100%, de polipropileno, de color negro³.





PERÚ

Ministerio de Transportes y Comunicaciones

Viceministerio de Transportes

Provías Descentralizado

"Decenio de la Igualdad de Oportunidades para Mujeres y Hombres"
"Año del Bicentenario, de la consolidación de nuestra Independencia, y de la conmemoración de las heroicas batallas de Junín y Ayacucho"

- a) Apellidos y nombres del beneficiario final.
- b) Área a la que pertenece el personal.
- c) Tallas de las prendas (la cual debe coincidir con las que están en el interior).

11. Pruebas para la conformidad de los bienes

11.1 De la verificación de los bienes:

Luego de recibidos los bienes se procederá al control de calidad de las prendas, estableciéndose los siguientes plazos:

| Actividad | Plazo (días calendario) | Responsable |
|--|---|-------------|
| Evaluación del área técnica en relación a los bienes sobre el formato de medidas del beneficiario final. | Hasta los dos (2) días siguientes de recibidos los bienes en almacén | Entidad |
| Comunicación de observaciones al Contratista. | Hasta un (1) día siguiente de recibido los bienes en almacén | Entidad |
| Subsanación de Observaciones a cargo del proveedor. | Hasta cinco (05) días siguientes de recibida la carta de observaciones por parte de la Entidad. | Contratista |



Para la verificación del internamiento se procederá a una toma de muestras según la Técnica de muestreo aleatorio (al azar), el tamaño de la muestra será el siguiente:

| | |
|------------------------------------|---------------|
| Vestuario de caballeros – verano | Un (01) juego |
| Vestuario de caballeros – invierno | Un (01) juego |
| Calzado de caballero – invierno | Un (01) juego |
| Calzado de caballero – verano | Un (01) juego |

Luego de realizada la inspección del internamiento, el Administrador Zonal por la entidad evaluará los bienes y emitirá un Informe donde indicará las observaciones detectadas al vestuario examinado y el proveedor realizará la subsanación en el plazo establecido.

El reingreso de las prendas observadas deberá efectuarse con la guía correspondiente.

Levantadas las observaciones y reingresados los bienes observados con las mejoras,

Según corresponda, se otorgará la conformidad de los bienes, la misma que se incluirá

Para el expediente de pago.

11.2 Distribución del vestuario

La distribución del vestuario a los usuarios estará a cargo del Administrador de la Unidad Zonal de Provias Descentralizado.





11.3 Ajustes de medidas

Una vez realizado la entrega de los bienes y emitida la conformidad de los mismos, el contratista se compromete a realizar los últimos ajustes necesarios a las prendas de cada uno de los usuarios, si así lo soliciten. Esta etapa de ajustes se realizará en el local del proveedor

Dicho compromiso iniciará desde el día siguiente de emitida la conformidad de los bienes y tendrá una vigencia de hasta 30 días calendario. Cabe precisar que dichos arreglos y/o correcciones se realizarán sobre las prendas sin uso y a conformidad del usuario. Asimismo, el contratista deberá de elaborar un acta o cargo de atención y conformidad del arreglo, el cual deberá de ser remitido a la Entidad al término del compromiso.

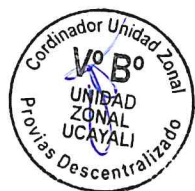

11.4 Conformidad de los bienes

La conformidad será otorgada por la Coordinación de la Unidad Zonal, previo documento de recepción de los bienes emitido por el Administrador Zonal y la verificación del cumplimiento de las Especificaciones Técnicas.



12. Forma de pago

La Entidad se obliga a pagar la contraprestación al Contratista en soles, y en un único Pago. Para dicho efecto, deberá presentar a la entidad la siguiente documentación:

- Recepción de bienes del responsable del Almacén.
- Informe del Administrador de la Unidad Zonal, emitiendo la conformidad de la prestación efectuada.
- Comprobante de pago.
- Guía de remisión de los bienes entregados con el visto bueno del Administrador Zonal.

13. Sistema de Contratación

A precios unitarios

14. Penalidades

14.1 Penalidad por mora

En caso de retraso injustificado del contratista en la ejecución de las prestaciones objeto del contrato, la Entidad le aplica automáticamente una penalidad por mora por cada día de atraso, de conformidad con lo estipulado en el Reglamento de la Ley de Contrataciones.

14.2 Otras penalidades



| N.º | SUPUESTOS DE APLICACIÓN DE PENALIDAD | FORMA DE CÁLCULO | PROCEDIMIENTO |
|-----|--|---|---|
| 1 | Por la demora en la entrega del "Formato de medidas" al área usuaria, al día siguiente de suscrito el contrato a los correos nmacedo@proviasdes.gob.pe y jbaldeon@proviasdes.gob.pe y hasta las 12:00 horas. | Se aplicará el 10% de la UIT por cada día de Retraso. | Informe del área usuaria, adjuntado el cargo de entrega (correo) del "Formato de medidas" |

15.- Responsabilidad por vicios ocultos

El contratista es responsable por la calidad ofrecida y por los vicios ocultos de los bienes ofertados por un plazo no menor de un (01) año, contados a partir de la conformidad otorgada por la Entidad.

16.- Garantía

La garantía de los bienes será de un (01) año, contados a partir de la conformidad de la recepción de los bienes, por cualquier desperfecto o deficiencia que pueda manifestarse durante el uso normal de los bienes.

17.- Reducción del número de uniformes

La Administración de la Unidad Zonal de Provias Descentralizado podrá solicitar después de la firma del contrato o entrega de la Orden de Compra la reducción del número de uniformes por causal de cese del vínculo laboral, por tal razón se podrá reducir el monto de la prestación de contrato, de conformidad con el artículo 157 del reglamento de la Ley de Contrataciones del Estado.

18.- Requisitos de Calificación

| | |
|-----------|--|
| B. | EXPERIENCIA DEL POSTOR EN LA ESPECIALIDAD |
| | <p><u>Requisitos:</u></p> <p><u>ITEM PAQUETE N° 1 - UNIFORME DE VERANO E INVIERNO CABALLEROS</u></p> <p>El postor debe acreditar un monto facturado acumulado equivalente a S/ 30,000.00 (Treinta mil con 00/100 soles), por la venta de bienes iguales o similares al objeto de la convocatoria, durante los ocho (8) años anteriores a la fecha de la presentación de ofertas que se computarán desde la fecha de la conformidad o emisión del comprobante de pago, según corresponda.</p> <p>Se considerarán bienes similares a los siguientes: VESTUARIO EN GENERAL</p> <p><u>ITEM PAQUETE N° 2 – CALZADO DE CABALLEROS Y DAMAS</u></p> <p>El postor debe acreditar un monto facturado a S/10,000.00 (diez mil con 00/100 soles) acumulado, por la venta de bienes iguales o similares al objeto de la convocatoria, durante los ocho (8) años anteriores a la fecha de la presentación de ofertas que se computarán desde la fecha de la conformidad o emisión del comprobante de pago,</p> |





PERÚ

Ministerio
de Transportes
y Comunicaciones

Viceministerio
de Transportes

Proviás
Descentralizado

"Decenio de la Igualdad de Oportunidades para Mujeres y Hombres"
"Año del Bicentenario, de la consolidación de nuestra Independencia, y de la conmemoración de las heroicas batallas de Junín y Ayacucho"

según corresponda.

Se considerarán bienes similares a los siguientes: CALZADO DE CABALLEROS

Acreditación:

La experiencia del postor en la especialidad se acreditará con copia simple de (i) contratos u órdenes de compra, y su respectiva conformidad o constancia de prestación; o (ii) comprobantes de pago cuya cancelación se acredite documental y fehacientemente, con voucher de depósito, nota de abono, reporte de estado de cuenta, cualquier otro documento emitido por Entidad del sistema financiero que acredite el abono o mediante cancelación en el mismo comprobante de pago, correspondientes a un máximo de veinte (20) contrataciones.

En caso los postores presenten varios comprobantes de pago para acreditar una sola contratación, se debe acreditar que corresponden a dicha contratación; de lo contrario, se asumirá que los comprobantes acreditan contrataciones independientes, en cuyo caso solo se considerará, para la evaluación, las veinte (20) primeras contrataciones indicadas en el **Anexo N° 8** referido a la Experiencia del Postor en la Especialidad.

En el caso de suministro, solo se considera como experiencia la parte del contrato que haya sido ejecutada durante los ocho (8) años anteriores a la fecha de presentación de ofertas, debiendo adjuntarse copia de las conformidades correspondientes a tal parte o los respectivos comprobantes de pago cancelados.

En los casos que se acredite experiencia adquirida en consorcio, debe presentarse la promesa de consorcio o el contrato de consorcio del cual se desprenda fehacientemente el porcentaje de las obligaciones que se asumió en el contrato presentado; de lo contrario, no se computará la experiencia proveniente de dicho contrato.

Asimismo, cuando se presenten contratos derivados de procesos de selección convocados antes del 20.09.2012, la calificación se ceñirá al método descrito en la Directiva "Participación de Proveedores en Consorcio en las Contrataciones del Estado", debiendo presumirse que el porcentaje de las obligaciones equivale al porcentaje de participación de la promesa de consorcio o del contrato de consorcio. En caso que en dichos documentos no se consigne el porcentaje de participación se presumirá que las obligaciones se ejecutaron en partes iguales.

Si el titular de la experiencia no es el postor, consignar si dicha experiencia corresponde a la matriz en caso que el postor sea sucursal, o fue transmitida por reorganización societaria, debiendo acompañar la documentación sustentatoria correspondiente.

Si el postor acredita experiencia de otra persona jurídica como consecuencia de una reorganización societaria, debe presentar adicionalmente el **Anexo N° 9**.

Cuando en los contratos, órdenes de compra o comprobantes de pago el monto facturado se encuentre expresado en moneda extranjera, debe indicarse el tipo de cambio venta publicada por la Superintendencia de Banca, Seguros y AFP correspondiente a la fecha de suscripción del contrato, de emisión de la orden de compra o de cancelación del comprobante de pago, según corresponda.

Sin perjuicio de lo anterior, los postores deben llenar y presentar el **Anexo N° 8** referido a la Experiencia del Postor en la Especialidad.

Importante

En el caso de consorcios, solo se considera la experiencia de aquellos integrantes que se hayan comprometido, según la promesa de consorcio, a ejecutar el objeto materia de la convocatoria, conforme a la Directiva





PERÚ

Ministerio de Transportes y Comunicaciones

Viceministerio de Transportes

Provías Descentralizado

"Decenio de la Igualdad de Oportunidades para Mujeres y Hombres"
"Año del Bicentenario, de la consolidación de nuestra Independencia, y de la conmemoración de las heroicas batallas de Junín y Ayacucho"

"Participación de Proveedores en Consorcio en las Contrataciones del Estado"

ESPECIFICACIONES TÉCNICAS DE UNIFORME INSTITUCIONAL -2024

| ITEM | Detalle por Ítem | | Descripción / Tipo de Prenda | Cantidad |
|------|------------------------|-------------------|------------------------------|----------|
| 1 | UNIFORME DE CABALLEROS | VERANO | SACO | 01 |
| | | | PANTALÓN | 02 |
| | | | CAMISA MANGA LARGA | 03 |
| | | | CORBATA | 02 |
| | | INVIERNO | SACO | 01 |
| | | | PANTALÓN | 02 |
| | | | CAMISA MANGA LARGA | 03 |
| | | | PULLOVER | 01 |
| 2 | CALZADO DE CABALLEROS | CORBATA | 01 | |
| | | CALZADO DE VERANO | 01 | |
| | | | CALZADO DE INVIERNO | 01 |





PERÚ

Ministerio
de Transportes
y Comunicaciones

Viceministerio
de Transportes

Provías
Descentralizado

"Decenio de la Igualdad de Oportunidades para Mujeres y Hombres"
"Año del Bicentenario, de la consolidación de nuestra Independencia, y de la conmemoración de las heroicas batallas de Junín y Ayacucho"



ANEXO I





PERÚ

Ministerio de Transportes y Comunicaciones

Viceministerio de Transportes

Proviás Descentralizado

"Decenio de la Igualdad de Oportunidades para Mujeres y Hombres"
"Año del Bicentenario, de la consolidación de nuestra Independencia, y de la conmemoración de las heroicas batallas de Junín y Ayacucho"

ÍTEM 2: UNIFORME DE CABALLEROS

ESPECIFICACIONES TECNICAS DE TELA

VERANO CABALLEROS:

1 SACO - 2 PANTALONES

CASIMIR SUPER 120 DISEÑO FONDO GRIS Y LISTADO AZUL Y CELESTE

| | |
|------------------------------------|---------------------------|
| TIPO DE TEJIDO: | CASIMIR SUPER 120' S |
| COMPOSICIÓN: | 100% LANA DE 17.5 MICRAS. |
| PESO EN GRAMOS POR METRO LINEAL: | 290/300 GRS ± 5 % |
| PESO EN GRAMOS POR METRO CUADRADO: | 193/200 GRS ± 5 % |
| ANCHO ENTRE ORILLOS: | 1.50 MTS ± 3 % |
| TÍTULO DE HILO: | |
| URDIMBRE: | NM 2/85 ± 3 % |
| TRAMA: | NM 2/85 ± 3 % |
| ARMADURA | SARGA 2/2 |
| DENSIDAD (No HILOS/CMS): | |
| URDIMBRE: | 41.00 ± 2 Hilos |
| TRAMA: | 31.72 ± 2 Hilos |
| PROCESO DE ACABADO: | DECATIZADO. |
| PERDIDA DE PESO AL LAVADO: | -1% MAXIMO |
| SOLIDEZ DE COLOR: | |
| A LA LUZ: | 3.5 MÍNIMO |
| AL SUDOR ÁCIDO: | 3.5 MINIMO |
| AL SUDOR ALCALINO: | 3.5 MINIMO |
| AL FROTE SECO: | 4.0 MINIMO |
| AL FROTE HÚMEDO: | 3.0 MINIMO |
| AL LAVADO EN SECO: | 4.0 MINIMO |





PERÚ

Ministerio de Transportes y Comunicaciones

Viceministerio de Transportes

Provías Descentralizado

"Decenio de la Igualdad de Oportunidades para Mujeres y Hombres"
"Año del Bicentenario, de la consolidación de nuestra Independencia, y de la conmemoración de las heroicas batallas de Junín y Ayacucho"

CAMISA N° 01-VERANO

| | |
|---|--------------------------|
| NOMBRE DE TELA | TAFETAN DISEÑO MIL RAYAS |
| COLOR | PLOMO |
| TIPO DE TEJIDO | PLANO |
| COMPOSICION (%) | |
| 65% Algodón ± 5 – 35% Polyester ± 5 | (Mezcla Intima) |
| 65% Algodón ± 5 – 35% Polyester ± 5 | (Mezcla Intima) |
| PESO g/m2 | 106 ± 5% |
| ARMADURA | TAFETAN |
| TITULO DEL HILADO | |
| URDIMBRE | 50/1 ± 5 |
| TRAMA | 50/1 ± 5 |
| N° HILOS X PULGADA ACABADA | |
| URDIMBRE | 125 ± 5% |
| TRAMA | 85 ± 5% |
| RESISTENCIA A LA TRACCION KgF | |
| URDIMBRE | 11 mín. |
| TRAMA | 11 mín. |
| SOLIDEZ DEL COLOR | |
| A LA LUZ | 3-4 |
| AL LAVADO DOMESTICO | 3 |
| AL SUDOR ACIDO | 3-4 |
| AL SUDOR ALCALINO | 3-4 |
| AL FROTE SECO | 4-3 colores oscuros |
| AL FROTE HUMEDO | 3-2 colores oscuros |
| ACABADO | |
| BLANCO OPTICO O HILO COLOR, CAUSTIFICADO, PRE ENCOGIDO. | |



**CAMISA N° 02- VERANO**

TELA ALGODÓN – POLYESTER – LYCRA.

COLOR CELESTE

TEJIDO PLANO

COMPOSICION (%)

URDIMBRE Algodón: 65% ± 5%/Polyester: 35% ± 5%

TRAMA Algodón: 58% ± 5% / Polyester: 31% ± 5% / Lycra: 11% ± 11%

GLOBAL Algodón: 62% ± 5% / Polyester: 34% ± 5% / Lycra: 4% ± 2%

PESO g/m2 123 ± 5%

TITULO DEL HILADO

URDIMBRE 50/1 ± 3

TRAMA 50/1 ± 3

N° HILOS X PULGADA ACABADA

URDIMBRE 151 ± 5%

TRAMA 90 ± 5%

RESISTENCIA A LA TRACCION kg-f

URDIMBRE 25 kg-f mín.

TRAMA 12 kg-f mín.

SOLIDEZ DEL COLOR

A LA LUZ (20 AFU) 3.0 mín.

AL LAVADO DOMESTICO (2A) 4.0 mín.

AL SUDOR ACIDO 4.0 mín.

AL FROTE SECO 4.0 mín.

AL FROTE HUMEDO 3.0 mín.

ACABADO: Hilo teñido – Blanqueado - Caustificado – Óptico – Aprestado – Pre Encogido.



**CAMISA N° 03-VERANO**

| | |
|--|----------------------------------|
| NOMBRE DE TELA | ALGODÓN LICRADO |
| COLOR | BLANCO |
| TIPO DE TEJIDO | PLANO |
| COMPOSICION (%) – AATCC 20/20A | |
| URDIMBRE | 100% Algodón |
| TRAMA | 89 ± 5% Algodón / 11± 5%Elastano |
| PESO g/m2 – ASTM D 3776 | 117 ± 5% |
| ARMADURA | TAFETAN |
| TITULO DEL HILADO (método interno) | |
| URDIMBRE | 70/1 ± 5 |
| TRAMA | 50/1 ± 5 |
| N° HILOS X PULGADA ACABADA (método interno) | |
| URDIMBRE | 194 ± 5% |
| TRAMA | 76.2 ±5% |
| RESISTENCIA A LA TRACCION kgf – ASTM D5034 | |
| URDIMBRE | 11 mín. |
| TRAMA | 11 mín. |
| SOLIDEZ DEL COLOR | |
| A LA LUZ – AATCC 16 | 3.0 mín. |
| ACABADO | |
| SUAVIZADO, PRE- ENCOGIDO | |





SACO

SACO CABALLEROS

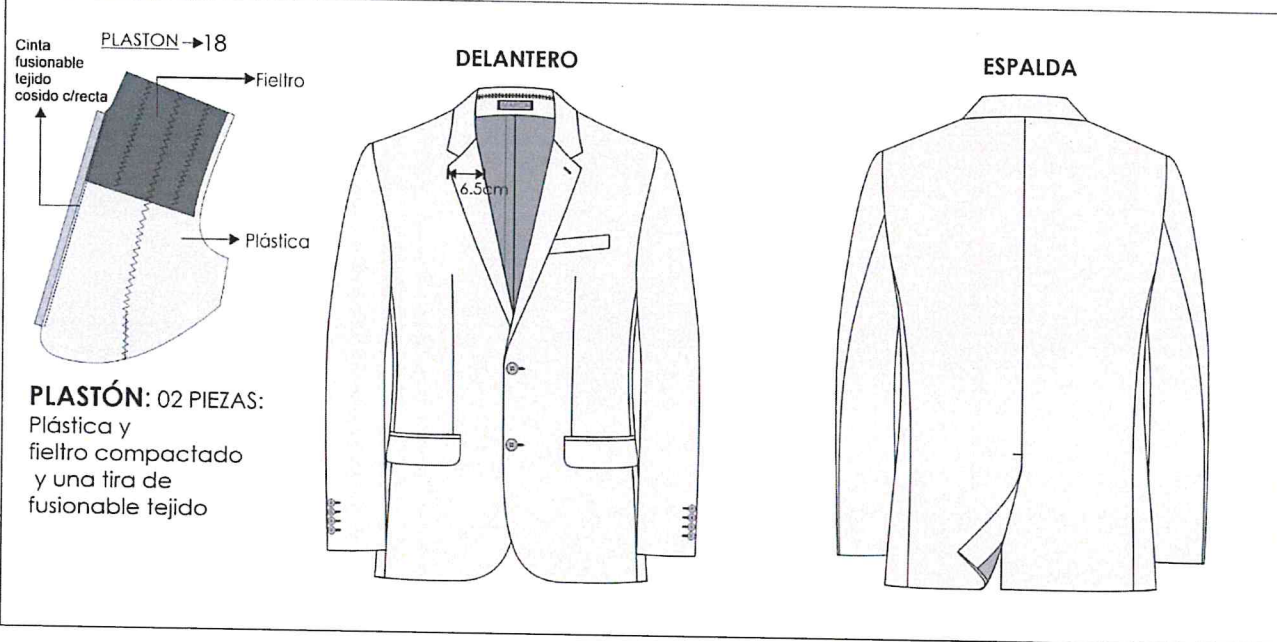

| CARACTERISTICAS | DESCRIPCION |
|-------------------------------------|--|
| MODELO | Saco de 2 botones con una abertura o dos aberturas, en la parte posterior a elección del usuario |
| CONFECCION | A sobre medida según usuario. |
| CUELLO | Superior fusionado con entretela fusional. Además, lleva pie de cuello. Inferior con fieltro al tono de la tela unido con el exterior con costura ZIG – ZAG estilo sastre. En los extremos es embolsado con costura recta. El cuello debe ser simétrico Presilla colgador: Al centro del cuello lleva un cintillo para colgador con marca. Con atraque en los extremos |
| DELANTERO IZQUIERDO (PARTE EXTERNA) | Deberán estar fusionados con entretela fusional, lleva pinza armada con 301.y llevarán un refuerzo de plastón. |
| BOLSILLO CARTERA | En la parte superior del delantero izquierdo llevara un bolsillo cartera de 10.5cm de largo por 2.5cm de alto. Bolsa de bolsillo será de popelina bolsillero. |
| OJALES DELANTEROS | En la parte central deben llevar 02 ojales bordados tipo ojo de chanco con atraque en forma vertical el cual tiene una medida de 2.8cm. Los ojales deben estar colocados de manera simétrica uno debajo del otro |



PERÚ

Ministerio de Transportes y Comunicaciones

Viceministerio de Transportes

Provías Descentralizado

"Decenio de la Igualdad de Oportunidades para Mujeres y Hombres"
"Año del Bicentenario, de la consolidación de nuestra Independencia, y de la conmemoración de las heroicas batallas de Junín y Ayacucho"

| | |
|---------------------------------------|---|
| BOLSILLO INFERIOR IZQUIERDO TIPO OJAL | En la parte inferior llevará un bolsillo tipo ojal con vivos de tela de 0.6cm por lado y abertura de 15.7cm, además llevará una tapa conformada de dos partes, la parte superior de la misma tela, la cual estará reforzada con entretela fusionable y la parte inferior o contratapa es de forro, la medida de esta tapa es de 5.5cm de alto incluyendo el vivo con 15.7cm de largo. |
| DELANTERO IZQUIERDO (PARTE INTERNA) | El delantero interior con forro de la mejor calidad |
| BOLSILLOS INTERNOS | Superior-Porta documentos: Tipo ojal con vivos de tela 0.6cm de ancho cada vivo, con abertura de 13cm con atraque semilunar (en contraste) en los extremos de los bolsillos, además lleva una tapa botón triangular de forro insertada con 1 ojallillo tipo flecha de forro y 1 botón de 24 líneas centrado para mayor seguridad. |
| | Porta lapicero: Tipo ojal con vivos de tela de 0.6cm de ancho cada vivo, con abertura de 4cm con atraque semilunar en los extremos (en contraste). |
| | Cigarrera: Tipo ojal con vivos de tela de 0.6cm de ancho cada vivo, con abertura de 10 cm con atraque semilunar en los extremos (en contraste), además lleva un respunte al contorno a 1.6mm. |
| DELANTERO DERECHO (PARTE EXTERNA) | Deberán estar fusionados con entretela fusionable, lleva pinza armada con 301 y llevarán un refuerzo de plastón. |
| BOLSILLO INFERIOR DERECHO TIPO OJAL | En la parte inferior llevará un bolsillo tipo ojal con vivos de tela de 0.6cm por lado y abertura de 15.7cm, además llevará una tapa conformada de dos partes, la parte superior de la misma tela, la cual estará reforzada con entretela fusionable y la parte inferior o contratapa es de forro, la medida de esta tapa es de 5.5cm de alto incluyendo el vivo con 15.7cm de largo |
| | Bolsillo relojero: Interior del bolsillo lleva relojero bastillado a 1cm con abertura de 8.5cm y respuntado a 2mm. |
| DELANTERO DERECHO (PARTE INTERNA) | El delantero interior con forro de la mejor calidad |
| BOLSILLO INTERNO | Superior-Porta documento: Tipo ojal con vivos de tela 0.6cm de ancho cada vivo, con abertura de 13cm con atraque semilunar (en contraste) en los extremos de los bolsillos, además lleva una tapa botón triangular de forro insertada con 1 ojallillo tipo flecha de forro y 1 botón de 24 líneas centrado para mayor seguridad. |
| | Botón de repuesto: Adicionalmente se colocarán los botones de repuesto; 1 botón de 32 líneas y 1 botón de 24 líneas a un extremo del bolsillo. |
| PLASTON | Armado de 02 piezas, plástica y fieltro compactado. Deberán estar unidas con puntadas en zigzag |
| VUELTA | Con medialuna tipo pistola, armado con sesgo y respunte tipo hilván (cadeneta en el interior) en contraste, la vuelta se une con el delantero con costura recta |
| SOLAPA | 6.5cm, la solapa llevará un ojal solapero tipo ojo de chancho con atraque vertical sin corte medida 2.2cm |





PERÚ

Ministerio de Transportes y Comunicaciones

Viceministerio de Transportes

Provías Descentralizado

"Decenio de la Igualdad de Oportunidades para Mujeres y Hombres"
"Año del Bicentenario, de la consolidación de nuestra Independencia, y de la conmemoración de las heroicas batallas de Junín y Ayacucho"

| | |
|--|--|
| COSTADILLO | Será unido al delantero a 1cm y a la espalda a 2cm, lo cual permitirá un mejor entalle de la prenda; este llevará como refuerzo entretela fusionable desde la sisa hasta la basta |
| ESPALDA | La espalda tendrá corte anatómico, tela será orillado y unido con costura recta con ensanche 2 cm por lado. Forro de espalda: De 02 piezas unido con remalle armar fuelle de 2cm de profundidad con 301. Abertura posterior: Lleva abertura lateral de 5cm de cruce, la abertura lleva refuerzo de fusionable |
| MANGA | La manga mayor y menor (tela y forro) serán remalladas y estará unida con costura recta a 1cm. |
| | Cabeza de manga: Es fusionada con entretela fusionable. Llevará chorrera de fieltro para un mejor armado de la manga |
| | Basta y martillo de manga: Parte inferior, llevará 4 ojales bordados tipo chino (sin corte) de 2.5cm de largo total, con sus respectivos botones de 24 líneas. La boca de manga será de tipo martillo con abertura de 3cm, la cual tendrá una basta de 4cm (incluido remalle), será reforzada por la parte interior con entretela fusionable |
| HOMBROS | Remallado y unido a 1cm. Además, en la parte interna llevará hombreras anatómicas prefabricadas una a cada lado. |
| SISA | Unión de manga y cuerpo, costura de 1cm tela y forro |
| BASTA DE SACO | Doble de 4cm (incluido remalle), será reforzada por la parte interior con entretela fusionable |
| BOLSAS DE BOLSILLO | De popelina bolsillero, a tono de la tela principal remallados, unidos con puntada de seguridad |
| NOTA | Todos los ensanches de costuras están incluidos remalle. La prenda debe estar remallada sin incluir plastón, chorrera, sisa (tela y forro), cuello, escote, pinza y unión de vuelta con delantero. |
| AVIOS | Forro: 100% poliéster, al tono de la tela principal en cuerpo y mangas |
| | Entretela fusionable tejida: Delantero, cuello, vuelta, vivos, costadillo (completo), cartera, tapa. |
| | Entretela fusionable tejida (tricotex): Espalda superior, cabeza de manga, ruedo manga, ruedo espalda, abertura y manga ojal. |
| | Botones: De material 100% poliéster teñido en su masa, modelo de 04 agujeros a tono de la tela principal. Para mayor seguridad los botones serán pegados en tipo cruz. |
| | Hombreras anatómicas prefabricadas con relleno de algodón con base de fieltro compactado. |
| | Popelina bolsillera a tono de la tela principal 65% algodón y 35% poliéster |
| | Plastón conformado de plástica y fieltro (blanco) |
| | Fieltro de cuello: Al tono más cercano de la tela principal 100% poliéster. |
| Hilo: Hilo de costura 301 con hilo 40/2 composición 100% poliéster Hilo de costura 504 (ancho de remalle 0.5cm) con hilo composición 100% poliéster | |





PERÚ

Ministerio
de Transportes
y Comunicaciones

Viceministerio
de Transportes

Provias
Descentralizado

"Decenio de la Igualdad de Oportunidades para Mujeres y Hombres"
"Año del Bicentenario, de la consolidación de nuestra Independencia, y de la conmemoración de las heroicas batallas de Junín y Ayacucho"

| | |
|--------------|--|
| ETIQUETAS | Ubicadas en la parte interna: Etiqueta de marca del confeccionista, etiqueta de marca de tela, etiqueta colgador con marca, etiqueta de talla, etiqueta de composición e instrucciones de lavado |
| ACABADO | La prenda debe estar planchada y vaporizada |
| PRESENTACION | Será presentado en colgador anatómico y porta terno de material con cierre |





PERÚ

Ministerio de Transportes y Comunicaciones

Viceministerio de Transportes

Provincias Descentralizado

"Decenio de la Igualdad de Oportunidades para Mujeres y Hombres"
"Año del Bicentenario, de la consolidación de nuestra Independencia, y de la conmemoración de las heroicas batallas de Junín y Ayacucho"

SACO CABALLEROS

| | | |
|-------------------|--|--|
| ENTRETELAS | ENTRETELA FUSIONABLE TEJIDA 85gr/M2 +/- 5% | DELANTERO, CUELLO, VUELTA, VIVOS, COSTADILLO (COMPLETO), CARTERA, TAPA, PINZA, CINTA PLASTON |
| | ENTRETELA FUSIONABLE TRICOTEX | ESPALDA SUPERIOR, CABEZA DE MANGA, RUEDO MANGA CON MANGA OJAL, RUEDO ESPALDA, ABERTURA. |

Cuello: tapa con fieltro al tono de la tela unido con el exterior c/costura ZIG - ZAG estilo sastre .

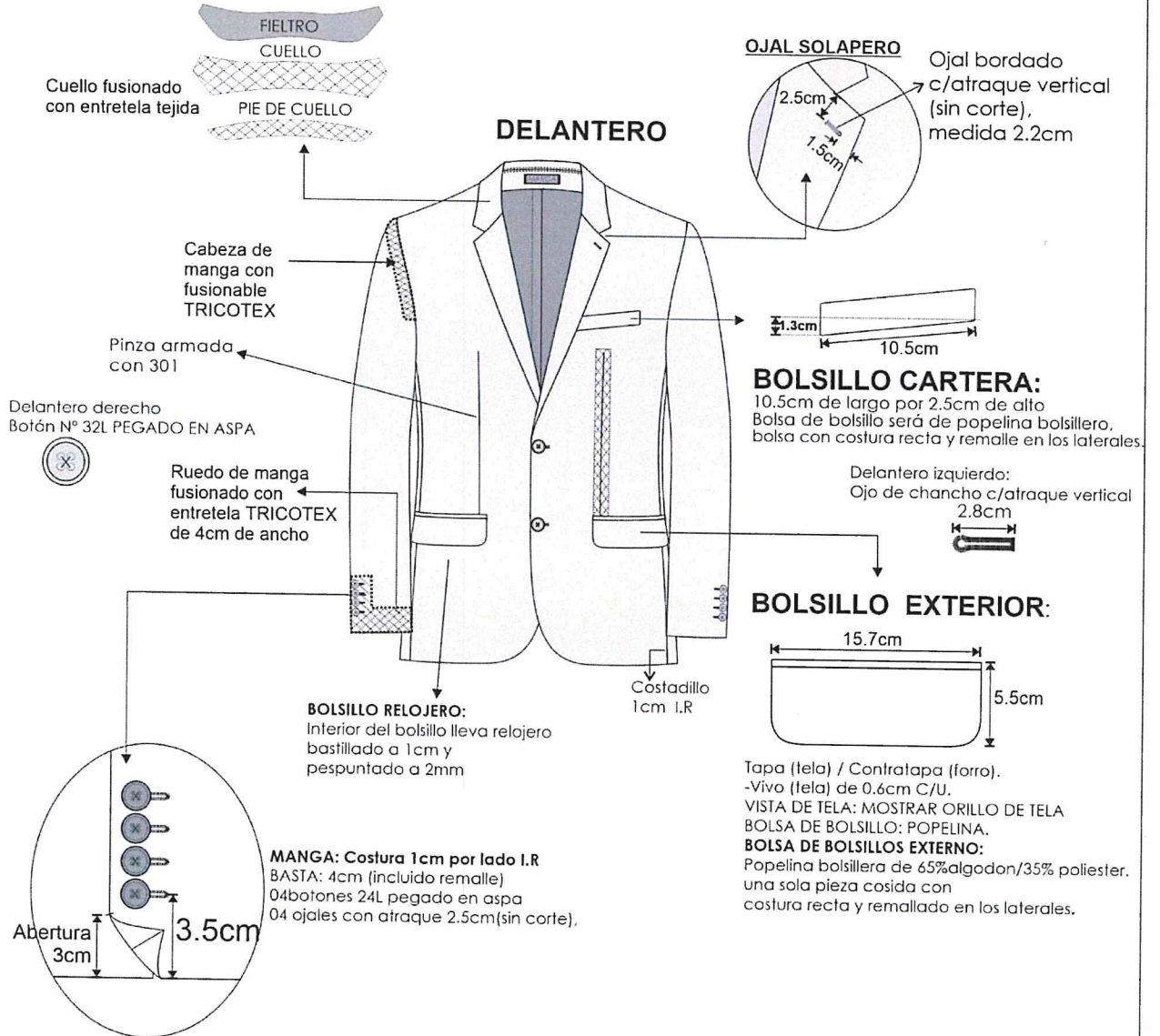

- Costura: c/301-4 p.p.cm
- Remalle: c/504-0.5cm ancho
- Zig zag: c/304

-PRENDA REMALLADA sin incluir, plaston, chorrera, sisa (tela y forro), cuello, escote, pinza y union de vuelta con delantero

NOTA: Todos los ensanches de costuras están incluido remalle.



"Decenio de la Igualdad de Oportunidades para Mujeres y Hombres"
"Año del Bicentenario, de la consolidación de nuestra Independencia, y de la conmemoración de las heroicas batallas de Junín y Ayacucho"

SACO CABALLEROS

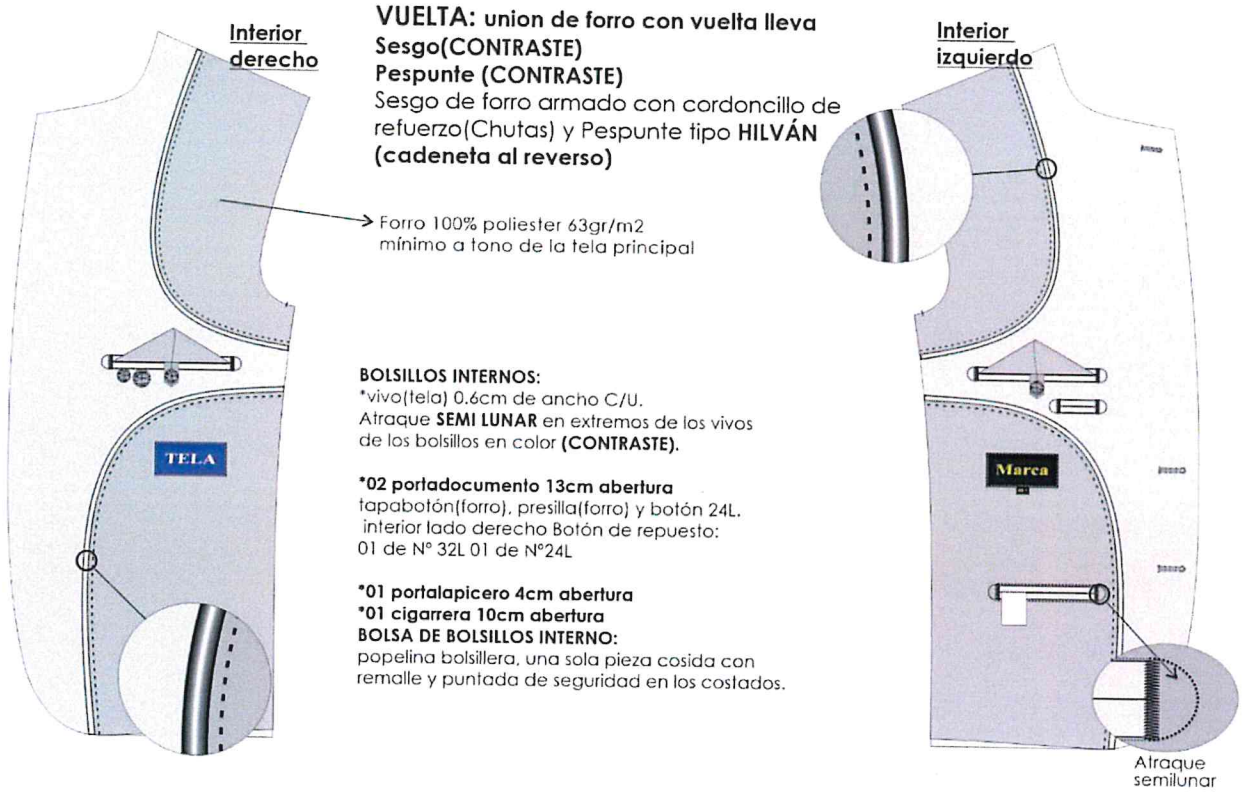



PERÚ

Ministerio de Transportes y Comunicaciones

Viceministerio de Transportes

Provías Descentralizado

"Decenio de la Igualdad de Oportunidades para Mujeres y Hombres"
"Año del Bicentenario, de la consolidación de nuestra Independencia, y de la conmemoración de las heroicas batallas de Junín y Ayacucho"

SACO CABALLEROS

ESPALDA

HOMBRERAS: anatómica, relleno de algodón con base de fieltro compactado.

CORTE CENTRAL:

FORRO: 02 piezas unido con remalle armar fuelle de 2cm de profundidad (terminada) x 30cm de largo con 301.

TELA: corte central ensanche 2cm I.R

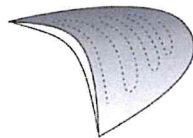

CHORRERA: PLASTICA

Reforzar la espalda superior con entretela TRICOTEX

costadillo 2cm I.R

ABERTURA CENTRAL 5cm de cruce

Abertura con entretela TRICOTEX

Ruedo espalda con entretela TRICOTEX fusionable 9cm de ancho BASTA: 4cm (incluido remalle)

-Costura:c/301-4 p.p.cm

-Remalle:c/504-0.5cm ancho

-PRENDA REMALLADA sin incluir, plaston, chorrera, sisa(tela y forro), cuello, escote, pinza y union de vuelta con delanterero

NOTA: Todos los ensanchos de costuras están incluido remalle.

ACABADO: La prenda debe estar planchada y vaporizada.
PRESENTACIÓN: sera presentado en colgados anatómico con gancho de metal y portaterno de material notex con cierre





PERÚ

Ministerio de Transportes y Comunicaciones

Viceministerio de Transportes

Provías Descentralizado

"Decenio de la Igualdad de Oportunidades para Mujeres y Hombres"

"Año del Bicentenario, de la consolidación de nuestra Independencia, y de la conmemoración de las heroicas batallas de Junín y Ayacucho"

PANTALON DE VESTIR

| | |
|------------------------|--|
| MODELO | SIN PLIEGUES, 1 PLIEGUES O 2 PLIEGUES A ELECCIÓN DEL USUARIO |
| CONFECCION | A sobre medida según usuario. |
| PRETINA | <p>Ancho de 1 ½" cm (terminado). Acabado de 2 piezas izquierda y derecha con un bolsillo secreto en el lado derecho. Lleva entretela fusionable adherida a la tela, adicionalmente se prepara el forro de pretina de popelina bolsillera que consta de: una entretela no fusionable no tejida, con sesgos de tela bolsillero y la cinta de pretina elasticada antideslizante. Además, lleva entretela tejida no fusionable de refuerzo de pretina. Para dar mayor seguridad a la prenda llevará un corchete de metal inoxidable.</p> <p>En la parte interna de la pretina: Extremo izquierdo llevará 01 botón de 24 líneas y 01 botón adicional de repuesto. En el extremo derecho, lleva un ojal bordado.</p> |
| PRESILLAS | Llevará 06 presillas de 3/8"cm de ancho por 2" de largo, las cuales llevarán atraques del mismo ancho de la presilla, uno en la parte superior y uno en la parte inferior (parte interna). Las presillas estarán distribuidas 02 en delantero y 04 en la parte posterior según diseño. |
| BOLSILLO SECRETO | <p>Ubicado en el lado superior de la pretina derecha, tiene 3 1/2"cm de abertura útil por 4" de profundidad.</p> <p>El bolsillo llevará atraque vertical de 1/2" a los extremos; estará unido a la pretina con costura recta, armado con remalle y puntada de seguridad. La bolsa del bolsillo secreta será de la misma tela del cuerpo</p> |
| BOLSILLOS DELANTEROS | <p>Con abertura sesgada y respuntados a 1/16". Colocar atraque horizontal de 3/8"cm en los extremos de la boca de los bolsillos, los cuales deberán sujetar la costura de la boca del bolsillo. Las bolsas de bolsillo serán de popelina bolsillero y será ribeteado con doble puntada cadeneta.</p> <p>Vuelta de bolsillos delanteros: Pegada al forro con respunte de 1/16", por el exterior se deja un vivo de 1/16".</p> |
| GARETA | Con entretela fusionable por el interior, acabado interno ribeteado con popelina bolsillera y unido al delantero con costura recta a 3/8" y respuntado a 1/16". Lleva un cierre de metal de diente dorado al tono de la tela, pegado con costura recta. El ancho del figurado de la garetta es de 1 3/8" en la parte inferior llevará un atraque vertical de 3/8". |
| GARETON | Con entretela fusionable por la parte interna, además va embolsado con popelina bolsillera respuntado con recta, unido con el cierre y el delantero con costura recta. |
| PROTECTOR DE TIRO | Llevará rombo (poligonal irregular de seis lados según diseño) embolsado de popelina fijado al garetón con costura recta y fijado a la entrepierna con un atraque en costura recta en los extremos. |
| PINZAS PARTE POSTERIOR | Con dos bolsillos tipo ojal centrado en las 02 pinzas, cada lado. |
| BOLSILLOS FUNDILLOS | <p>Tipo ojal, con vivos de tela de 1/4" C/U, con abertura según talla. Los dos extremos de los bolsillos llevarán atraques verticales de 1/2". Las bolsas de bolsillo serán de popelina bolsillero y será ribeteado con doble puntada cadeneta.</p> <p>Ojal y botón de bolsillo ojal: En ambos bolsillos llevará un ojal en la parte inferior del vivo; así como 1 botón de 24 líneas en la vista del bolsillo según diseño</p> |





PERÚ

Ministerio de Transportes y Comunicaciones

Viceministerio de Transportes

Provías Descentralizado

"Decenio de la Igualdad de Oportunidades para Mujeres y Hombres"
"Año del Bicentenario, de la consolidación de nuestra Independencia, y de la conmemoración de las heroicas batallas de Junín y Ayacucho"

| | |
|------------------------|---|
| TIRO FUNDILLOS | Remallado por separado y unido con costura cadeneta a 1 3/8" en la parte superior terminando con costura de 1/2" cm por lado en la parte inferior. |
| COSTADOS | Remallado y unido con costura cadeneta a 3/8" |
| ENTREPIERNAS | Tanto delantero como espalda es remallado y unido con 401 a 1/2"cm desde el tiro hasta el ruedo |
| BASTA | Remallada, doblez de 2" de ancho, subido con máquina bastera. Con taconera de la misma tela, |
| NOTA | Todos los ensanches de costuras están incluidos remalle. Prenda remallada sin incluir pretina |
| AVIOS | Entretela tejida fusionable: pretina, vivos, garetá y garetón. Entretela no fusionable no tejida en forro de pretina. Entretela no fusionable tejida en refuerzo de pretina. Cinta antideslizante |
| BOTONES | De material 100% poliéster, modelo de 04 agujeros a tono de la tela principal, teñidos en masa. Los botones pegados en cruz para un mejor aseguramiento. |
| CIERRE | Cinta de poliéster con dientes metálico acabado dorado. Gancho de pretina (hembra y macho). |
| POPELINA BOLSILLERA | Popelina bolsillera 65% algodón y 35% poliéster al tono de la tela. |
| HILO | Hilo de costura 301 con hilo 40/2 composición 100% poliéster. Hilo de costura 504 (ancho de remalle 0.5cm) con hilo composición 100% poliéster |
| ETIQUETAS | Marca de confeccionista, etiqueta de talla, etiqueta de marca de tela, etiqueta de composición e instrucciones de lavado |
| ACABADO | La prenda debe estar planchada y vaporizada |
| PRESENTACION | La prenda deberá estar exenta de defectos de materiales y/o insumos, confección y acabados, en su parte externa como interna (materiales y/o insumos defectuosos, costuras saltadas, hilos sueltos, defecto de fusionado, etc.) |





PANTALON DE VESTIR

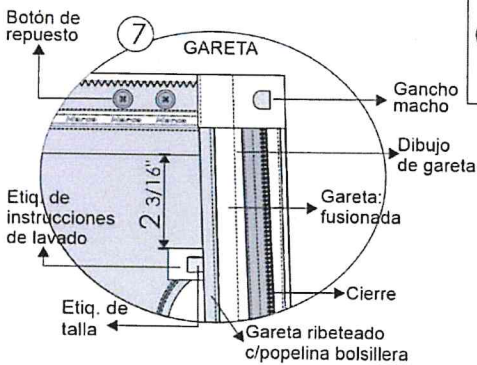
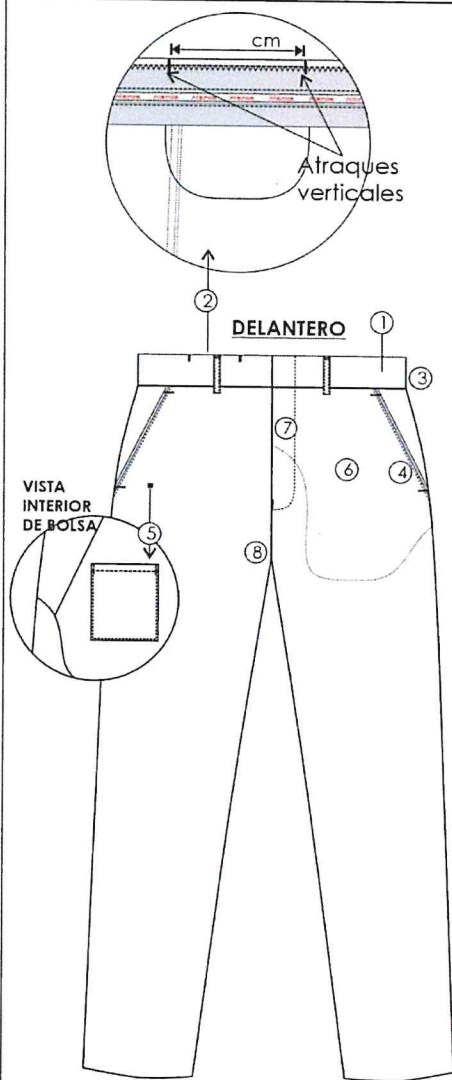

| | DESCRIPCIÓN | OBSERVACIONES |
|---|--|---------------|
| | *PRENDA REMALLADA*** Costura:c/301-10 p.p.p Remalle:c/504- 3/16" ancho | |
| ① | PRETINA: 02 piezas, Ancho de 1 1/2", Fusionado c/entretela -forrado interior (popelina), Cinta antideslizante y entret no tejida no fusionable. Interior cerrado con maquina bastera. -ademas adicionar entret. tejida (van roll) boton N°24L y ojal OJO DE CHANCHO -01 juego de gancho de pretina. | |
| ② | BOLSILLO SECRETO: Bolsa de tela, atraques verticales de 1/2", embolsado y remallado con puntada de seguridad(internos) 3" abertura util X 3" profundidad. | |
| ③ | PRESILLAS: 06 Presillas 3/8" de ancho. armado con recubierto. | |
| ④ | BOLSILLO SESGADOS DELANTERO: -vivo de 1/16", respunte a 1/16", abertura según talla, atraque horizontal de 3/8" en los extremos -Vuelta de tela donde muestre orillo de tela con respunte a 1/16". BOLSA DE POPELINA: BOLILLERO TIPO PISTOLA | |
| ⑤ | BOLSILLO RELOJERO: interno al lado derecho del bolsillo 3" x 3", bastillado a 3/8" y pegado a 1/16" c/301 | |
| ⑥ | DELANTERO: SIN PLIEGUES | |
| ⑦ | GARETA: Ubicar Etiqu.instrucc de lavado /talla -Fusionado-ribeteado,cierre, -unido c/delant. c/301 y respunte a 1/16" -prespuntado a 1 3/8". con atraque vertical de 3/8" parte inferior GARETON: fusionado-Embolsado con popelina prespuntado a 3/8" | |

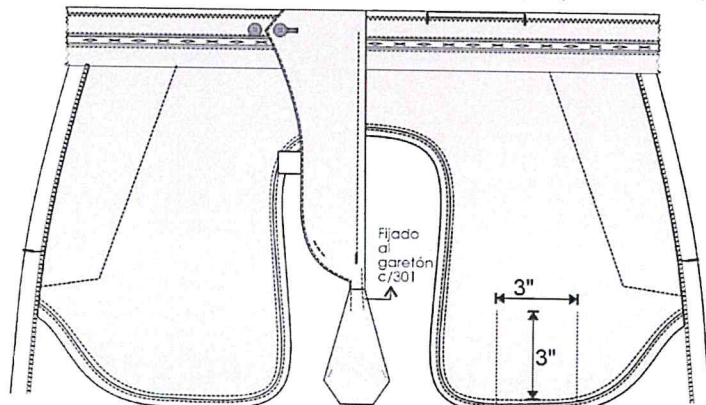



PERÚ

Ministerio de Transportes y Comunicaciones



Viceministerio de Transportes

Provías Descentralizado

"Decenio de la Igualdad de Oportunidades para Mujeres y Hombres"
"Año del Bicentenario, de la consolidación de nuestra Independencia, y de la conmemoración de las heroicas batallas de Junín y Ayacucho"

PANTALON DE VESTIR

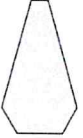
HOJA DE CONFECCION

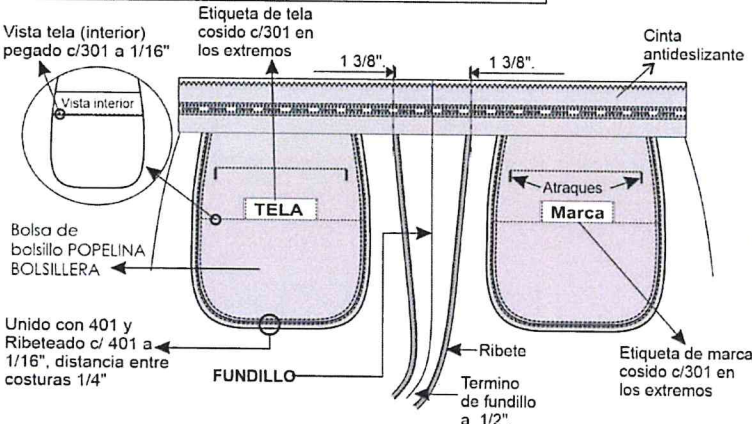
| DESCRIPCIÓN | OBSERVACIONES |
|---|--|
| <p>⑧ PROTECTOR DE TIRO: Lleva ROMBO embolsado de popelina fijado al garetón con costura recta y fijado a la entrepierna con un atraque en costura recta en los extremos</p> |  |
| <p>⑨ PINZA: de 2 1/2" terminado 02 PINZAS en espalda cada lado</p> | |
| <p>⑩ BOLSILLO OJAL: VIVO DE 1/4" C/U, atraque en extremos zig zag, ojal de chanco de 1" largo, Vista de bolsillo con Botón N° 24L (PEGADO EN CRUZ) abertura útil (variable según tallas)</p> | <p>BOLSILLO ESPALDA TIPO OJAL</p>  |
| <p>⑪ BOLSA DE BOLSILLOS: DELANTEROS Y POSTERIOR POPELINA BOLSILLERA unido y ribeteado c/401 a 1/16" con ribete de 1/4"</p> <p>Vista tela (interior) pegado c/301 a 1/16" Vista interior Etiqueta de tela cosido c/301 en los extremos 1 3/8" 1 3/8" Cinta antideslizante Atraques Marca Etiqueta de marca cosido c/301 en los extremos Fundillo Ribete Termino de fundillo a 1/2". Bolsa de bolsillo POPELINA BOLSILLERA Unido con 401 y Ribeteado c/ 401 a 1/16", distancia entre costuras 1/4"</p> |  |
| <p>⑫ FUNDILLO: de 1 3/8" (incluido ancho de encintado), el encintado es con costura 401, terminado a 1/2" l. Encintado por lado, unido c/401</p> | |
| <p>⑬ COSTADOS: c/abierta, remallado y unido c/401 a 3/8" l.R</p> | |
| <p>⑭ ENTREPIERNAS (DELANTERO Y POSTERIOR): 1/2" l.R hasta el ruedo, remallado y unido con c/401</p> | |
| <p>⑮ BASTA: remallada *RUEDO doblez 2", cosida con maquina bastera</p> | <p>TAQUERA (orillo de tela)</p> |

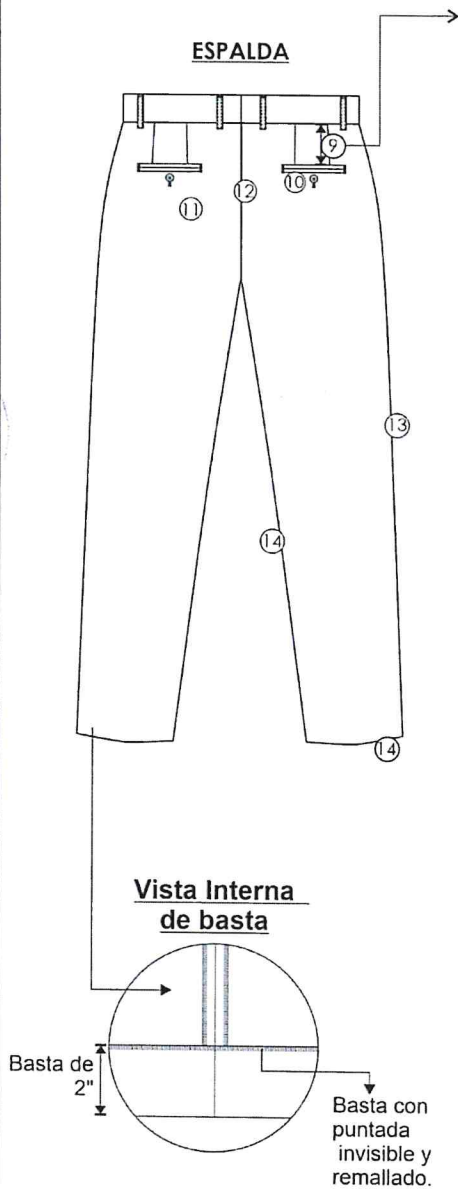

Nota: l.R=incluido remalle

**CAMISA DE VESTIR MANGA LARGA N° 1, 2 Y 3 (CUELLO ITALIANO)**

| | |
|------------------------|---|
| CUELLO | Exterior fusionado, con refuerzo además lleva barbas removibles. Embolsado a 0.6cm y respuntado al filo a 1.3mm |
| PIE DE CUELLO | Pieza exterior fusionado c/entretela tejida y bastillado a 5mm c/301, unir cuello con pie de cuello a 5mm según piquete. Asentar a 1.3mm c/recta, punta de pie de cuello lado izquierdo con ojal de 1.8cm largo en forma horizontal, lado derecho lleva botón de 16 líneas. |
| DELANTERO IZQUIERDO | Lleva tachón de 2.9cm ancho con entretela fusionable sobrepuesto armado con 401 doble aguja de 2.5cm de separación donde van los ojales. |
| DELANTERO DERECHO | Lleva un bastillado a 2.5cm insertando la etiqueta de composición y cuidado, donde van los botones 06 de 16 líneas y 2 botones de repuesto (1 de 16 líneas y 1 de 14 líneas) |
| BOLSILLO | Ubicado a la altura del segundo ojal del delantero izquierdo, con doble doblez en la parte superior y el modelo del bolsillo es en V. Isotipo bordado. Pegar bolsillo c/301 a 1mm del filo de bolsillo. Además, lleva atraque triangular |
| CANESU | Canesú interior centrar horizontalmente etiqueta de marca, es embolsado a 1cm con el canesú exterior y la espalda además lleva un respunte al filo a 1mm. |
| HOMBRO | Embolsar con 301 a 1cm del borde y respuntar a 1mm hacia el canesú (unión de hombros) c/301. |
| YUGO FRANCES | 16cm de largo y 2.5cm de ancho, con ojal y botón de 14 líneas centrado en el yugo, fijar c/recta dejando pestaña de 1mm. |
| MANGAS | Lleva 02 pliegues con separación de 2cm, pegadas al cuerpo con costura francesa (c/401 doble aguja). Respunte a 1cm. |
| PUÑOS | Fusionados(exterior), bastillados a 5mm c/301. Embolsados a 6.4mm y respuntados al filo 1.3mm en contorno, lleva 2 botones de 16 líneas en cada puño y 01 ojal de 1.8cm de largo. |
| CUERPO | Cerrado con máquina cerradora de codo (c/401 doble aguja) 5mm. |
| SISA | Pegar mangas con 401 (doble aguja), respuntar en el exterior con 301 a 1cm del pegado de mangas, costuras tumbadas hacia el cuerpo (costura francesa). |
| BASTILLADO | Con recta bastillado a 5mm c/301 |
| ESPALDA | Pliegues laterales con 1cm de profundidad. |
| AVIOS | Entretela tejida fusionable: Cuello, pie de cuello y puño |
| | Entretela tejida fusionable: Refuerzo de cuello |
| | Entretela tejida fusionable: tachón |
| | Botones: De material 100% poliéster teñido en su masa, modelo de 04 agujeros. |
| | hilo de costura 401 y 301 con hilo 40/2 composición 100% poliéster. |
| ETIQUETAS | Ubicadas en la parte interna |
| | Etiqueta del confeccionista |





PERÚ

Ministerio
de Transportes
y Comunicaciones

Viceministerio
de Transportes

Provías
Descentralizado

"Decenio de la Igualdad de Oportunidades para Mujeres y Hombres"

"Año del Bicentenario, de la consolidación de nuestra Independencia, y de la conmemoración de las heroicas batallas de Junín y Ayacucho"

| | |
|--------------|---|
| | Etiqueta de talla |
| | Etiqueta de nylon donde contine impreso la composición e instrucciones de lavado |
| ACABADOS | La prenda debe estar planchada y vaporizada |
| PRESENTACION | Cada camisa será presentada alma de cartón, alfileres, mariposa, con bolsa plástica |





PERÚ

Ministerio de Transportes y Comunicaciones

Viceministerio de Transportes

Provías Descentralizado

"Decenio de la Igualdad de Oportunidades para Mujeres y Hombres"
"Año del Bicentenario, de la consolidación de nuestra Independencia, y de la conmemoración de las heroicas batallas de Junín y Ayacucho"

CAMISA CUELLO ITALIANO

HOJA DE CONFECCIÓN

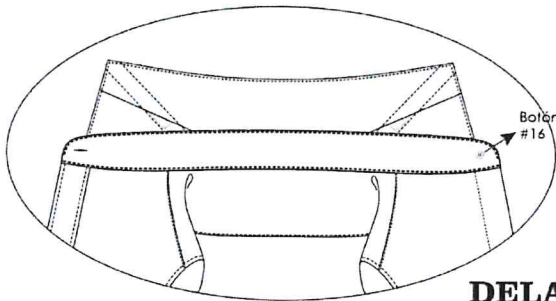

DELANTERO

Embolsar hombros con 301 a 1cm del borde y pespuntar hacia el canesú (unión de hombros) con 1mm de pestaña.



Basta con 301 a 5mm de altura.



ESPALDA

Pegar mangas con 401 (doble aguja), pespuntar en el exterior con 301 a 1cm del pegado de mangas, costuras tumbadas hacia el cuerpo (costura francesa).

CANESÚ
De doble pieza, embolsado a 1cm c/301 pespunte a 1mm c/301

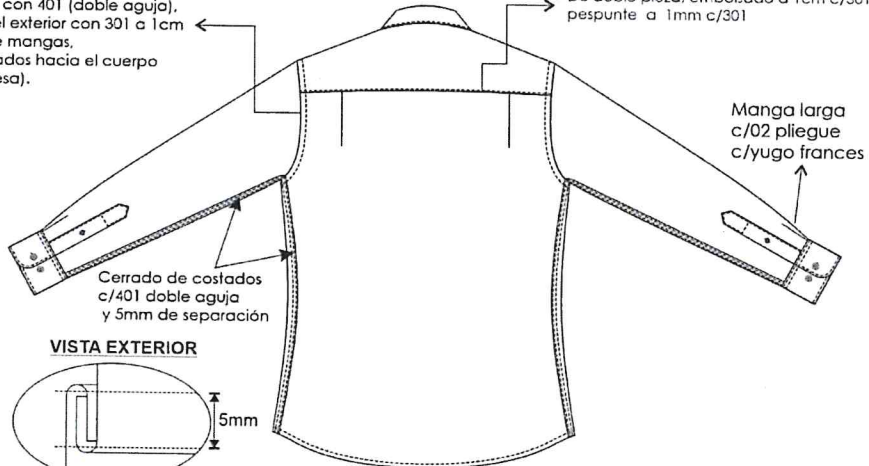

Manga larga
c/02 pliegue
c/yugo frances

Cerrado de costados
c/401 doble aguja
y 5mm de separación

VISTA EXTERIOR

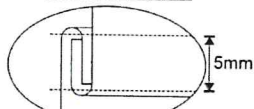

Cerrado de costados
c/401 doble aguja
y 5mm de separación



CAMISA CUELLO ITALIANO

HOJA DE CONFECCIÓN DELANTERO Y ESPALDA

DELANTEROS

Delantero derecho:

Pechera Bastillado 2.5cm desde el filo a costura, 1mm de pestaña(interno),
06 botones Nº 16L
02 botones repuesto Nº16L y Nº 14L

Delantero izquierdo (pespunte extremos 2.5mm)

Pegar tachón(con fusionable) con 401 doble aguja de 2.5cm de separación, c/cadeneta al interior
06 ojales(05 verticales y el ultimo horizontal)

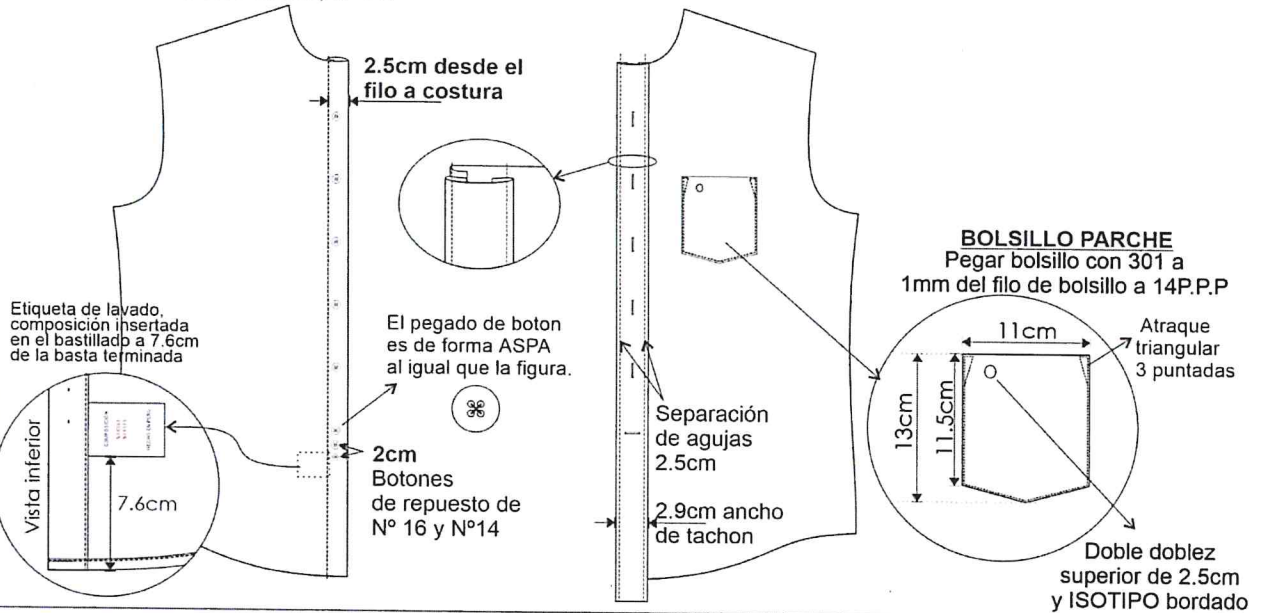

ESPALDA

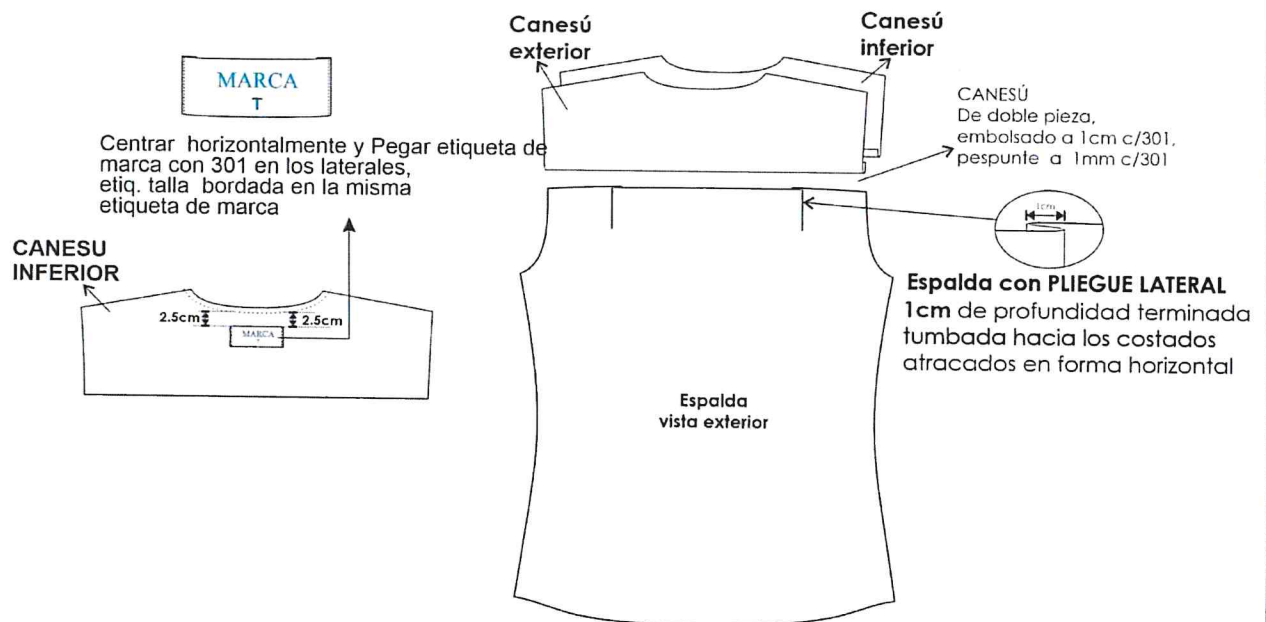



"Decenio de la Igualdad de Oportunidades para Mujeres y Hombres"
"Año del Bicentenario, de la consolidación de nuestra Independencia, y de la conmemoración de las heroicas batallas de Junín y Ayacucho"

CAMISA CUELLO ITALIANO

EMSAMBLAJE CUELLO

BARBA MOVIBLE CUELLO ITALIANO

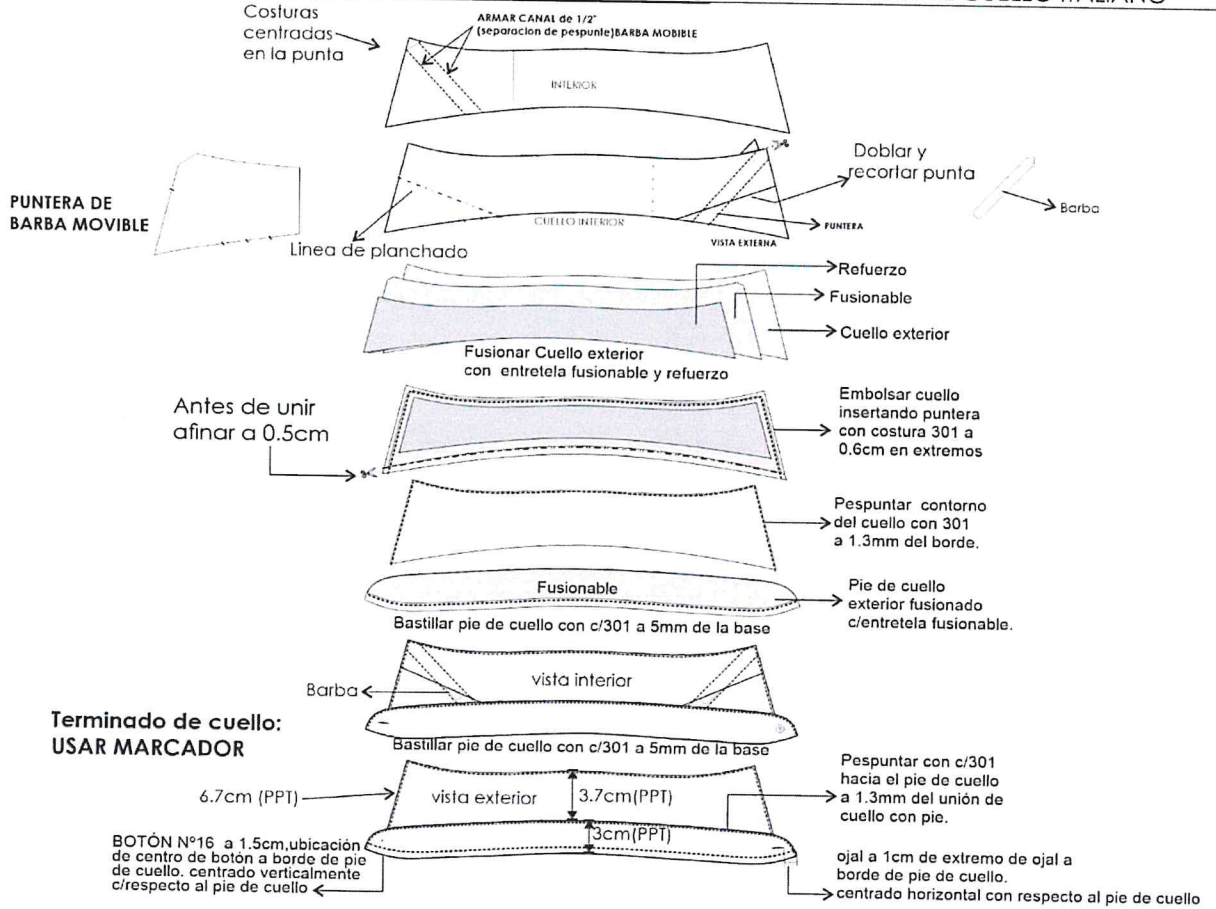

ESAMBLE PUÑO

VISTA EXTERNA DE YUGO

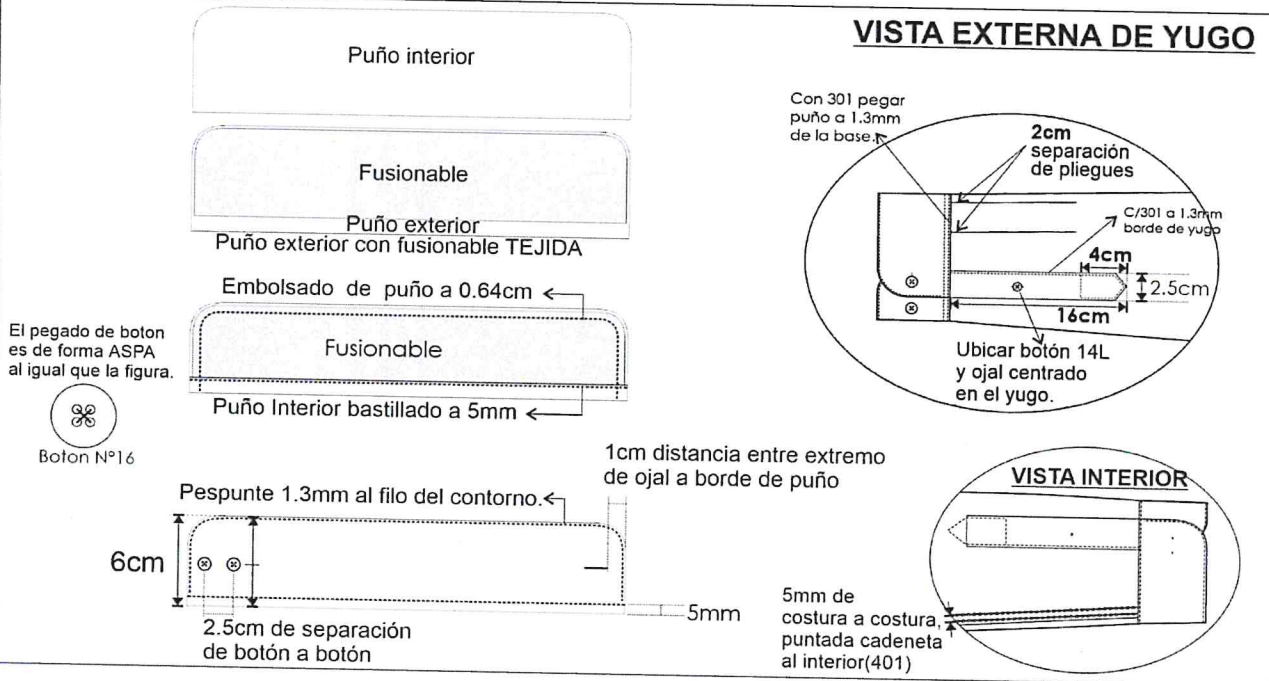

**CORBATA**

| | |
|--------------------|--|
| MODELO | Clásico |
| COLOR | Que armonice con el terno, con diseño |
| MATERIAL | Poliéster 100% |
| PESO | De 50 a 55 grs |
| DIMENSIONES | Largo: 1:45 mt a 1.55 mt. Ancho mayor: 7.5cm a 8.5cm Ancho menor: 3.5cm a 4cm |
| HILO DE COSTURA | Poliéster 100% multifibra. Acabado texturizado al tono del color de la tela |
| CONFECCION | A medida, con dos vistas en la vista posterior y dos cortes en la vista exterior |
| ENTRETELA INTERIOR | 100% poliéster color blanco o cremoso, de borde a borde, con corte interior en el largo para que se acople con el contorno del cuello de la camisa |
| FORRO INTERNO | 100% poliéster, para la parte ancha de la corbata, con puntada de seguridad en la parte superior de la cabeza |
| ETIQUETAS | Etiqueta de marca del confeccionista, etiqueta de procedencia, composición, instrucción de lavado y cuidado. |
| PRESILLA | Cintillo de la misma tela colocada en la parte posterior de la corbata |
| ACABADO | Planchado, termo fijado y vaporizado a lo largo |
| PRESENTACION | En colgador plástico y bolsa rotulada. La prenda de buen acabado la confección. La prenda deberá estar exento de defectos de confección y acabado |





PERÚ

Ministerio de Transportes y Comunicaciones

Viceministerio de Transportes

Provincias Descentralizado

"Decenio de la Igualdad de Oportunidades para Mujeres y Hombres"
"Año del Bicentenario, de la consolidación de nuestra Independencia, y de la conmemoración de las heroicas batallas de Junín y Ayacucho"

CORBATA

TELA: corbata-100% POLIESTER
ETIQUETA: MARCA Y COMPOSICIÓN.

FORRO: 100%poliester
ENTRETELA: 100%poliester

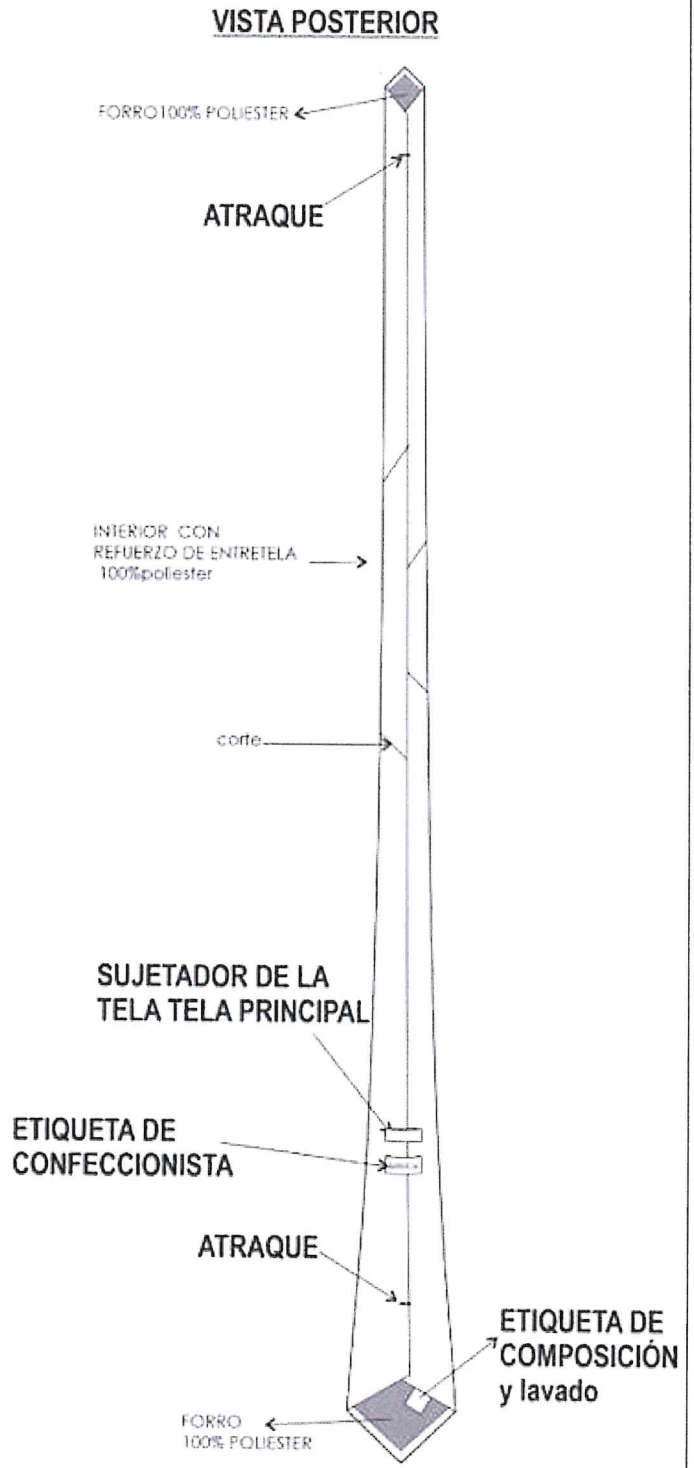
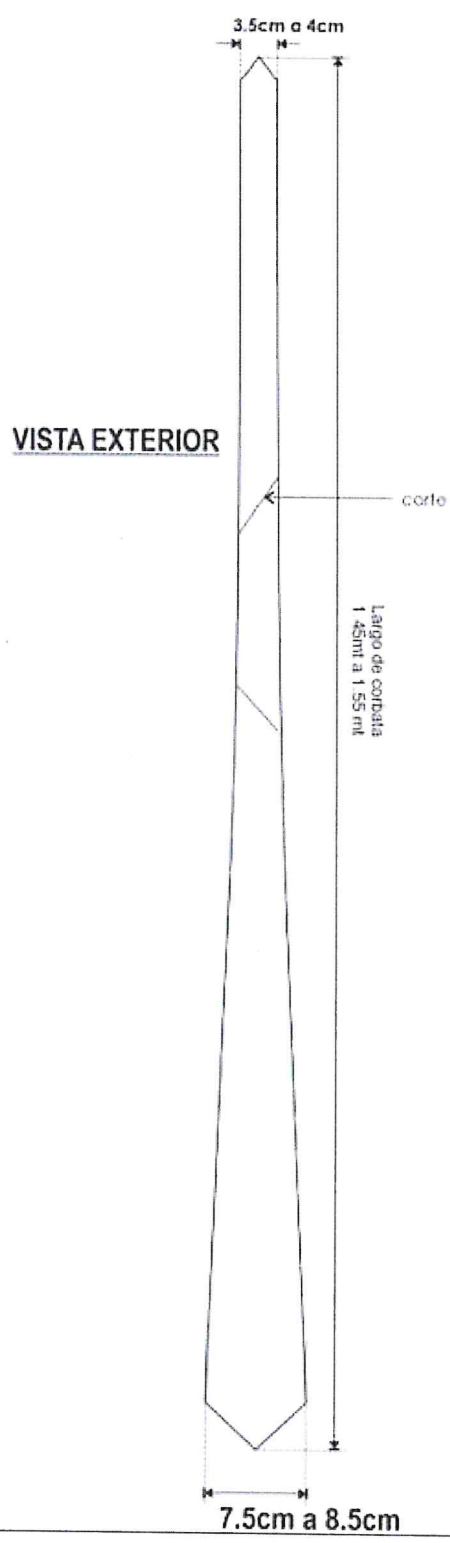

**INVIERNO CABALLEROS:****SACO****SUPERFINE ALL WOOL JACKET DISEÑO ESPIGA GRIS CON FILATERÍA EN COLOR BEIGE Y AZULINO**

TIPO DE TEJIDO: SUPERFINE ALL
WOOL JACKET

COMPOSICIÓN (ASTM D -629 parte 18.6.2): 100% LANA

PESO EN GRAMOS POR METRO LINEAL (ASTM 3776): 344 ± 5 %

PESO EN GRAMOS POR METRO CUADRADO (ASTM 3776): 225 ± 5 %

ANCHO ENTRE ORILLOS: 148 CMS Mínimo.

CONSTRUCCIÓN: SARGA 2 / 2

TÍTULO DE HILADO (ASTM-1059)

URDIMBRE: NM 2/43 ± 5 %

TRAMA: NM 2/32 ± 5 %

DENSIDAD (N° HILOS/CMS) (ASTM D-3775):

URDIMBRE: 20.1 ± 3

TRAMA: 18.0 ± 3

PROCESO DE ACABADO: BATANADO
DECATIZADO.

ESTABILIDAD DIMENSIONAL (AATCC-158):

URDIMBRE: -1.5% MAXIMO

TRAMA: -1.0% MAXIMO

SOLIDEZ DE COLOR:

A LA LUZ (AATCC-16): 3.5 MÍNIMO

AL SUDOR ÁCIDO (AATCC-15): 3.0 MINIMO

AL SUDOR ALCALINO (AATCC-15): 3.0 MINIMO

AL FROTE SECO (AATCC-8): 4.0 MINIMO

AL FROTE HÚMEDO (AATCC-8): 3.5 MINIMO

AL LAVADO EN SECO (AATCC-132): 4.0 MINIMO





PERÚ

Ministerio de Transportes y Comunicaciones

Viceministerio de Transportes

Provías Descentralizado

"Decenio de la Igualdad de Oportunidades para Mujeres y Hombres"
"Año del Bicentenario, de la consolidación de nuestra Independencia, y de la conmemoración de las heroicas batallas de Junín y Ayacucho"

PANTALONES

| | |
|--|--|
| TIPO DE TEJIDO: | CASIMIR COLOR ENTERO AZUL NOCHE |
| COMPOSICIÓN (ASTM D -629 parte 18.6.2): | 100% LANA |
| PESO EN GRAMOS POR METRO LINEAL (ASTM 3776): (Incluye orillos) | 431 ± 5 % |
| PESO EN GRAMOS POR METRO CUADRADO (ASTM 3776): | 280 ± 5 % |
| ANCHO ENTRE ORILLOS: | 148 CMS Mínimo. |
| CONSTRUCCIÓN: | SARGA 2 / 2 |
| TÍTULO DE HILADO (ASTM-1059) | |
| URDIMBRE: | NM 2/43 ± 5 % |
| TRAMA: | NM 2/43 ± 5 % |
| DENSIDAD (N° HILOS/CMS) (ASTM D-3775): | |
| URDIMBRE: | 27.4 ± 3 |
| TRAMA: | 27.0 ± 3 |
| PROCESO DE ACABADO: | BATANADO |
| DECATIZADO. | |
| ESTABILIDAD DIMENSIONAL (AATCC-158): | |
| URDIMBRE: | -1.5% MAXIMO |
| TRAMA: | -1.0% MAXIMO |
| SOLIDEZ DE COLOR: | |
| A LA LUZ (AATCC-16): | 3.5 MÍNIMO |
| AL SUDOR ÁCIDO (AATCC-15): | 3.0 MINIMO |
| AL SUDOR ALCALINO (AATCC-15): | 3.0 MINIMO |
| AL FROTE SECO (AATCC-8): | 4.0 MINIMO |
| AL FROTE HÚMEDO (AATCC-8): | 3.5 MINIMO |
| AL LAVADO EN SECO (AATCC-132) | 4.0 MINIMO |





PERÚ

Ministerio
de Transportes
y ComunicacionesViceministerio
de TransportesProvías
Descentralizado

"Decenio de la Igualdad de Oportunidades para Mujeres y Hombres"
 "Año del Bicentenario, de la consolidación de nuestra Independencia, y de la conmemoración de las heroicas batallas de Junín y Ayacucho"

CAMISA N° 01-INVIERNO

| | |
|--------------------------------------|---|
| NOMBRE DE TELA | DOBBY DISEÑO PUNTINADO |
| COLOR | PLOMO |
| TIPO DE TEJIDO | PLANO |
| COMPOSICION (%) | |
| URDIMBRE | 65% Algodón ± 5 – 35% Polyester ± 5 (Mezcla Intima) |
| TRAMA | 65% Algodón ± 5 – 35% Polyester ± 5 (Mezcla Intima) |
| PESO g/m2 | 132 ± 5% |
| ARMADURA | TAFETAN |
| TITULO DEL HILADO | |
| URDIMBRE | 50/1 ± 5 |
| TRAMA | 50/1 ± 5 |
| N° HILOS X PULGADA ACABADA | |
| URDIMBRE | 157 ± 5% |
| TRAMA | 102± 5% |
| RESISTENCIA A LA TRACCION KgF | |
| URDIMBRE | 11 mín. |
| TRAMA | 11 mín. |
| SOLIDEZ DEL COLOR | |
| A LA LUZ | 3-4 min. |
| AL LAVADO DOMESTICO | 3 min |
| AL SUDOR ACIDO | 3 min |
| AL SUDOR ALCALINO | 3 min |
| AL FROTE SECO | 3 min |
| AL FROTE HUMEDO | 2 min |

ACABADO

BLANCO OPTICO O HILO COLOR, CAUSTIFICADO, PRE ENCOGIDO.





PERÚ

Ministerio
de Transportes
y ComunicacionesViceministerio
de TransportesProvías
Descentralizado

"Decenio de la Igualdad de Oportunidades para Mujeres y Hombres"
"Año del Bicentenario, de la consolidación de nuestra Independencia, y de la conmemoración de las heroicas batallas de Junín y Ayacucho"

CAMISA N° 02-INVIERNO

| | | |
|--------------------------------------|---|------|
| NOMBRE DE TELA | DOBBY DIAGONAL | |
| COLOR | LILA | |
| TIPO DE TEJIDO | PLANO | |
| COMPOSICION (%) | | |
| URDIMBRE | 65% Algodón ± 5 – 35% Polyester ± 5 (Mezcla Intima) | |
| TRAMA | 65% Algodón ± 5 – 35% Polyester ± 5 (Mezcla Intima) | |
| PESO g/m2 | 132 ± 5% | |
| ARMADURA | TAFETAN | |
| TITULO DEL HILADO | | |
| URDIMBRE | 50/1 ± 5 | |
| TRAMA | 50/1 ± 5 | |
| N° HILOS X PULGADA ACABADA | | |
| URDIMBRE | 187 ± 5% | |
| TRAMA | 131± 5% | |
| RESISTENCIA A LA TRACCION KgF | | |
| URDIMBRE | 11 mín. | |
| TRAMA | 11 mín. | |
| SOLIDEZ DEL COLOR | | |
| A LA LUZ | 3-4 | min. |
| AL LAVADO DOMESTICO | 3 | min |
| AL SUDOR ACIDO | 3 | min |
| AL SUDOR ALCALINO | 3 | min |
| AL FROTE SECO | 3 | min |
| AL FROTE HUMEDO | 2 | min |

ACABADO

BLANCO OPTICO O HILO COLOR, CAUSTIFICADO, PRE ENCOGIDO.





PERÚ

Ministerio
de Transportes
y ComunicacionesViceministerio
de TransportesProviás
Descentralizado

"Decenio de la Igualdad de Oportunidades para Mujeres y Hombres"
"Año del Bicentenario, de la consolidación de nuestra Independencia, y de la conmemoración de las heroicas batallas de Junín y Ayacucho"

CAMISA 03-INVIERNO

| | |
|---------------------------------------|-------------------------------------|
| NOMBRE DE TELA | FILA FIL |
| COLOR | CELESTE ITALIANO |
| COMPOSICION (ASTM D-629 parte 18.6.2) | 60% algodón – 40% polyester +/- 5 % |
| ANCHO DE ORILLOS | 148/150 CM +/-5CMS |
| PESO GRMS/LINEAL (ASM D-3776) | 149 G/M +/- 5% |
| PESO GRMS/M2 (ASM D-3776) | 100 G/M2 +/-5% |

ARMADURA

TITULO DE HILADO (ASTM -1059)

| | |
|----------|--|
| Urdimbre | 45mezcla intima (Algodón/polyester) +/- 8% |
| Trama | 45mezcla intima (Algodón/polyester) +/- 8% |

DENSIDAD (N° DE HILOS/PULGADAS) (ASTM D -3775)

| | |
|----------|-------------------------|
| Urdimbre | 110 +/- 5 hilos/pulgada |
| Trama | 70 +/- 5 hilos/pulgada |

SOLIDEZ DEL COLOR

| | CAMBIO DE COLOR | MANCHADO |
|-------------------------------|-----------------|----------|
| Lavado con detergente M&S c4a | 4 | 4 |
| Sudor M&S c7 | 4 | 4 |
| | SECO | HUMEDO |
| Frote M&S c8 | 4 | 4 |

COMPORTAMIENTO DE LA TELA

| | | |
|-----------------------|---|----|
| Encogimiento Urdimbre | < | 3% |
| Encogimiento trama | < | 3% |





SACO

SACO CABALLEROS

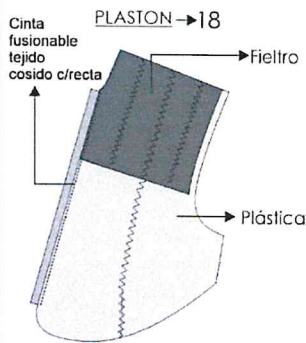

PLASTÓN: 02 PIEZAS:
Plástica y
fieltro compactado
y una tira de
fusionable tejido

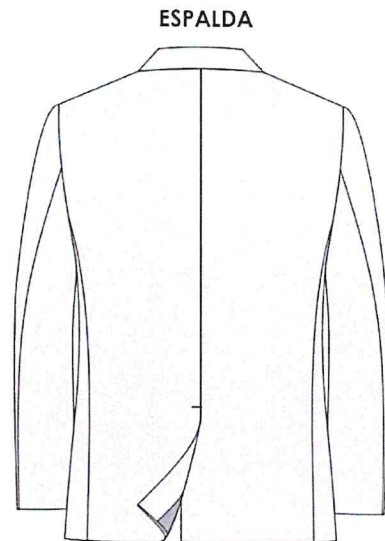

| CARACTERISTICAS | DESCRIPCION |
|-------------------------------------|--|
| MODELO | Saco de 3botones con una abertura o dos aberturas, en la parte posterior a elección del usuario |
| CONFECCION | A sobre medida según usuario. |
| CUELLO | Superior fusionado con entretela fusionable. Además, lleva pie de cuello. Inferior con fieltro al tono de la tela unido con el exterior con costura ZIG – ZAG estilo sastre. En los extremos es embolsado con costura recta. El cuello debe ser simétrico Presilla colgador: Al centro del cuello lleva un cintillo para colgador con marca. Con atraque en los extremos |
| DELANTERO IZQUIERDO (PARTE EXTERNA) | Deberán estar fusionados con entretela fusionable, lleva pinza armada con 301.y llevarán un refuerzo de plastón. |
| BOLSILLO CARTERA | En la parte superior del delantero izquierdo llevara un bolsillo cartera de 10.5cm de largo por 2.5cm de alto. Bolsa de bolsillo será de popelina bolsillero. |
| OJALES DELANTEROS | En la parte central deben llevar 03 ojales bordados tipo ojo de chanco con atraque en forma vertical el cual tiene una medida de 2.8cm. Los ojales deben estar colocados de manera simétrica uno debajo del otro |
| BOLSILLO INFERIOR | En la parte inferior llevará un bolsillo tipo ojal con vivos de tela de 0.6cm por lado y abertura de 15.7cm, además llevará una tapa conformada de dos partes, la parte superior de la misma tela, la cual estará reforzada con entretela fusionable y la |





PERÚ

Ministerio de Transportes y Comunicaciones

Viceministerio de Transportes

Provías Descentralizado

"Decenio de la Igualdad de Oportunidades para Mujeres y Hombres"
"Año del Bicentenario, de la consolidación de nuestra Independencia, y de la conmemoración de las heroicas batallas de Junín y Ayacucho"

Table with 2 columns: Part Name and Description. Rows include: IZQUIERDO TIPO OJAL, DELANTERO IZQUIERDO (PARTE INTERNA), BOLSILLOS INTERNOS (Superior-Porta documentos, Porta lapicero, Cigarrera), DELANTERO DERECHO (PARTE EXTERNA), BOLSILLO INFERIOR DERECHO TIPO OJAL (Bolsillo relojero), DELANTERO DERECHO (PARTE INTERNA), BOLSILLO INTERNO (Botón de repuesto), PLASTON, VUELTA, SOLAPA, COSTADILLO, and ESPALDA.





PERÚ

Ministerio
de Transportes
y ComunicacionesViceministerio
de TransportesProvías
Descentralizado

"Decenio de la Igualdad de Oportunidades para Mujeres y Hombres"
 "Año del Bicentenario, de la consolidación de nuestra Independencia, y de la conmemoración de las heroicas batallas de Junín y Ayacucho"

| | | |
|--------------------|--|--|
| | | fuelle de 2cm de profundidad con 301. Abertura posterior: Lleva abertura lateral de 5cm de cruce, la abertura lleva refuerzo de fusionable |
| MANGA | | La manga mayor y menor (tela y forro) serán remalladas y estará unida con costura recta a 1cm. |
| | | Cabeza de manga: Es fusionada con entretela fusionable. Llevará chorrera de fieltro para un mejor armado de la manga |
| | | Basta y martillo de manga: Parte inferior, llevará 4 ojales bordados tipo chino (sin corte) de 2.5cm de largo total, con sus respectivos botones de 24 líneas. La boca de manga será de tipo martillo con abertura de 3cm, la cual tendrá una basta de 4cm (incluido remalle), será reforzada por la parte interior con entretela fusionable |
| HOMBROS | | Remallado y unido a 1cm. Además, en la parte interna llevará hombreras anatómicas prefabricadas una a cada lado. |
| SISA | | Unión de manga y cuerpo, costura de 1cm tela y forro |
| BASTA DE SACO | | Doblez de 4cm (incluido remalle), será reforzada por la parte interior con entretela fusionable |
| BOLSAS DE BOLSILLO | | De popelina bolsillero, a tono de la tela principal remallados, unidos con puntada de seguridad |
| NOTA | | Todos los ensanches de costuras están incluidos remalle. La prenda debe estar remallada sin incluir plastón, chorrera, sisa (tela y forro), cuello, escote, pinza y unión de vuelta con delantero. |
| AVIOS | | Forro: 100% poliéster, al tono de la tela principal en cuerpo y mangas |
| | | Entretela fusionable tejida: Delantero, cuello, vuelta, vivos, costadillo (completo), cartera, tapa. |
| | | Entretela fusionable tejida (tricotex): Espalda superior, cabeza de manga, ruedo manga, ruedo espalda, abertura y manga ojal. |
| | | Botones: De material 100% poliéster teñido en su masa, modelo de 04 agujeros a tono de la tela principal. Para mayor seguridad los botones serán pegados en tipo cruz. |
| | | Hombreras anatómicas prefabricadas con relleno de algodón con base de fieltro compactado. |
| | | Popelina bolsillera a tono de la tela principal 65% algodón y 35% poliéster |
| | | Plastón conformado de plástica y fieltro (blanco) |
| | | Fieltro de cuello: Al tono más cercano de la tela principal 100% poliéster. |
| | | Hilo: Hilo de costura 301 con hilo 40/2 composición 100% poliéster Hilo de costura 504 (ancho de remalle 0.5cm) con hilo composición 100% poliéster |
| ETIQUETAS | | Ubicadas en la parte interna: Etiqueta de marca del confeccionista, etiqueta de marca de tela, etiqueta colgador con marca, etiqueta de talla, etiqueta de composición e instrucciones de lavado |
| ACABADO | | La prenda debe estar planchada y vaporizada |
| PRESENTACION | | Será presentado en colgador anatómico y porta terno de material con cierre |





PERÚ

Ministerio de Transportes y Comunicaciones

Viceministerio de Transportes

Provías Descentralizado

"Decenio de la Igualdad de Oportunidades para Mujeres y Hombres"
"Año del Bicentenario, de la consolidación de nuestra Independencia, y de la conmemoración de las heroicas batallas de Junín y Ayacucho"

SACO CABALLEROS

Interior derecho

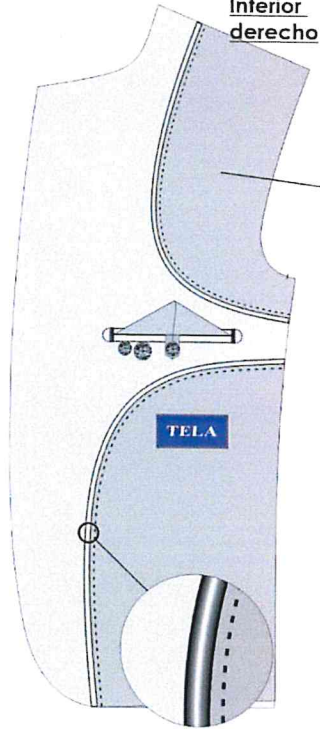

VUELTA: union de forro con vuelta lleva
Sesgo(CONTRASTE)
Pespunte (CONTRASTE)
Sesgo de forro armado con cordoncillo de refuerzo(Chutas) y Pespunte tipo HILVÁN (cadeneta al reverso)

→ Forro 100% poliester 63gr/m2 mínimo a tono de la tela principal

BOLSILLOS INTERNOS:

*vivo(tela) 0.6cm de ancho C/U.
Atraque **SEMI LUNAR** en extremos de los vivos de los bolsillos en color (**CONTRASTE**).

*02 portadocumento 13cm abertura
1apabotón(forro), presilla(forro) y botón 24L.
interior lado derecho Botón de repuesto:
01 de N° 32L 01 de N°24L

*01 portalapicero 4cm abertura
*01 cigarrera 10cm abertura

BOLSA DE BOLSILLOS INTERNO:
popelina bolsillera, una sola pieza cosida con remalle y puntada de seguridad en los costados.

Interior izquierdo

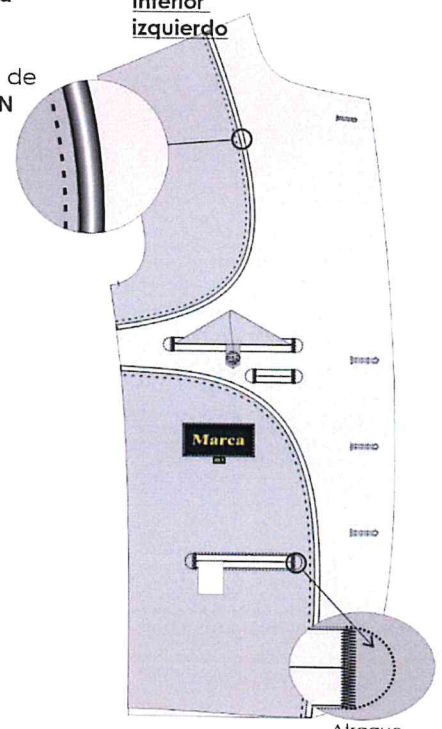

Atraque semilunar





PERÚ

Ministerio de Transportes y Comunicaciones

Viceministerio de Transportes

Provías Descentralizado

"Decenio de la Igualdad de Oportunidades para Mujeres y Hombres"
"Año del Bicentenario, de la consolidación de nuestra Independencia, y de la conmemoración de las heroicas batallas de Junín y Ayacucho"

SACO CABALLEROS

| | | |
|------------|--|--|
| ENTRETELAS | ENTRETELA FUSIONABLE TEJIDA 85gr/M2 +/- 5% | DELANTERO, CUELLO, VUELTA, VIVOS, COSTADILLO (COMPLETO), CARTERA, TAPA, PINZA, CINTA PLASTON |
| | ENTRETELA FUSIONABLE TRICOTEX | ESPALDA SUPERIOR, CABEZA DE MANGA, RUEDO MANGA CON MANGA OJAL, RUEDO ESPALDA, ABERTURA. |

Cuello: tapa con fieltro al tono de la tela unido con el exterior c/costura ZIG - ZAG estilo sastre .

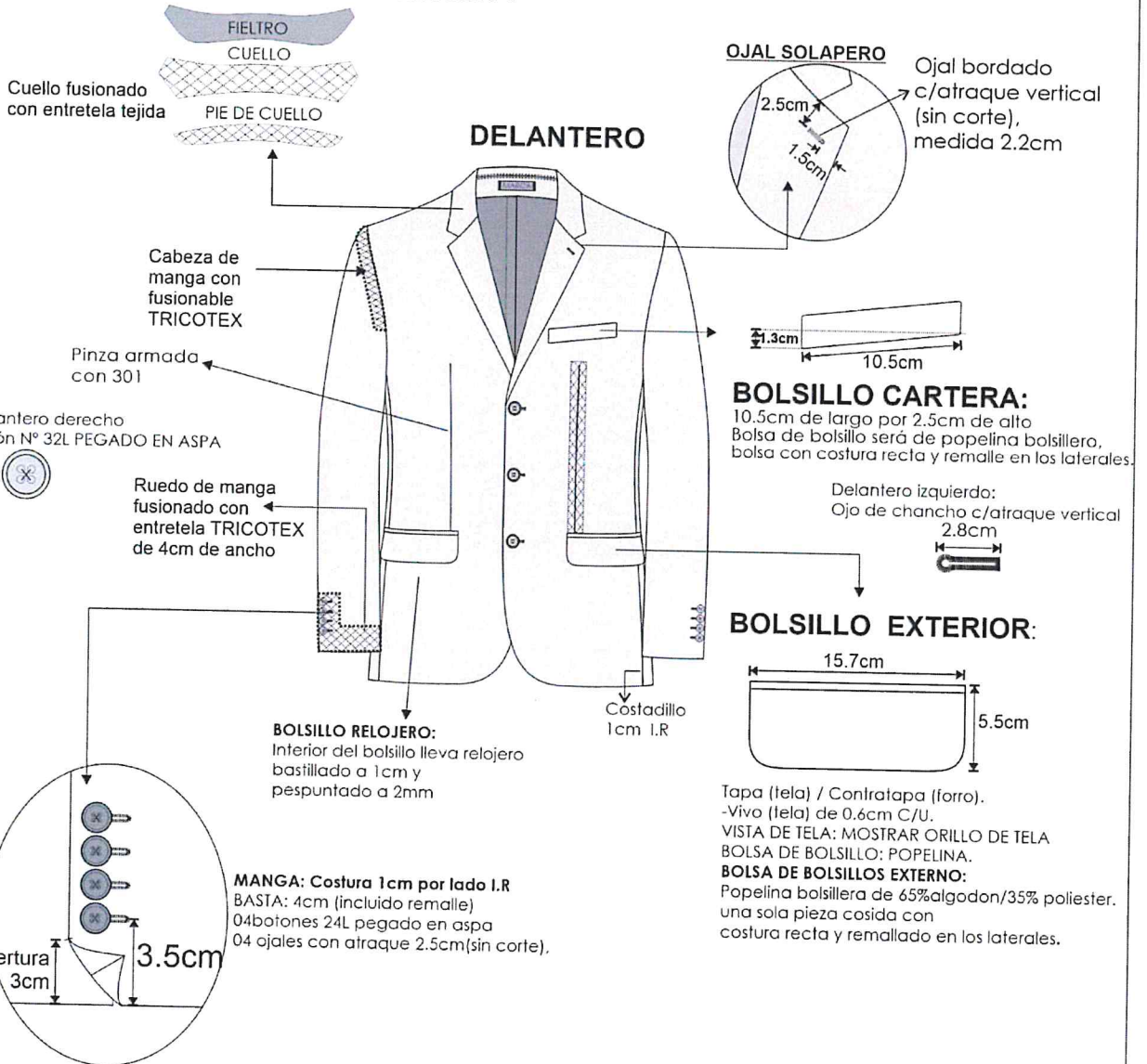

- Costura: c/301-4 p.p.cm
- Remalle: c/504-0.5cm ancho
- Zig zag: c/304

-PRENDA REMALLADA sin incluir, plaston, chorrera, sisa (tela y forro), cuello, escote, pinza y union de vuelta con delantero

NOTA: Todos los ensanches de costuras están incluido remalle.





PERÚ

Ministerio de Transportes y Comunicaciones

Viceministerio de Transportes

Provincias Descentralizado

"Decenio de la Igualdad de Oportunidades para Mujeres y Hombres"

"Año del Bicentenario, de la consolidación de nuestra Independencia, y de la conmemoración de las heroicas batallas de Junin y Ayacucho"

SACO CABALLEROS

ESPALDA

HOMBRERAS: anatómica, relleno de algodón con base de fieltro compactado.

CORTE CENTRAL:

FORRO: 02 piezas unido con remalle armar fuelle de 2cm de profundidad (terminada) x 30cm de largo con 301.

TELA: corte central ensanche 2cm I.R

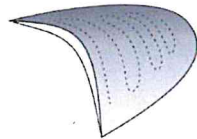

CHORRERA: PLASTICA

Reforzar la espalda superior con entretela TRICOTEX

costadillo 2cm I.R

ABERTURA CENTRAL 5cm de cruce

Abertura con entretela TRICOTEX

Ruedo espalda con entretela TRICOTEX fusionable 9cm de ancho BASTA: 4cm (incluido remalle)

-Costura:c/301-4 p.p.cm

-Remalle:c/504-0.5cm ancho

-PRENDA REMALLADA sin incluir, plaston, chorrera, sisa(tela y forro), cuello, escote, pinza y union de vuelta con delantero

NOTA: Todos los ensanches de costuras están incluido remalle.

ACABADO: La prenda debe estar planchada y vaporizada.
PRESENTACIÓN: sera presentado en colgados anatómico con gancho de metal y portaterno de material notex con cierre





PERÚ

Ministerio de Transportes y Comunicaciones

Viceministerio de Transportes

Provincias Descentralizado

"Decenio de la Igualdad de Oportunidades para Mujeres y Hombres"
"Año del Bicentenario, de la consolidación de nuestra Independencia, y de la conmemoración de las heroicas batallas de Junín y Ayacucho"

PANTALON DE VESTIR

| | |
|------------------------|---|
| MODELO | SIN PLIEGUES, 1 PLIEGUES O 2 PLIEGUES A ELECCIÓN DEL USUARIO |
| CONFECCION | A sobre medida según usuario. |
| PRETINA | Ancho de 1 1/2" cm (terminado). Acabado de 2 piezas izquierda y derecha con un bolsillo secreto en el lado derecho. Lleva entretela fusionable adherida a la tela, adicionalmente se prepara el forro de pretina de popelina bolsillera que consta de: una entretela no fusionable no tejida, con sesgos de tela bolsillero y la cinta de pretina elasticada antideslizante. Además, lleva entretela tejida no fusionable de refuerzo de pretina. Para dar mayor seguridad a la prenda llevará un corchete de metal inoxidable. En la parte interna de la pretina: Extremo izquierdo llevará 01 botón de 24 líneas y 01 botón adicional de repuesto. En el extremo derecho, lleva un ojal bordado. |
| PRESILLAS | Llevará 06 presillas de 3/8"cm de ancho por 2" de largo, las cuales llevarán atraques del mismo ancho de la presilla, uno en la parte superior y uno en la parte inferior (parte interna). Las presillas estarán distribuidas 02 en delantero y 04 en la parte posterior según diseño. |
| BOLSILLO SECRETO | Ubicado en el lado superior de la pretina derecha, tiene 3 1/2"cm de abertura útil por 4" de profundidad. El bolsillo llevará atraque vertical de 1/2" a los extremos; estará unido a la pretina con costura recta, armado con remalle y puntada de seguridad. La bolsa del bolsillo secreta será de la misma tela del cuerpo |
| BOLSILLOS DELANTEROS | Con abertura sesgada y respuntados a 1/16". Colocar atraque horizontal de 3/8"cm en los extremos de la boca de los bolsillos, los cuales deberán sujetar la costura de la boca del bolsillo. Las bolsas de bolsillo serán de popelina bolsillero y será ribeteado con doble puntada cadeneta. Vuelta de bolsillos delanteros: Pegada al forro con respunte de 1/16", por el exterior se deja un vivo de 1/16". |
| GARETA | Con entretela fusionable por el interior, acabado interno ribeteado con popelina bolsillera y unido al delantero con costura recta a 3/8" y respuntado a 1/16". Lleva un cierre de metal de diente dorado al tono de la tela, pegado con costura recta. El ancho del figurado de la garetta es de 1 3/8" en la parte inferior llevará un atraque vertical de 3/8". |
| GARETON | Con entretela fusionable por la parte interna, además va embolsado con popelina bolsillera respuntado con recta, unido con el cierre y el delantero con costura recta. |
| PROTECTOR DE TIRO | Llevará rombo (poligonal irregular de seis lados según diseño) embolsado de popelina fijado al garetón con costura recta y fijado a la entrepierna con un atraque en costura recta en los extremos. |
| PINZAS PARTE POSTERIOR | Con dos bolsillos tipo ojal centrado en las 02 pinzas, cada lado. |
| BOLSILLOS FUNDILLOS | Tipo ojal, con vivos de tela de 1/4" C/U, con abertura según talla. Los dos extremos de los bolsillos llevarán atraques verticales de 1/2". Las bolsas de bolsillo serán de popelina bolsillero y será ribeteado con doble puntada cadeneta. |





| | |
|------------------------|--|
| | Presilla y botón de bolsillo ojal: En ambos bolsillos llevará insertado en la parte central un ojallito tipo flecha, con un atraque horizontal de 3/8" en la parte inferior; así como 1 botón de 24 líneas, el cual irá pegado en la parte inferior del vivo a la dirección del ojallito |
| TIRO FUNDILLOS | Remallado por separado y unido con costura cadeneta a 1 3/8" en la parte superior terminando con costura de 1/2" cm por lado en la parte inferior. |
| COSTADOS | Remallado y unido con costura cadeneta a 3/8" |
| ENTREPIERNAS | Tanto delantero como espalda es remallado y unido con 401 a 1/2"cm desde el tiro hasta el ruedo |
| BASTA | Remallada, dobléz de 2" de ancho, subido con máquina bastera. |
| NOTA | Todos los ensanches de costuras están incluidos remalle. Prenda remallada sin incluir pretina |
| AVIOS | Entretela tejida fusionable: pretina, vivos, garetta y garetón. Entretela no fusionable no tejida en forro de pretina. Entretela no fusionable tejida en refuerzo de pretina. Cinta antideslizante |
| BOTONES | De material 100% poliéster, modelo de 04 agujeros a tono de la tela principal, teñidos en masa. Los botones pegados en cruz para un mejor aseguramiento. |
| CIERRE | Cinta de poliéster con dientes metálico acabado dorado. Gancho de pretina (hembra y macho). |
| POPELINA BOLSILLERA | Popelina bolsillera 65% algodón y 35% poliéster al tono de la tela. |
| HILO | Hilo de costura 301 con hilo 40/2 composición 100% poliéster. Hilo de costura 504 (ancho de remalle 0.5cm) con hilo composición 100% poliéster |
| ETIQUETAS | Marca de confeccionista, etiqueta de talla, etiqueta de marca de tela, etiqueta de composición e instrucciones de lavado |
| ACABADO | La prenda debe estar planchada y vaporizada |
| PRESENTACION | La prenda deberá estar exenta de defectos de materiales y/o insumos, confección y acabados, en su parte externa como interna (materiales y/o insumos defectuosos, costuras saltadas, hilos sueltos, defecto de fusionado, etc.) |





PANTALON DE VESTIR

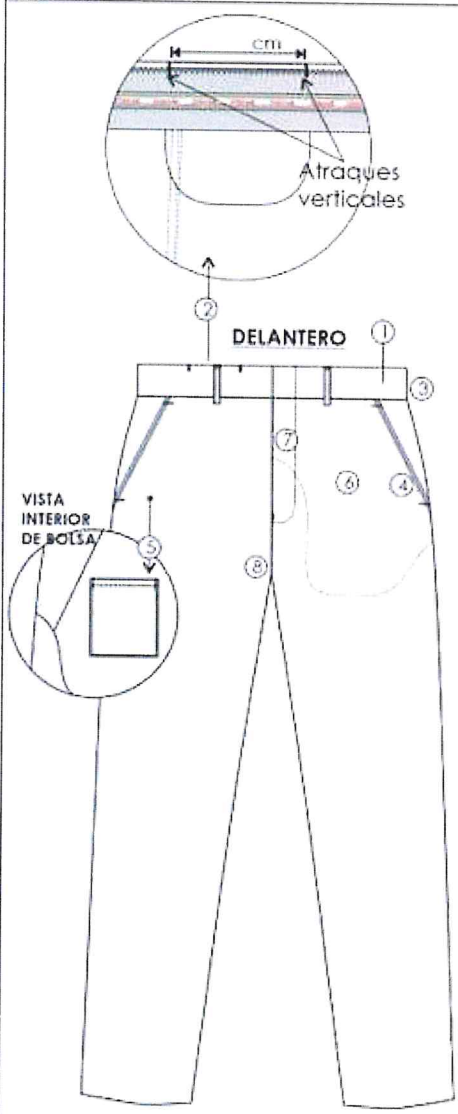

| | DESCRIPCIÓN | OBSERVACIONES |
|---|--|---------------|
| | *PRENDA REMALLADA*** Costura:c/301-10 p.p.p Remalle:c/504- 3/16" ancho | |
| ① | PRETINA: 02 piezas. Ancho de 1 1/2". Fusionado c/entretela -forrado interior (popelina). Cinta antideslizante y entret no tejida no fusionable. Interior cerrado con maquina bastera. -ademas adicionar entret. tejida (van roll) boton N°24L y ojal OJO DE CHANCHO -01 juego de gancho de pretina. | |
| ② | BOLSILLO SECRETO: Bolsa de tela. atraques verticales de 1/2", embolsado y remallado con puntada de seguridad (internos) 3" abertura util X 3" profundidad. | |
| ③ | PRESILLAS: 06 Presillas 3/8" de ancho. armado con recubierto. | |
| ④ | BOLSILLO SESGADOS DELANTERO: -vivo de 1/16", respunte a 1/16". abertura según talla. atraque horizontal de 3/8" en los extremos -Vuelta de tela donde muestre orillo de tela con respunte a 1/16". BOLSA DE POPELINA: BOLLERO TIPO PISTOLA | |
| ⑤ | BOLSILLO RELOJERO: interno al lado derecho del bolsillo 3" x 3", bastillado a 3/8" y pegado a 1/16" c/301 | |
| ⑥ | DELANTERO: SIN PLEGUES | |
| ⑦ | GARETA: Ubicar Etiq.instrucc de lavado /talla -Fusionado-ribeteado.cierre. -unido c/delant. c/301 y respunte a 1/16" -respuntado a 1 3/8". con atraque vertical de 3/8" parte inferior GARETON: fusionado-Embolsado con popelina respuntado a 3/8" | |

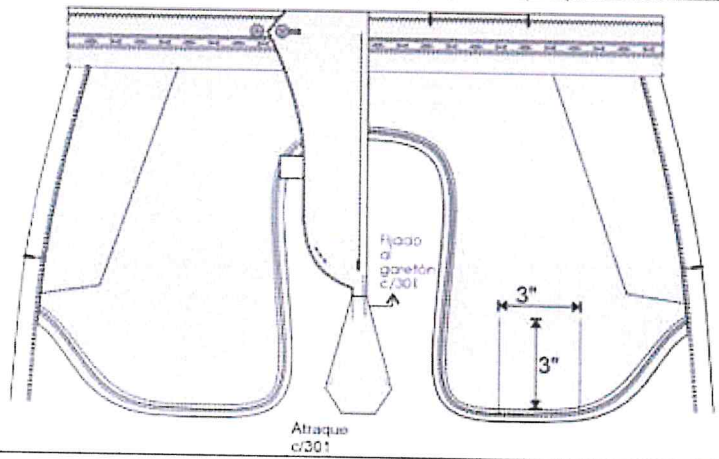
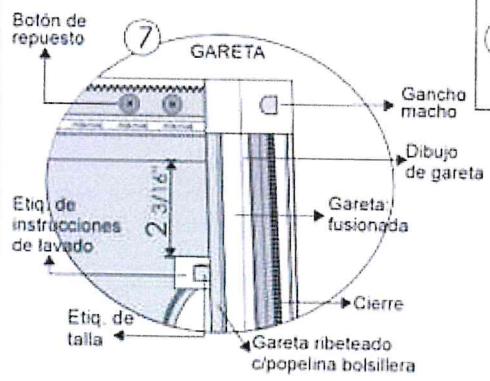



PANTALON DE VESTIR

HOJA DE CONFECCION

| | DESCRIPCIÓN | OBSERVACIONES |
|----|---|---------------------------------------|
| 8 | PROTECTOR DE TIRO: Lleva ROMBO embolsado de popelina fijado al garetón con costura recta y fijado a la entrepierna con un atraque en costura recta en los extremos | |
| 9 | PINZA: de 2 1/2" terminado 02 PINZAS en espalda cada lado | |
| 10 | BOLSILLO OJAL: VIVO DE 1/4" C/U, atraque en extremos zig zag, Presilla de tela 3/8" de ancho, Botón N° 24L (PEGADO EN CRUZ) abertura util (variable según tallas) | BOLSILLO ESPALDA TIPO OJAL |
| 11 | BOLSA DE BOLSILLOS: DELANTEROS Y POSTERIOR POPELINA BOLSILLERA unido y ribeteado c/401 a 1/16" con ribete de 1/4" | |
| 12 | FUNDILLO: de 1 3/8" (incluido ancho de encintado), el encintado es con costura 401, terminado a 1/2" I.Encintado por lado, unido c/401 | |
| 13 | COSTADOS: c/abierta, remallado y unido c/401 a 3/8" I.R | |
| 14 | ENTREPIERNAS (DELANTERO Y POSTERIOR): 1/2" I.R hasta el ruedo, remallado y unido con c/401 | |
| 15 | BASTA: remallada *RUEDO doblez 2", cosida con maquina bastera | TAQUERA (orillo de tela) |

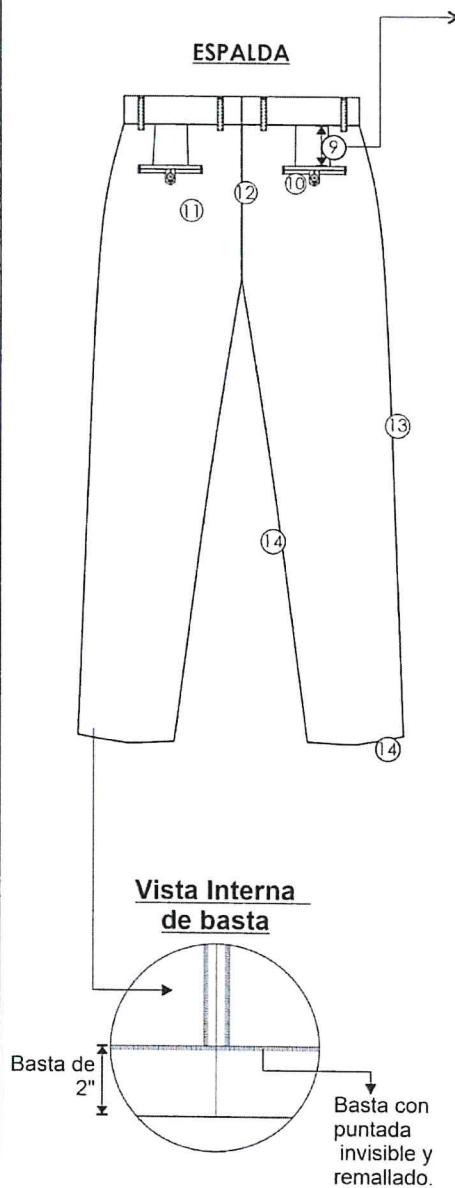

Nota: I.R=incluido remalle



PERÚ

Ministerio
de Transportes
y ComunicacionesViceministerio
de TransportesProvincias
Descentralizado

"Decenio de la Igualdad de Oportunidades para Mujeres y Hombres"
"Año del Bicentenario, de la consolidación de nuestra Independencia, y de la conmemoración de las heroicas batallas de Junín y Ayacucho"

CAMISA DE VESTIR MANGA LARGA N° 1, 2 Y 3 (CUELLO AMERICANO)

| | |
|------------------------|---|
| CUELLO | Exterior fusionado, con refuerzo además lleva barbas removibles. Embolsado a 0.6cm y respuntado al filo a 1.3mm |
| PIE DE CUELLO | Pieza exterior fusionado c/entretela tejida y bastillado a 5mm c/301, unir cuello con pie de cuello a 5mm según piquete. Asentar a 1.3mm c/recta, punta de pie de cuello lado izquierdo con ojal de 1.8cm largo en forma horizontal, lado derecho lleva botón de 16 líneas. |
| DELANTERO IZQUIERDO | Lleva tachón de 2.9cm ancho con entretela fusionable sobrepuesto armado con 401 doble aguja de 2.5cm de separación donde van los ojales. |
| DELANTERO DERECHO | Lleva un bastillado a 2.5cm insertando la etiqueta de composición y cuidado, donde van los botones 06 de 16 líneas y 2 botones de repuesto (1 de 16 líneas y 1 de 14 líneas) |
| BOLSILLO | Ubicado a la altura del segundo ojal del delantero izquierdo, con doble doblez en la parte superior y el modelo del bolsillo es en V. Isotipo bordado. Pegar bolsillo c/301 a 1mm del filo de bolsillo. Además, lleva atraque triangular |
| CANESU | Canesú interior centrar horizontalmente etiqueta de marca, es embolsado a 1cm con el canesú exterior y la espalda además lleva un respunte al filo a 1mm. |
| HOMBRO | Embolsar con 301 a 1cm del borde y respuntar a 1mm hacia el canesú (unión de hombros) c/301. |
| YUGO FRANCES | 16cm de largo y 2.5cm de ancho, con ojal y botón de 14 líneas centrado en el yugo, fijar c/recta dejando pestaña de 1mm. |
| MANGAS | Lleva 02 pliegues con separación de 2cm, pegadas al cuerpo con costura francesa (c/401 doble aguja). Respunte a 1cm. |
| PUÑOS | Fusionados(exterior), bastillados a 5mm c/301. Embolsados a 6.4mm y respuntados al filo 1.3mm en contorno, lleva 2 botones de 16 líneas en cada puño y 01 ojal de 1.8cm de largo. |
| CUERPO | Cerrado con máquina cerradora de codo (c/401 doble aguja) 5mm. |
| SISA | Pegar mangas con 401 (doble aguja), respuntar en el exterior con 301 a 1cm del pegado de mangas, costuras tumbadas hacia el cuerpo (costura francesa). |
| BASTILLADO | Con recta bastillado a 5mm c/301 |
| ESPALDA | Pliegues laterales con 1cm de profundidad. |
| AVIOS | Entretela tejida fusionable: Cuello, pie de cuello y puño |
| | Entretela tejida fusionable: Refuerzo de cuello |
| | Entretela tejida fusionable: tachón |
| | Botones: De material 100% poliéster teñido en su masa, modelo de 04 agujeros. |
| | hilo de costura 401 y 301 con hilo 40/2 composición 100% poliéster. |





PERÚ

Ministerio de Transportes y Comunicaciones

Viceministerio de Transportes

Provías Descentralizado

"Decenio de la Igualdad de Oportunidades para Mujeres y Hombres"
"Año del Bicentenario, de la consolidación de nuestra Independencia, y de la conmemoración de las heroicas batallas de Junín y Ayacucho"

| | |
|--------------|---|
| ETIQUETAS | Ubicadas en la parte interna |
| | Etiqueta del confeccionista |
| | Etiqueta de talla |
| | Etiqueta de nylon donde contiene impreso la composición e instrucciones de lavado |
| ACABADOS | La prenda debe estar planchada y vaporizada |
| PRESENTACION | Cada camisa será presentada alma de cartón, alfileres, mariposa, con bolsa plástica |





PERÚ

Ministerio de Transportes y Comunicaciones

Viceministerio de Transportes

Provías Descentralizado

"Decenio de la Igualdad de Oportunidades para Mujeres y Hombres"
"Año del Bicentenario, de la consolidación de nuestra Independencia, y de la conmemoración de las heroicas batallas de Junín y Ayacucho"

CAMISA CUELLO AMERICANO

HOJA DE CONFECCIÓN

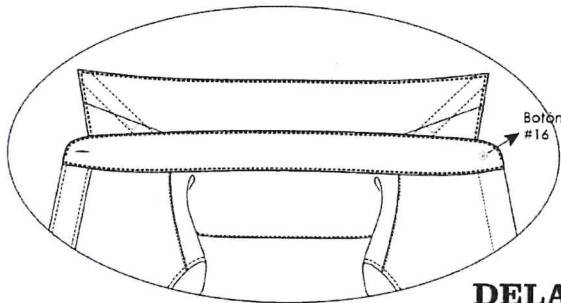

Botón #16

DELANTERO

Embolsar hombros con 301 a 1cm del borde y respuntar hacia el canesú (unión de hombros) con 1mm de pestaña.



Basta con 301 a 5mm de altura.



ESPALDA

Pegar mangas con 401 (doble aguja), respuntar en el exterior con 301 a 1cm del pegado de mangas, costuras tumbados hacia el cuerpo (costura francesa).

CANESÚ
De doble pieza, embolsado a 1cm c/301 respunte a 1mm c/301

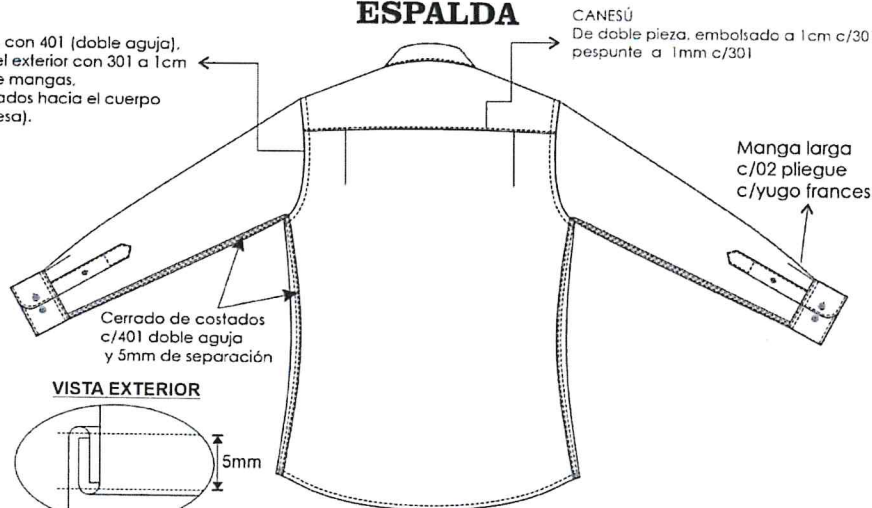

Manga larga
c/02 pliegue
c/yugo frances

Cerrado de costados
c/401 doble aguja
y 5mm de separación

VISTA EXTERIOR

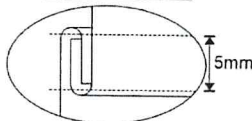

Cerrado de costados
c/401 doble aguja
y 5mm de separación



CAMISA CUELLO AMERICANO

HOJA DE CONFECCIÓN
cuello y puños

DELANTEROS

Delantero derecho:

Pechera Bastillado 2.5cm desde el filo a costura, 1mm de pestaña(interno),
06 botones N° 16L
02 botones repuesto N°16L y N° 14L

Delantero izquierdo (pespunte extremos 2.5mm)

Pegar tachón(con fusionable) con 401 doble aguja de 2.5cm de separación, c/cadeneta al interior
06 ojales(05 verticales y el ultimo horizontal)

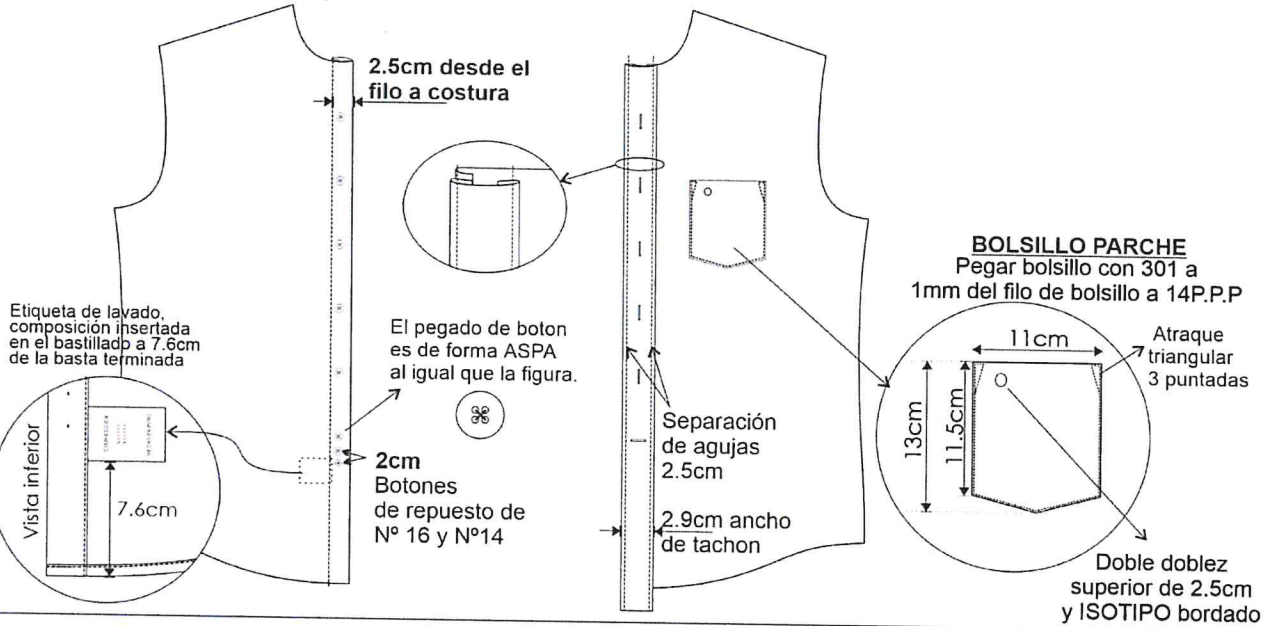
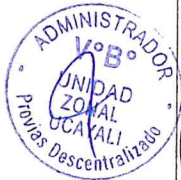

ESPALDA

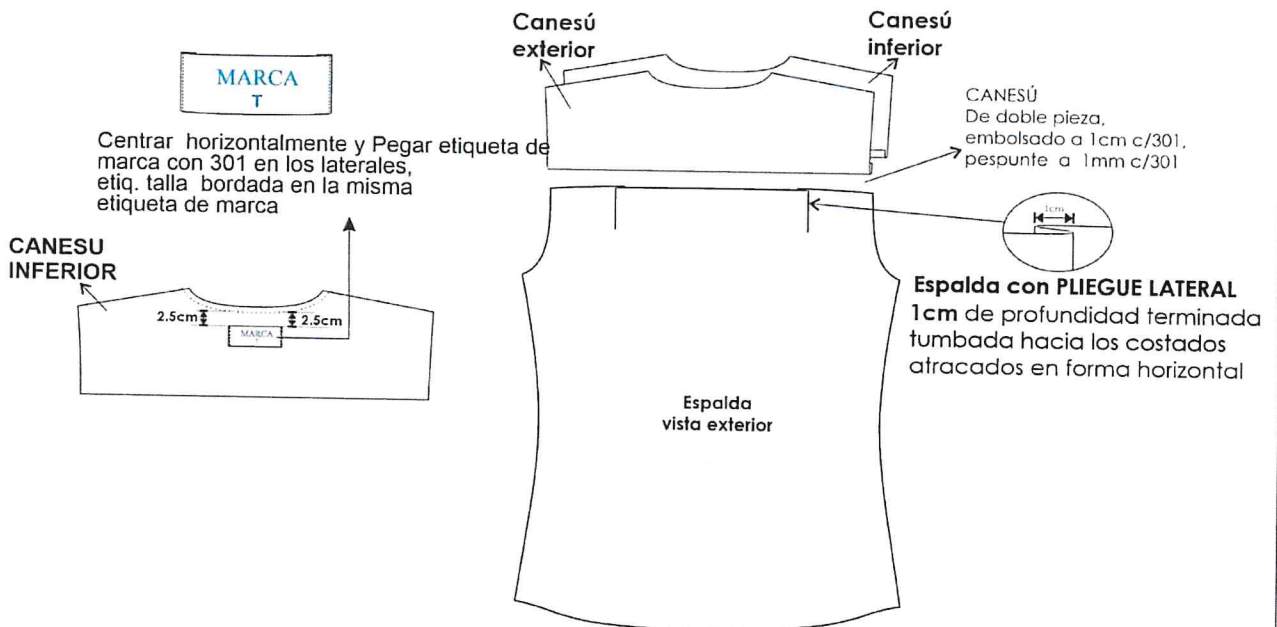



PERÚ

Ministerio de Transportes y Comunicaciones

Viceministerio de Transportes

Provías Descentralizado

"Decenio de la Igualdad de Oportunidades para Mujeres y Hombres"
"Año del Bicentenario, de la consolidación de nuestra Independencia, y de la conmemoración de las heroicas batallas de Junín y Ayacucho"

CAMISA CUELLO AMERICANO

EMSAMBLAJE CUELLO

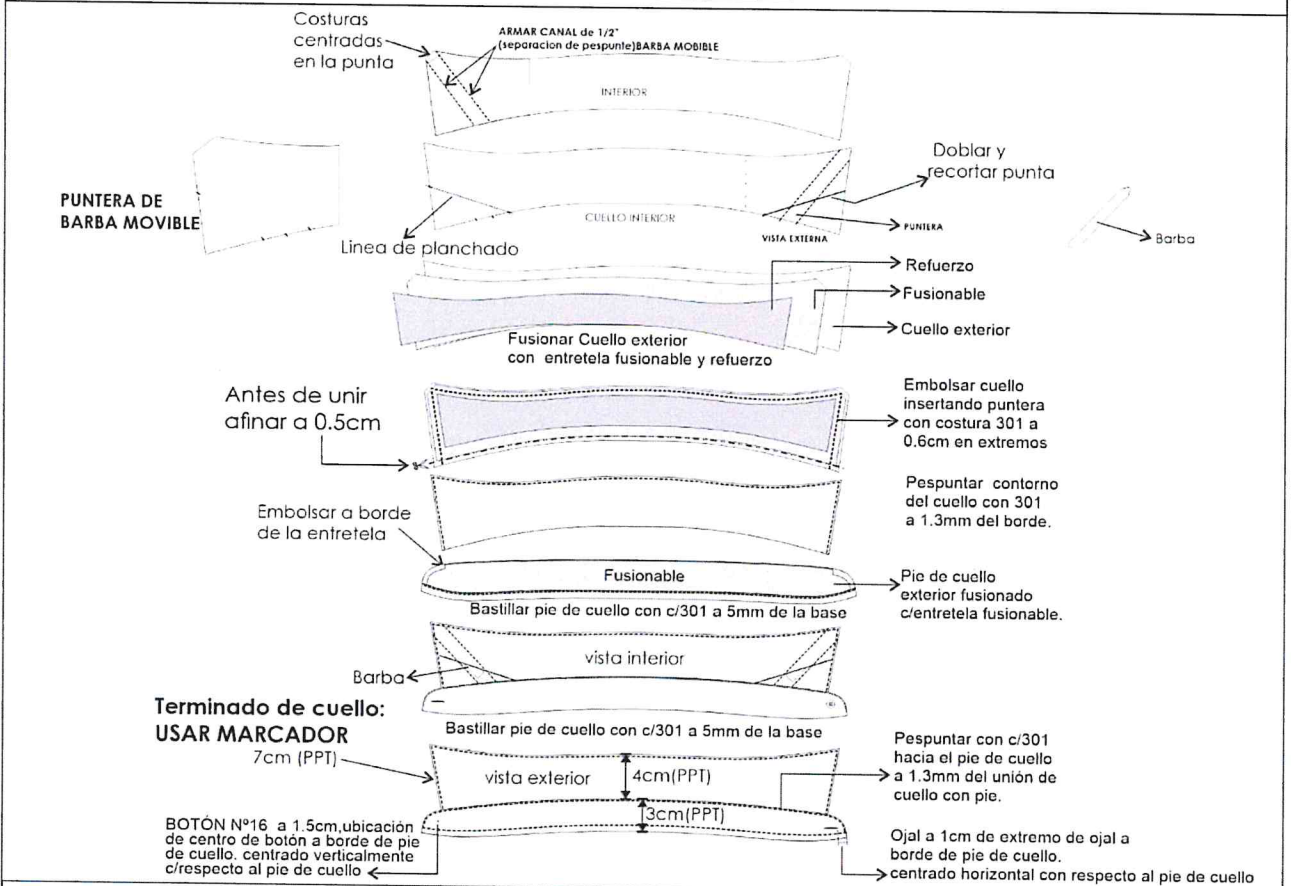

ESAMBLE PUÑO

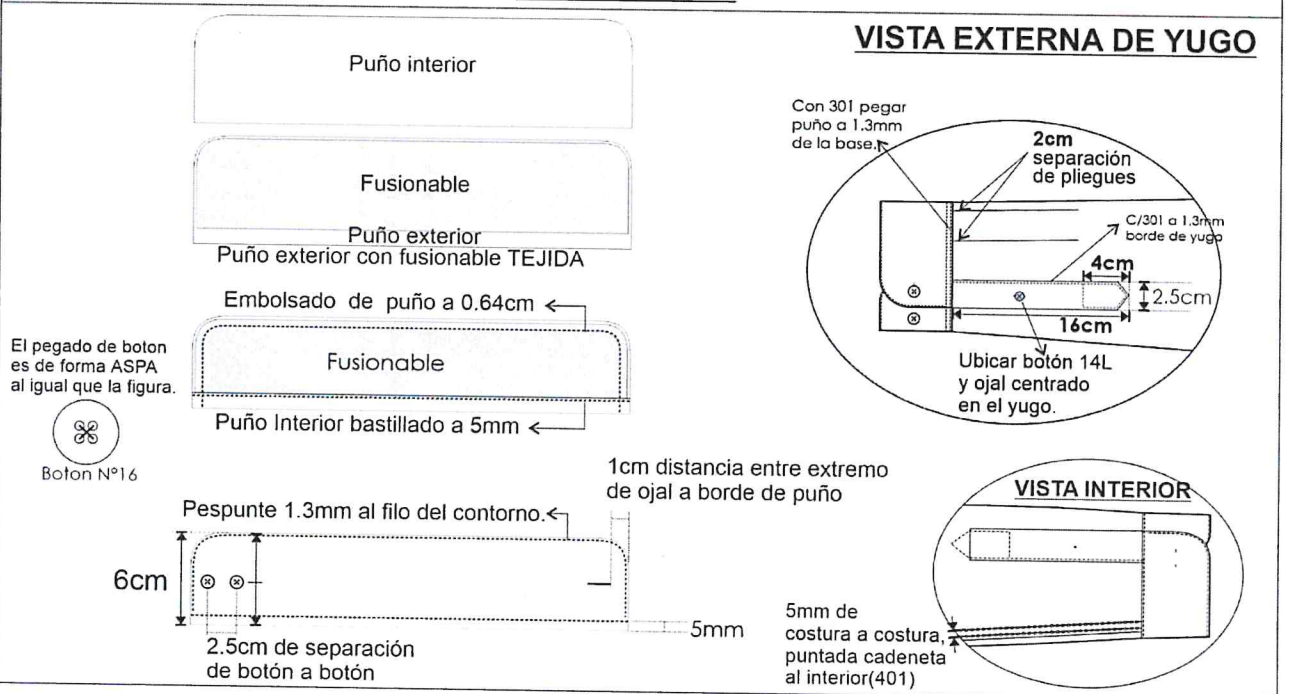



PERÚ

Ministerio de Transportes y Comunicaciones

Viceministerio de Transportes

Provías Descentralizado

"Decenio de la Igualdad de Oportunidades para Mujeres y Hombres"
"Año del Bicentenario, de la consolidación de nuestra Independencia, y de la conmemoración de las heroicas batallas de Junín y Ayacucho"

CORBATA

| | |
|--------------------|--|
| MODELO | Clásico |
| COLOR | Que armonice con el terno, color entero |
| MATERIAL | Poliéster 100% |
| PESO | De 50 a 55 grs |
| DIMENSIONES | Largo: 1:45 mt a 1.55 mt. Ancho mayor: 7.5cm a 8.5cm Ancho menor: 3.5cm a 4cm |
| HILO DE COSTURA | Poliéster 100% multifibra. Acabado texturizado al tono del color de la tela |
| CONFECCION | A medida, con dos vistas en la vista posterior y dos cortes en la vista exterior |
| ENTRETELA INTERIOR | 100% poliéster color blanco o cremoso, de borde a borde, con corte interior en el largo para que se acople con el contorno del cuello de la camisa |
| FORRO INTERNO | 100% poliéster, para la parte ancha de la corbata, con puntada de seguridad en la parte superior de la cabeza |
| ETIQUETAS | Etiqueta de marca del confeccionista, etiqueta de procedencia, composición, instrucción de lavado y cuidado. |
| PRESILLA | Cintillo de la misma tela colocada en la parte posterior de la corbata |
| ACABADO | Planchado, termo fijado y vaporizado a lo largo |
| PRESENTACION | En colgador plástico y bolsa rotulada. La prenda de buen acabado la confección. La prenda deberá estar exento de defectos de confección y acabado |





PERÚ

Ministerio de Transportes y Comunicaciones

Viceministerio de Transportes

Provias Descentralizado

"Decenio de la Igualdad de Oportunidades para Mujeres y Hombres"
"Año del Bicentenario, de la consolidación de nuestra Independencia, y de la conmemoración de las heroicas batallas de Junín y Ayacucho"

CORBATA

TELA: corbata-100% POLIESTER
ETIQUETA: MARCA Y COMPOSICIÓN.

FORRO: 100%poliester
ENTRETELA: 100%poliester



VISTA EXTERIOR

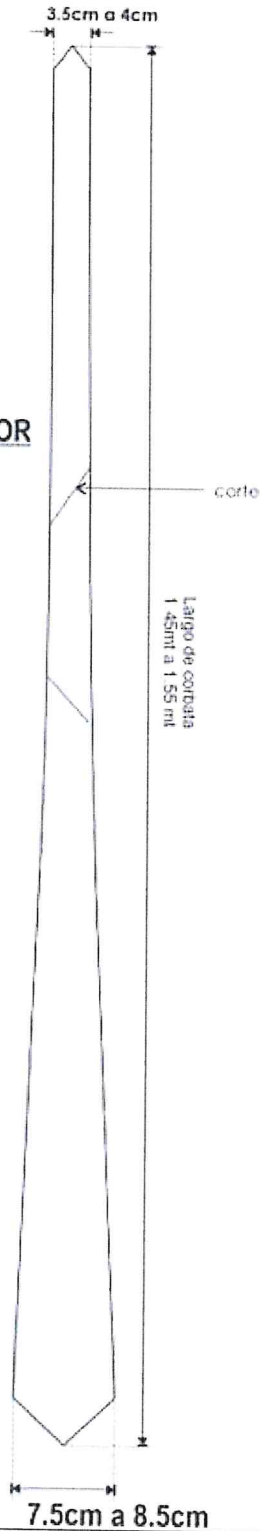

VISTA POSTERIOR

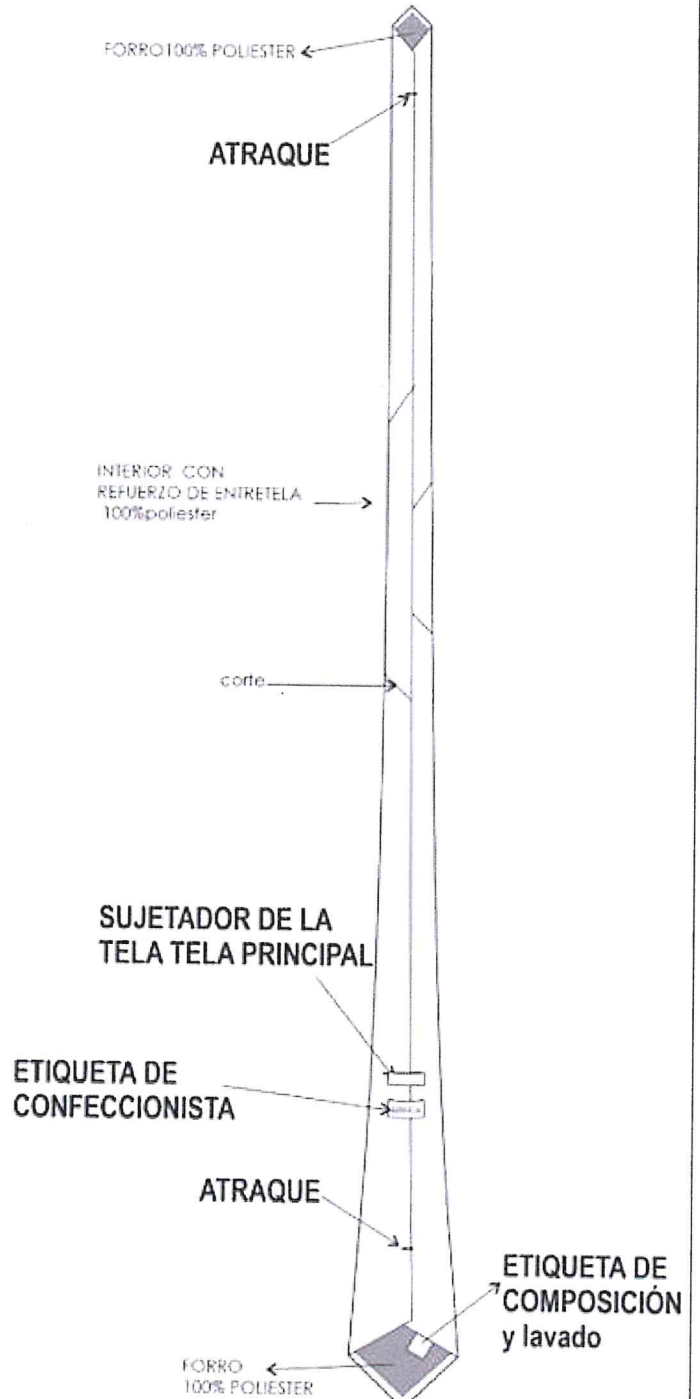



PERÚ

Ministerio de Transportes y Comunicaciones

Viceministerio de Transportes

Provías Descentralizado

"Decenio de la Igualdad de Oportunidades para Mujeres y Hombres"
"Año del Bicentenario, de la consolidación de nuestra Independencia, y de la conmemoración de las heroicas batallas de Junín y Ayacucho"

PULLOVER

| | |
|-------------------------------|--|
| MODELO | Cuello en "V", de acuerdo con el modelo adjunto |
| CONFECCION | A sobre medida según usuario |
| TITULO DE HILADO | 2/28 Nm |
| COMPOSICIÓN DEL HILADO | Alpaca: 50% Lana:5% Acrilico:45% |
| COLOR | Azul noche |
| PUNTO | En delantero y espalda ½ milano de 1 hebra |
| PRETINA DE CUERPO | Rib 1x1 de 2 hebras de 6cm |
| CUELLO Y SISA | Rib 1X1 con tubular de 02 hebras de 2,5 cm unido con platilladora |
| HOMBRO | Unidos con remalle y mobilón. |
| COSTURAS | Costuras con hilo mercerizado 100% poliéster del color de la prenda Unión de laterales y hombros con platilladora |
| ETIQUETAS | Etiqueta de marca del confeccionista, talla e instrucción de lavado y uso. |
| ACABADO | Con doble proceso de vaporización. La prenda deberá estar exenta de defectos de materiales y/o insumos, de tejido, confección y acabados, en su parte externa como interna (materiales y/o insumos defectuosos, hilos sueltos, etc. |





PERÚ

Ministerio de Transportes y Comunicaciones

Viceministerio de Transportes

Provías Descentralizado

"Decenio de la Igualdad de Oportunidades para Mujeres y Hombres"
"Año del Bicentenario, de la consolidación de nuestra Independencia, y de la conmemoración de las heroicas batallas de Junín y Ayacucho"

PULLOVER

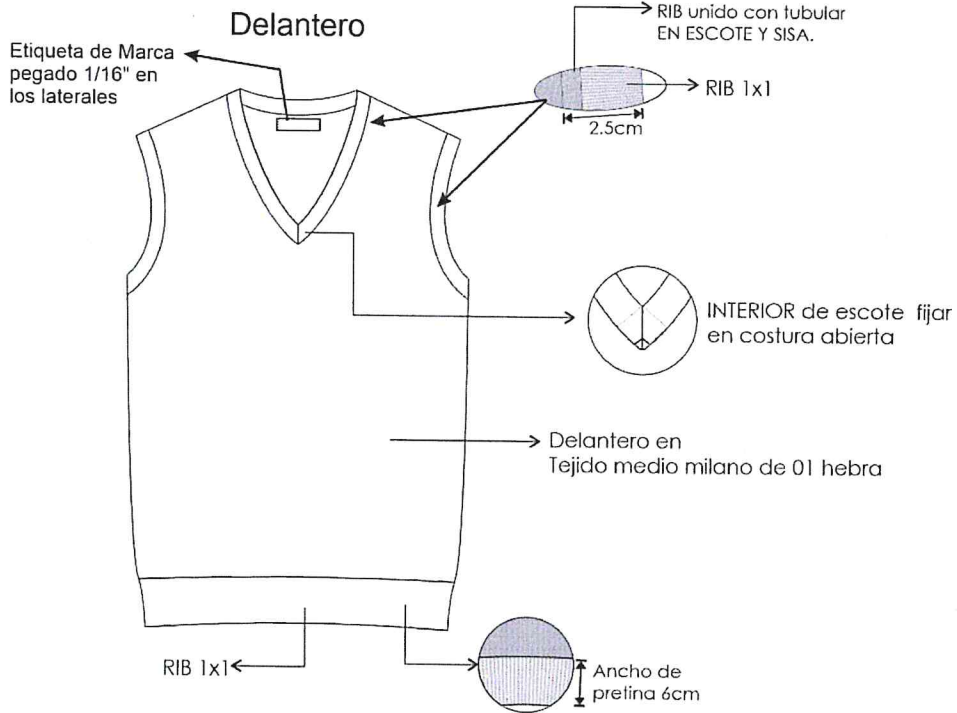

Espalda

UNIR CON REMALLE + mobilon

Espalda en Tejido medio milano de 01 hebra

UNIR C/REMALLE



PERÚ

Ministerio
de Transportes
y Comunicaciones

Viceministerio
de Transportes

Provías
Descentralizado

"Decenio de la Igualdad de Oportunidades para Mujeres y Hombres"
"Año del Bicentenario, de la consolidación de nuestra Independencia, y de la conmemoración de las heroicas batallas de Junín y Ayacucho"



ANEXO II



PERÚ

Ministerio
de Transportes
y Comunicaciones

Viceministerio
de Transportes

Provias
Descentralizado

"Decenio de la Igualdad de Oportunidades para Mujeres y Hombres"
"Año del Bicentenario, de la consolidación de nuestra Independencia, y de la conmemoración de las heroicas batallas de Junín y Ayacucho"

ÍTEM N° 2: CALZADO DE CABALLEROS

CALZADO DE CABALLEROS

CALZADO DE CABALLERO VERANO





"Decenio de la Igualdad de Oportunidades para Mujeres y Hombres"
"Año del Bicentenario, de la consolidación de nuestra Independencia, y de la conmemoración de las heroicas batallas de Junín y Ayacucho"



Table with 2 columns: Componentes and Descripción y Especificaciones Técnicas. Rows include: MODELO, MATERIALES Y COMPONENTES, HORMAS, CONFECCION, CORTE CAPELLADA, COLOR, FORRO, FORRO TALÓN, APARADO.



| | |
|---------------------|---|
| | Costura fina y aguja nº 14 (4 puntadas por cm)⁴. |
| PLANTILLA | De badana(ovino) de color natural de una sola pieza, espesor de 0.9mm a 1.1 mm. totalmente acolchada y anatómica, con látex de 3 mm. con tela y tratamiento antimicótico y cosido al contorno de la misma, que permiten un caminar suavidad y comodidad. Con buena solidez del color al frote; después de 150 ciclos en seco. Mayor igual a 3 (escala de grises). |
| PUNTERA | Termoplástico Espesor de 0.8mm a 1.0 mm |
| CONTRAFUERTE | Termoplástico Espesor de 0.8mm a 1.0 mm |
| FALZA | Prefabricado en material non - women de 2mm y reforzad con fibra de 2mm en la parte del retacón y con cambrillón metálico acerado. Acolchado en la zona del metatarso con una lámina de EVA de 1.0 a 1.2 mm |
| FIRME | Suela de cuero crupón al quebracho de primera calidad, con brillo natural y suave al tacto, de 4.5mm (+/-0.2 mm) de espesor, y en la zona plantar con huella antideslizante de una pieza. |
| COSTURA DE LA SUELA | Primera calidad, con hilo de nylon N° 12 de 3 cabos |
| CERCO | Para suela de cuero o caucho: de salpa con apariencia de costura de 4mm aproximadamente de altura, con apariencia de costura, según modelo |
| TACO | Para la de suela de cuero: será de madera y forrado con cuero de suela crupón y 04 clavos estriados por pie |
| TAPILLA | De caucho color negro, sistema SBR, antideslizante. Espesor: De 5mm Dureza >= 80° shore A Resistencia a la abrasión de <=180 mm ³ |
| PASADORES | Según modelo de forma circular de 2.5 mm aproximado de ancho, tejido al 100% con fibras de algodón, teñido reactivo, encerado color a tono del cuero, con extremos reforzados con metal o de plástico y con el largo correspondiente a la talla del calzado, que permitan la perfecta elaboración del lazo de amarre. |
| ACABADO DE CALZADO | Cremas naturales y nutrientes de brillo natural y suave al tacto para su uso, mantenimiento, buena apariencia y calidad. Todas deben cumplir con las normas técnicas en espesor, resistencia a la abrasión, dureza, alta flexibilidad y comodidad para el pie |
| NUMERACION Y TALLAS | Sobre medida cada usuario. Tallaje en sistema (punto francés), tanto en la calzada como el largo. En punto francés no hay medios puntos. Tener en consideración la calzada para un calce de cada usuario |
| ETIQUETAS | <ul style="list-style-type: none"> • Etiqueta de talla, impreso en bajo relieve en la parte externa de la firme a altura del enfranje. • Etiqueta indicando el material de cuero y demás materiales del calzado en parte interna del calzado ✓ Capellada: Cuero ✓ Forro: Cuero ✓ Plantilla: Cuero ✓ Planta: Cuero ✓ Ruc: del confeccionista ✓ País de origen: Perú • Etiqueta de marca del confeccionista parte interna. |



⁴ Industrial Zayma S.A.C Consulta N° 28: Costura fina y aguja nº 14 (4 puntadas por cm).



PERÚ

Ministerio de Transportes y Comunicaciones

Viceministerio de Transportes

Provías Descentralizado

"Decenio de la Igualdad de Oportunidades para Mujeres y Hombres"
"Año del Bicentenario, de la consolidación de nuestra Independencia, y de la conmemoración de las heroicas batallas de Junín y Ayacucho"

CALZADO DE CABALLERO INVIERNO





| | |
|--------------------------|---|
| MODELO | Calzado de vestir de cuero con pasadores, talón acolchado y combinación de cuero semibrillo con cuero grabado según diseño, con planta de suela y caucho antideslizante pegado |
| MATERIALES Y COMPONENTES | DESCRIPCION Y ESPECIFICACIONES TECNICAS |
| HORMAS | Anatómicamente diseñadas que garanticen calzabilidad, comodidad y confort al usuario, al igual una adecuada función biomecánica. Técnicamente desarrolladas en punto francés, tanto el calzado como el largo |
| CONFECCION | A medida del usuario. Calzados estabilizados plenamente en horno de calor y frio |
| CORTE O CAPELLADA | Cuero guante(bovino), semi brillo, plena flor, teñido y atravesado a la anilina combinado con cuero grabado según diseño. Espesor de 1.4mm a 1.6mm El cuero debe tener una resistencia a la flexión en seco mayor o igual a 20,000 ciclos en seco, sin presentar daño apreciable |
| COLOR | Negro |
| FORRO | Badana (ovino), teñido y atravesado a la anilina, color natural. Espesor 1.00 mm. a 1.2 mm (+/-0.1) Solidez del color al frote después de 150 ciclos en seco. Mayor o igual a 3 (escala de grises) y buena resistencia a la abrasión. |
| FORRO DE TALÓN | Badana (ovino), teñido y atravesado a la anilina, color natural. Espesor 1.00 mm. a 1.2 mm (+/-0.1) Solidez del color al frote después de 150 ciclos en seco. Mayor o igual a 3 (escala de grises) y buena resistencia a la abrasión en seco mayor o igual a 25,600 ciclos. |
| APARADO | Costura fina con hilo poliéster N° 40 y aguja n°14(5 puntadas por cm) según diseño. Del color del cuero o forro respectivamente Costura fina y aguja N° 14(4 puntadas por cm)⁵ |
| PLANTILLA | De badana(ovino) de color natural de una sola pieza, espesor de 0.9mm a 1.1 mm. totalmente acolchada y anatómica, con látex de 3 mm. con tela y tratamiento antimicótico y cosido al contorno de la misma, que permiten un caminar suavidad y comodidad. Con buena solidez del color al frote; después de 150 ciclos en seco. Mayor igual a 3 (escala de grises). |
| PUNTERA | Termoplástico Espesor de 0.8mm a 1.0 mm |
| CONTRAFUERTE | Termoplástico Espesor de 0.8mm a 1.0 mm |
| FALZA | Prefabricado en material non -women de 2mm y reforzada con fibra de 2mm en la parte del retacón y con cambrillón metálico acerado. Acolchado en la zona del metatarso con una lámina de EVA de 1.0 a 1.2 mm |
| FIRME | Suela de cuero crupón al quebracho de primera calidad, con brillo natural y suave al tacto, de 4.5mm (+/-0.2 mm) de espesor, y en la zona plantar con huella antideslizante de una pieza. |
| COSTURA DE LA SUELA | Primera calidad, con hilo de nylon N° 12 de 3 cabos |
| CERCO | Para suela de cuero o caucho: de salpa con apariencia de costura de 4mm aproximadamente de altura, con apariencia de costura, según modelo |
| TACO | Para la de suela de cuero: será de madera y forrado con cuero de suela crupón y 04 clavos estriados por pie |
| TAPILLA | De caucho color negro, sistema SBR, antideslizante. Espesor: De 5mm Dureza >= 80° shore A |

⁵ Industrial Zayma S.A.C. Consulta N° 27: [Costura fina y aguja N° 14\(4 puntadas por cm\)⁵](#)



PERÚ

Ministerio de Transportes y Comunicaciones

Viceministerio de Transportes

Provías Descentralizado

"Decenio de la Igualdad de Oportunidades para Mujeres y Hombres"
"Año del Bicentenario, de la consolidación de nuestra Independencia, y de la conmemoración de las heroicas batallas de Junín y Ayacucho"

| | |
|---------------------|---|
| | Resistencia a la abrasión de $\leq 180 \text{ mm}^3$ |
| PASADORES | Según modelo de forma circular de 2.5 mm aproximado de ancho, tejido al 100% con fibras de algodón, teñido reactivo, encerado color a tono del cuero, con extremos reforzados con metal o de plástico y con el largo correspondiente a la talla del calzado, que permitan la perfecta elaboración del lazo de amarre. |
| ACABADO DE CALZADO | Cremas naturales y nutrientes de brillo natural y suave al tacto para su uso, mantenimiento, buena apariencia y calidad. Todas deben cumplir con las normas técnicas en espesor, resistencia a la abrasión, dureza, alta flexibilidad y comodidad para el pie |
| NUMERACION Y TALLAS | Sobre medida cada usuario. Tallaje en sistema (punto francés), tanto en la calzada como el largo. En punto francés no hay medios puntos. Tener en consideración la calzada para un calce de cada usuario |
| ETIQUETAS | <ul style="list-style-type: none"> • Etiqueta de talla, impreso en bajo relieve en la parte externa de la firme a altura del enfranje. • Etiqueta indicando el material de cuero y demás materiales del calzado en parte interna del calzado ✓ Capellada: Cuero ✓ Forro: Cuero ✓ Plantilla: Cuero ✓ Planta: Cuero ✓ Ruc: del confeccionista ✓ País de origen: Perú • Etiqueta de marca del confeccionista parte interna. |





PRESENTACION DE MUESTRAS:

1. MUESTRAS:

Es requisito obligatorio la presentación de muestras de confecciones acabadas y con los materiales a utilizar en los bienes ofertados, correspondientes a cada uno de los ítems-paquete ofertados, los cuales deben cumplir obligatoriamente con lo establecido en los requerimientos técnicos mínimos solicitados, conforme a la presentación solicitada en cada uno de los ítem-paquete. Según cuadro adjunto:

Table with 5 columns: ITEM, Detalle por ítem, Descripción / Tipo de Prenda, Cantidad, TALLA. It lists items for 'UNIFORME DE CABALLEROS' (split into Verano and Invierno) and 'CALZADO DE CABALLEROS'.



Las muestras deberán contener obligatoriamente el siguiente:

Un (01) modelo por cada uno de los artículos que compone el ítem paquete de prendas ofertado, en talla "L" para caballeros. En caso del ítem de calzados se presentarán en talla 41 para caballeros. Dichas muestras deberán contener estrictamente todas las especificaciones técnicas establecidas para los efectos.

Asimismo, se precisa también que las muestras deberán ser presentadas en la tela especificada en las Especificaciones Técnicas en caso de prendas y en los tipos de cueros indicados para el caso de calzados. No se aceptarán muestras en materiales diferentes a lo solicitados.

La no presentación de la muestra física descalificará automáticamente la propuesta.