



ESPECIFICACIONES TÉCNICAS

ADQUISICIÓN DE VESTUARIO PARA EL PERSONAL DE LA UNIDAD ZONAL UCAYALI DE PROVÍAS DESCENTRALIZADO

1. Denominación de la Contratación

Adquisición de vestuario para el personal de la Unidad Zonal Ucayali de Provias Descentralizado.

2. Finalidad Pública

La presente adquisición tiene por finalidad contribuir con el bienestar del personal de la Unidad Zonal Ucayali de Provias Descentralizado.

3. Área Usuaría

Unidad Zonal Ucayali.

4. Objetivo de la Contratación

Dotar de uniformes al personal de la Unidad Zonal Ucayali de Provias Descentralizado.

5. Actividad del POI

AOI00125000009 Ejecución y supervisión de los procesos del sistema administrativo de gestión de Recursos Humanos.

6. Características de los bienes a contratar

6.1 Descripción y cantidad de los bienes

Table with 4 columns: Ítem paquete, Descripción, Descripción (1 Conjunto), and Cantidad. It lists items for summer and winter uniforms for male staff, including jackets, pants, shirts, ties, belts, and shoes.

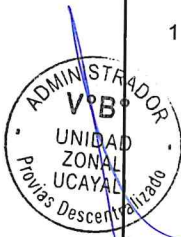



## 6.2 Características técnicas

La característica técnica de los Ítem paquete 1 y 2 se encuentran en el Anexos

## 6.3 Presentación y evaluación de muestras durante el procedimiento de selección

La finalidad del requerimiento de muestras es acreditar el cumplimiento de las especificaciones técnicas, lo cual resulta congruente y razonable en relación con el objeto de la convocatoria.

Asimismo, deberá presentar una carpeta con las telas (20 x 20 cm) y materiales utilizados en la fabricación de las muestras en cada ítem que participa. Se presentará un juego de muestras en las telas solicitados.

En las muestras presentadas por el postor, se verificará las telas, materiales e insumos, diseño, confección y acabados, interna y externamente de cada prenda cumplan con lo solicitado en las especificaciones técnicas de las bases. Para tal efecto las muestras se desarmarán y/o desarticularán para su verificación correspondiente, debiendo cumplir con lo siguiente:

- Diseño solicitado y en las tallas requeridas en las Bases.
- Materiales y/o insumos solicitados en las Bases.
- Con la confección del texto y gráficos de las especificaciones técnicas de las Bases.
- Con los acabados en su presentación, la prenda deberá estar exenta de defectos (tela, forro y materiales y/o insumos), en su parte externa como su parte interna, tales como: costuras asimétricas, costuras saltadas, defecto de remalle, hilos sueltos, mal planchado, defecto de fusionado, entre otros).

Dicha muestra será entregada mediante guía de remisión a la Unidad Zonal Ucayali de Provías Descentralizado sito en Jr. Tacna 140, Callería, en el horario de 9:00 a.m. hasta las 17:00 p.m., en el cual detallará todas las prendas que componen la muestra.

## 6.4 Evaluación de muestras:

- 6.4.1 Los mecanismos y pruebas a los que serán sometidas las muestras y la metodología que se utilizará en la evaluación será la siguiente:

**TEJIDOS (Telas Principales):** Serán evaluados a simple inspección visual y del tacto, puesto como verán obra en las Especificaciones Técnicas de las telas e inclusive en las muestras que lleve bolsillos deben encontrarse el orillo del fabricante de la tela, por lo que la evaluación física química no sería necesaria. Consecuentemente todos los postores participan en igualdad de condiciones.

**DISEÑO:** Se constatará las características técnicas del diseño de cada prenda, que cumplan con lo requerido en las Especificaciones Técnicas, para ello se utilizará la inspección visual, y la omisión o no cumplimiento de la misma implicará una descalificación del postor participante en el presente proceso.

**MATERIALES E INSUMOS SECUNDARIOS:** Se constatará que los materiales internos y externo, así como avíos cumplan con lo requerido en las Especificaciones Técnicas,





PERÚ

Ministerio  
de Transportes  
y Comunicaciones

Viceministerio  
de Transportes

Provías  
Descentralizado

"Decenio de la Igualdad de Oportunidades para Mujeres y Hombres"  
"Año de la unidad, la paz y el desarrollo"

para ello se utilizará la inspección visual y de tacto y si fuera necesario análisis físico químico.

**CONFECION:** Se utilizará la inspección visual y del tacto (organoléptico) con el objetivo de comprobar las dimensiones de las medidas expresadas en las especificaciones técnicas. Se verificará el cumplimiento de las características técnicas del texto comparado con la muestra ofertada por el postor y ante alguna incongruencia entre lo detallado en el diseño y la especificación técnica del texto prima lo último. Se verificará la existencia de todos los componentes o insumos que conforman las prendas, la omisión o no cumplimiento de los mismos implicarán una descalificación del postor participante en el presente proceso.

Además, utilizar otros instrumentos de medición a medida que vaya requiriéndose un análisis más profundo durante la evaluación .

**6.4.2 METODOLOGÍA:** La metodología que se utilizará serán las contenidas en la Normas Técnicas Peruanas – INDECOPI sobre Confecciones, referidas a niveles de Calidad del Vestuario Institucional requeridos en las "Especificaciones Técnicas y Requerimientos Técnicos Mínimos" (Capítulo III de las Bases), siendo las siguientes:

ICS 61.020 VESTURIO:  
CODIGO:

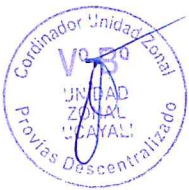

- **NTP ISO 3635:2009.** DESIGNACION DE TALLA PARA PRENDAS DE VESTIR. Definiciones y procedimientos de medición del cuerpo humano.
- **NTP ISO 3758:2011** TEXTILES. Código de los símbolos de cuidado para el etiquetado
- **NTP 231.077:1975** TEXTILES. Etiquetas de información para la conservación de tejidos y confecciones (5 p.) Establece el contenido de las etiquetas de información para tejidos y confecciones.
- **NTP 231.087:1977.** GUIA PARA LA CLASIFICACION DE PRENDAS DE VESTIR 7 p.
- **NTP 231.088:1978.** CONFECIONES. Tipos de puntadas. Generalidades 12 p.
- **NTP 243.003:1984.** CONFECIONES. Pantalones. Requisitos generales para pantalones y pantalones cortos 3 p.
- **NTP 24 3.006:1984.** CONFECIONES. Chaquetas. Requisitos generales para chaquetas tipo blasier
- **NTP 243.007:1985.** CONFECIONES. Designación de tallas para la confección. Definiciones y métodos a seguir para tomar las medidas corporales para cada tipo de talla





"Decenio de la Igualdad de Oportunidades para Mujeres y Hombres"  
"Año de la unidad, la paz y el desarrollo"

- **NTP 243.015:1985. CONFECCIONES.** Designación de tallas para la confección. Prendas exteriores para hombres y jóvenes.
- **NTP 821.039: 1978. DEFINICIONES Y CLASIFICACIÓN DE LAS MEDIDAS DEL CUERPO HUMANO**
- **NTP ISO 3635:2006.** Designación de talla para prendas de vestir. Definiciones y procedimientos de medición del cuerpo humano

### MECANISMOS O PRUEBAS PARA LA EVALUACIÓN DEL UNIFORME INSTITUCIONAL

- a) Las muestras presentadas serán entregadas en la presentación de propuesta debiendo estar rotuladas para cada uno de los ítems a los que postule, y estas serán entregadas sólo a través de una Guía de Remisión, donde se detalle las muestras entregadas y al ítem que se presenta.
  - b) Las muestras se confeccionarán en las telas que se solicita de acuerdo a las especificaciones técnicas. Postor que presenta muestra en otras telas queda automáticamente descalificado. Y de acuerdo al diseño solicitado con las etiquetas de marca del confeccionista, talla, etiquetas de tela, etiquetas de composición del tejido.
  - c) La finalidad del requerimiento de muestras es acreditar el cumplimiento de las especificaciones técnicas, lo cual resulta congruente y razonable en relación con el objeto de la convocatoria.
  - d) Asimismo, deberá presentar una carpeta con las telas (20 x 20 cm) y materiales utilizados en la fabricación de las muestras en cada ítem que participa. Se presentará un juego de muestras en las telas solicitadas.
- e) Las muestras presentadas por el postor que resulte adjudicado con la buena pro en los ítems respectivos, quedarán en custodia de Provias Descentralizado para efectos de verificar que los bienes entregados guarden las mismas condiciones de calidad y acabado. En el internamiento del producto



Las pruebas para el uniforme se realizarán en base a cuatro aspectos a evaluar:

- Calidad de confección
- Calidad de acabados
- Dimensiones
- Operatividad

Esta información se desarrolla en el Cuadro Nro. 1: Mecanismo de evaluación del uniforme



"Decenio de la Igualdad de Oportunidades para Mujeres y Hombres"  
"Año de la unidad, la paz y el desarrollo"

### Cuadro Nro. 1 MECANISMO DE EVALUACIÓN DEL UNIFORME

N°	ASPECTOS	VERIFICACIÓN	MÉTODO	HERRAMIENTAS
1	CALIDAD DE CONFECCIÓN	Se evaluarán en las prendas, diseño, talla a medida, corte, caída, simetría de la prenda, costuras tipo de máquina, tipo de puntada, remalles, bolsillos y bolsas, ensanches, pretina Ojales, botones, cierres, forros, entre otros, según especificaciones técnicas de los uniformes	Inspección visual y manual	Regla metálica milimetrada, centímetro, calibrador, milimétrico digital pie de rey, tiza marcadora.
2	CALIDAD DE ACABADOS	Se verificará los acabados y su presentación final de las prendas que conforman el uniforme. La prenda deberá estar exenta de defectos de diseño, materiales y/o insumos; además exento de defectos de confección y acabados en su parte externa como interna, tales como: remallado incompleto, costuras saltadas, costuras asimétricas y no alineadas, hilos sueltos, mal planchado, defectos de fusionado, etc.	Inspección visual y manual	1 cuchilla de corte, piqueta, un abre ojal para descoser la prenda y evaluar el interior de la prenda tela y forro
3	DIMENSIONES	Se evaluará las puntadas por pulgada y tipo de costuras (maquinas), mediante lupa de alta resolución, medidas y simetrías de acuerdo a las especificaciones técnicas de conformidad o no conformidad de la muestra mediante la toma parcial de la muestra de la prenda, junto foto digital	Inspección visual y manual (2% de tolerancia)  Simétricas.	Lupa de alta resolución, una regla metálica y muestra de conformidad o no conformidad:  Tiza marcadora. Cámara fotográfica
4	OPERATIVIDAD	Verificación del funcionamiento de accesorios Cierre (deslizamiento al subir y bajar sin dificultad, sin trabas), ganchos en Pantalón, botones en el ojal al jalar no debe abrirse.	Inspección visual y manual	Muestra de conformidad o no conformidad: cámara fotográfica

**Nota:** Sólo ante una evidente diferencia en cuanto a los tejidos o avíos, serán enviados a un laboratorio certificado. El costo será asumido por la Entidad,

#### 6.4.2 El número de muestras a presentar será el siguiente:

Ítem paquete	Descripción	Descripción (1 Conjunto)	Cantidad
1	UNIFORME DE VERANO CABALLEROS	Saco 2 botones	1
		Pantalón	1
		Camisa 1	1
		Camisa 2	1
		Camisa 3	1
		Corbata	1
	UNIFORME DE INVIERNO CABALLEROS	Saco 3 botones	1
		Pantalón	1
		Camisa 1	1





"Decenio de la Igualdad de Oportunidades para Mujeres y Hombres"  
"Año de la unidad, la paz y el desarrollo"

Ítem paquete	Descripción	Descripción (1 Conjunto)	Cantidad
		Camisa 2	1
		Camisa 3	1
		Corbata	1
		Pullover	1
1	CALZADOS CABALLEROS	Calzado Verano	1
		Calzado Invierno	1

**6.4.4** Las muestras deben presentarse en su respectiva porta terno impermeable y ganchos solicitados, y por transparencia en la evaluación, no deben tener ninguna marca, o etiqueta que identifique al postor, consignando un código mínimo de diez (10) caracteres (números y letras).

Asimismo, las muestras deben ser nuevas sin uso, y el ítem debe estar completo, caso contrario se tomará por no presentada la muestra y será descalificada.

Todas las muestras deben estar acompañadas de un muestrario de telas de 20 x 20 cm y de avíos utilizados para la confección.

**6.4.5** Las muestras podrán ser cortadas, descosidas, desarmadas o marcadas, según sea el caso para verificar que cumplan con los requisitos mínimos detallados en las especificaciones técnicas.

**6.4.6** Las muestras del postor ganador y del segundo lugar quedarán en custodia de la Entidad hasta la culminación del contrato, como elementos de referencia para el internamiento posterior de los uniformes adjudicados a efectos de verificar que los bienes entregados guarden las mismas condiciones de calidad y acabado.

Los postores cuyas muestras no cumplan con los Requerimientos Técnicos Mínimos / Especificaciones Técnicas o no hubieran sido favorecidos con la buena pro, podrán recogerlas durante los cinco (5) días hábiles posteriores a la fecha del consentimiento de la buena pro.

## 7. Requisitos del proveedor

El proveedor deberá tener la inscripción vigente en el capítulo bienes del Registro Nacional de Proveedores (RNP).

Deberá contar con experiencia en la especialidad.

## 8. Lugar y plazo de entrega de los bienes

### 8.1 Lugar de entrega de los bienes

EL CONTRATISTA entregará las prendas en el Jr. Tacna N° 140 - Callería, en el horario atención de 09.00 horas a 13.00 y 14.30 a 17:30 horas.



"Decenio de la Igualdad de Oportunidades para Mujeres y Hombres"
"Año de la unidad, la paz y el desarrollo"

8.2 Plazo de entrega de los bienes

El plazo de ejecución es de Quince (15) días calendarios contados a partir del día siguiente de la recepción de la Orden de Compra y el consolidado de la toma de medidas realizado por el Área Usuaría, y haber culminado las tomas de medidas presencial en la entidad según el siguiente cronograma de actividades en coordinación con La Administración Zonal:

Table with 3 columns: Actividad, Plazo (días calendarios), Responsables. It details the timeline for presenting measures, receiving consolidated information, and delivering goods.



9. Subcontratación

Se encuentra prohibida la subcontratación

10. Confidencialidad

El contratista se compromete a mantener en reserva y a no revelar a terceros, sin previa autorización escrita de PROVIAS DESCENTRALIZADO, toda información que le sea suministrada por ésta última y/o sea obtenida en el ejercicio de las actividades a desarrollarse o conozca directa o indirectamente durante el proceso de selección o para la realización de sus tareas, excepto en cuanto resultare estrictamente necesario para el cumplimiento del presente Contrato.



El contratista deberá mantener a perpetuidad la confidencialidad y reserva absoluta en el manejo de cualquier información y documentación a la que se tenga acceso a consecuencia del procedimiento de selección y la ejecución del contrato, quedando prohibida revelarla a terceros.

Dicha obligación comprende la información que se entrega, como también la que se genera durante la realización de las actividades previas a la ejecución del contrato, durante su ejecución y la producida una vez que se haya concluido el contrato.

Dicha información puede consistir en informes, recomendaciones, cálculos, documentos y demás datos compilados o recibidos por el contratista.





PERÚ

Ministerio  
de Transportes  
y Comunicaciones

Viceministerio  
de Transportes

Provias  
Descentralizado

"Decenio de la Igualdad de Oportunidades para Mujeres y Hombres"  
"Año de la unidad, la paz y el desarrollo"

Asimismo, aun cuando sea de índole pública, la información vinculada al procedimiento de contratación, incluyendo su ejecución y conclusión, no podrá ser utilizada por el contratista para fines publicitarios o de difusión por cualquier medio sin obtener la autorización correspondiente de PROVIAS DESCENTRALIZADO.

Los documentos técnicos, estudios, informes, grabaciones, películas, programas informáticos y todos los demás que formen parte de su oferta y que se deriven de las prestaciones contratadas serán de exclusiva propiedad de PROVIAS DESCENTRALIZADO. En tal sentido, queda claramente establecido que el contratista no tiene ningún derecho sobre los referidos productos, ni puede venderlos, cederlos o utilizarlos para otros fines que no sean los que se deriven de la ejecución del presente contrato.

## 11. Medidas de control durante la ejecución contractual

### 11.1 Personal para orientación sobre la toma de medidas

El contratista pondrá a disposición en la entidad de una personas para la toma de medida en las instalaciones de la entidad en forma presencial, el horario lo programará la Oficina de Recursos Humanos.

### 11.2 Para la toma de medidas se sujetará al siguiente procedimiento:

- La toma de medida se realizará en la entidad, en coordinación con el Administrador de la Unidad Zonal de modo presencial, para la programación de fecha y horario
- Las prendas serán confeccionadas a medida de cada persona; no se aceptarán adecuaciones de productos ya confeccionados.
- El contratista al día siguiente de suscrito el contrato o recibido la orden de Compra deberá proporcionar a la Entidad un "Formato ficha de medidas" considerando las tallas XS, S, M, L, XL, XXL, XXXL, XXXXL en el sistema métrico por cada tipo de prenda que componga el uniforme. Asimismo, en el encabezado deberá incluir espacios para consignar el nombre del trabajador, el número de DNI y el área de trabajo.  
El formato deberá adjuntar indicaciones para la toma de medida de forma resumida.
- El beneficiario final (trabajador) deberá llenar el formato de medidas con sus dimensiones corporales y remitirlas al Área Usaria de la Entidad para su consolidación (identificado el personal con su DNI, incluyendo las tallas de las prendas de vestir) y remisión posterior al Contratista vía correo electrónico.
- El plazo para esta actividad no debe ser mayor de dos (02) días calendarios.

### 11.3 Embalaje y rotulado.

Los uniformes del personal se presentarán con su respectiva porta ternos, impermeable, de polipropileno 100%, de color negro con cierre de nilón, diente fino, con tirador metálico.

Incluye colgador triangular de plástico, el colgador debe ser anatómico con gancho de metal.







"Decenio de la Igualdad de Oportunidades para Mujeres y Hombres"  
"Año de la unidad, la paz y el desarrollo"

Cada porta terno deberá contar con una etiqueta en la parte superior izquierda donde deberá consignar la siguiente información:

- a) Apellidos y nombres del beneficiario final.
- b) Área a la que pertenece el personal.
- c) Tallas de las prendas (la cual debe coincidir con las que están en el interior).

**12. Pruebas para la conformidad de los bienes**

**12.1 De la verificación de los bienes:**

Luego de recibidos los bienes se procederá al control de calidad de las prendas, estableciéndose los siguientes plazos:

Actividad	Plazo (días calendario)	Responsable
Evaluación del área técnica en relación a los bienes sobre el formato de medidas del beneficiario final.	Hasta los seis (2) días siguientes de recibidos los bienes en almacén	Entidad
Comunicación de observaciones al Contratista.	Hasta los siete (1) día siguientes de recibido los bienes en almacén	Entidad
Subsanación de Observaciones a cargo del proveedor.	Cinco (05) días siguientes de recibida la carta de observaciones por parte de la Entidad.	Contratista



Para la verificación del internamiento se procederá a una toma de muestras según la Técnica de muestreo aleatorio (al azar), el tamaño de la muestra será el siguiente:

Vestuario de caballeros – verano	Un (01) juego
Vestuario de caballeros – invierno	Un (01) juego

Luego de realizada la inspección del internamiento, el Administrador de la Unidad Zonal evaluará los bienes y emitirá un Informe donde indicará las observaciones detectadas al vestuario examinado y el proveedor realizará la subsanación en el plazo establecido.



El reingreso de las prendas observadas deberá efectuarse con la guía correspondiente. Levantadas las observaciones y reingresados los bienes observados con las mejoras, Según corresponda, se otorgará la conformidad de los bienes, la misma que se incluirá Para el expediente de pago.

**12.2 Distribución del vestuario**

La distribución del vestuario a los usuarios estará a cargo del Administrador de la Unidad Zonal de Provias Descentralizado.

**12.3 Ajustes de medidas**

Una vez realizado la entrega de los bienes y emitida la conformidad de los mismos, el contratista se compromete a realizar los últimos ajustes necesarios a las prendas de cada uno de los usuarios, si así lo soliciten. Esta etapa de ajustes se realizará en el local del proveedor.



"Decenio de la Igualdad de Oportunidades para Mujeres y Hombres"
"Año de la unidad, la paz y el desarrollo"

Dicho compromiso iniciará desde el día siguiente de emitida la conformidad de los bienes y tendrá una vigencia de hasta 30 días calendario. Cabe precisar que dichos arreglos y/o correcciones se realizarán sobre las prendas sin uso y a conformidad del usuario. Asimismo, el contratista deberá de elaborar un acta o cargo de atención y conformidad del arreglo, el cual deberá de ser remitido a la Entidad al término del compromiso.

12.4 Conformidad de los bienes

La conformidad será otorgada por la Coordinación de la Unidad Zonal, previo documento de recepción de los bienes emitido por el Administrador de la Unidad Zonal y la verificación del cumplimiento de las Especificaciones Técnicas.

13. Forma de pago

La Entidad se obliga a pagar la contraprestación al Contratista en soles, y en un único Pago. Para dicho efecto, deberá presentar a la entidad la siguiente documentación:

- Recepción de bienes.
• La conformidad de la prestación efectuada.
• Comprobante de pago.
• Guía de remisión de los bienes entregados con el visto bueno del Administrador Zonal.

14. Sistema de Contratación

A precios unitarios.

15. Penalidades

15.1 Penalidad por mora

En caso de retraso injustificado del contratista en la ejecución de las prestaciones objeto del contrato, la Entidad le aplica automáticamente una penalidad por mora por cada día de atraso, de conformidad con lo estipulado en el Reglamento de la Ley de Contrataciones.

15.2 Otras penalidades

Table with 4 columns: N.º, SUPUESTOS DE APLICACIÓN DE PENALIDAD, FORMA DE CÁLCULO, PROCEDIMIENTO. Row 1: Por la demora en la entrega del 'Formato de medidas' al área usuaria... Se aplicará el 10% de la UIT por cada día de Retraso. Informe del área usuaria, adjuntado el cargo de entrega (correo) del 'Formato de medidas'

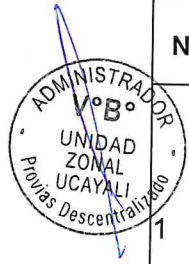



"Decenio de la Igualdad de Oportunidades para Mujeres y Hombres"
"Año de la unidad, la paz y el desarrollo"

16. Responsabilidad por vicios ocultos

El contratista es responsable por la calidad ofrecida y por los vicios ocultos de los bienes ofertados por un plazo no menor de un (01) año, contados a partir de la conformidad otorgada por la Entidad.

17. Garantía

La garantía de los bienes será de un (01) año, contados a partir de la conformidad de la recepción de los bienes, por cualquier desperfecto o deficiencia que pueda manifestarse durante el uso normal de los bienes.

18. Reducción del número de uniformes

La Administración de la Unidad Zonal de Provias Descentralizado podrá solicitar después de la firma del contrato o entrega de la Orden de Compra la reducción del número de uniformes por causal de cese del vínculo laboral, por tal razón se podrá reducir el monto de la prestación de contrato, de conformidad con el artículo 157 del reglamento de la Ley de Contrataciones del Estado.

19. Requisitos de Calificación

Table with 2 columns: B. EXPERIENCIA DEL POSTOR EN LA ESPECIALIDAD. Includes sub-sections for ITEM PAQUETE 1 and ITEM PAQUETE 2, detailing requirements for experience in the specialty, such as amount of invoiced goods and similar items like uniforms and shoes.





"Decenio de la Igualdad de Oportunidades para Mujeres y Hombres"  
"Año de la unidad, la paz y el desarrollo"

En los casos que se acredite experiencia adquirida en consorcio, debe presentarse la promesa de consorcio o el contrato de consorcio del cual se desprenda fehacientemente el porcentaje de las obligaciones que se asumió en el contrato presentado; de lo contrario, no se computará la experiencia proveniente de dicho contrato.

Asimismo, cuando se presenten contratos derivados de procesos de selección convocados antes del 20.09.2012, la calificación se ceñirá al método descrito en la Directiva "Participación de Proveedores en Consorcio en las Contrataciones del Estado", debiendo presumirse que el porcentaje de las obligaciones equivale al porcentaje de participación de la promesa de consorcio o del contrato de consorcio. En caso que en dichos documentos no se consigne el porcentaje de participación se presumirá que las obligaciones se ejecutaron en partes iguales.

Si el titular de la experiencia no es el postor, consignar si dicha experiencia corresponde a la matriz en caso que el postor sea sucursal, o fue transmitida por reorganización societaria, debiendo acompañar la documentación sustentatoria correspondiente.

Cuando en los contratos, órdenes de compra o comprobantes de pago el monto facturado se encuentre expresado en moneda extranjera, debe indicarse el tipo de cambio venta publicado por la Superintendencia de Banca, Seguros y AFP correspondiente a la fecha de suscripción del contrato, de emisión de la orden de compra o de cancelación del comprobante de pago, según corresponda.

#### Importante

*En el caso de consorcios, solo se considera la experiencia de aquellos integrantes que se hayan comprometido, según la promesa de consorcio, a ejecutar el objeto materia de la convocatoria, conforme a la Directiva "Participación de Proveedores en Consorcio en las Contrataciones del Estado".*



# ESPECIFICACIONES TECNICAS DE VESTUARIO



INSTITUCIONAL PARA

EL PERSONAL DE



PROVIAS

DESCENTRALIZADO

2023

# UNIFORME INSTITUCIONAL

## ITEM 1: VESTUARIO PARA CABALLEROS

VERANO: SACO (01)  
PANTALON (02)  
CAMISA MANGA LARGA (03)  
CORBATA (02)  
CORREA (01)



INVIERNO: SACO (01)  
PANTALON (02)  
CAMISA MANGA LARGA (03)  
CORBATA (01)  
PULLOVER (01)  
CORREA (01)



## ITEM 2: CALZADO DE CABALLEROS

VERANO / INVIERNO

# VESTUARIO PARA CABALLEROS VERANO 2023



**VESTUARIO PARA CABALLEROS - VERANO**  
**ESPECIFICACIONES TECNICAS DE LA TELA**

	<b>SACO</b>	<b>PANTALON</b>
TIPO	CASIMIR SUPER 120	CASIMIR SUPER 120
<b>COMPOSICION</b>		
Algodón	-----	-----
Poliéster	-----	-----
Lana	100% LANA	100% LANA
<b>COLOR</b>	DISEÑO MIL RAYAS COLOR BEIGE	DISEÑO MIL RAYAS COLOR BEIGE
<b>ANCHO ENTRE ORILLOS</b>	148 CMS Mínimo	148 CMS Mínimo
<b>LIGAMENTO del tejido</b>	Sarga 2/2	Sarga 2/2
<b>TITULO DEL HILADO</b>		
Urdimbre	Nm 2/66 +/- 5%	Nm 2/66 +/- 5%
Trama	Nm 2/86 +/- 5%	Nm 2/86 +/- 5%
<b>DENSIDAD HILOS (CM)</b>		
Urdimbre	36.0 +/- 3	36.0 +/- 3
Trama	35.5 +/- 3	35.5 +/- 3
<b>PESO/metro lineal (gr)</b>	320 +/- 6%	320 +/- 6%
<b>PESO/metro2 (gr)</b>	209 +/- 6%	209 +/- 6%
<b>ESTABILIDAD DIMENSIONAL</b>		
Urdimbre	- 1.0 % máximo	- 1.0 % máximo
Trama	- 0.5 % máximo	- 0.5 % máximo
<b>SOLIDEZ DEL COLOR</b>		
A la luz	3.5 MINIMO	3.5 MINIMO
Al sudor acido	3.0 MINIMO	3.0 MINIMO
Al sudor alcalino	3.0 MINIMO	3.0 MINIMO
Al frote seco	4.0 MINIMO	4.0 MINIMO
Al frote húmedo	3.5 MINIMO	3.5 MINIMO
Al lavado seco	4.0 MINIMO	4.0 MINIMO
Al lavado doméstico	-----	-----
<b>ACABADO</b>	DECATIZADO	DECATIZADO



**Saco – Pantalón**





	<b>CAMISA 1</b>	<b>CAMISA 2</b>	<b>CAMISA 3</b>
<b>TIPO</b>	PLANO	PLANO	PLANO
<b>COMPOSICION</b>			
Urdimbre	65+/-5% algodón / 35+/-5% poliéster	65+/-5% algodón / 35+/-5% poliéster	65+/-5% algodón / 35+/-5% poliéster
Trama	65+/-5% algodón / 35+/-5% poliéster	65+/-5% algodón / 35+/-5% poliéster	65+/-5% algodón / 35+/-5% poliéster
<b>COLOR</b>	CREMA	PLOMO	CREMA
<b>DISEÑO</b>	SEMILLA DE GRANO CAFÉ	MIL RAYAS	WAFER
<b>LIGAMENTO del tejido</b>	Dobby	Tafetan	Dobby
<b>TITULO DEL HILADO</b>			
Urdimbre	50/1 +/- 5	50/1 +/- 5	50/1 +/- 5
Trama	50/1 +/- 5	50/1 +/- 5	50/1 +/- 5
<b>DENSIDAD HILOS (PULG)</b>			
Urdimbre	122 +/- 5%	125 +/- 5%	175 +/- 5%
Trama	102 +/- 5%	85 +/- 5%	107 +/- 5%
<b>Peso/metro<sup>2</sup> (gr)</b>	118 +/- 5%	106 +/- 5%	140 +/- 5%
<b>RESISTENCIA A LA TRACCION (Kg-f)</b>			
Urdimbre	11 mín.	11 mín.	11 mín.
Trama	11 mín.	11 mín.	11 mín.
<b>RESISTENCIA AL DESGARRE gr-f</b>			
Urdimbre			
Trama			
<b>RESISTENCIA AL DESLIZAMIENTO DE HILOS DE COSTURA kg-f</b>			
Urdimbre			
Trama			
<b>RESISTENCIA AL PILLING</b>			
<b>ESTABILIDAD DIMENSIONAL</b>			
Urdimbre			
Trama			
<b>SOLIDEZ DEL COLOR</b>			
A la luz	3.0 mínimo	3-4	3-4
Al lavado doméstico	4.0 mínimo	3	3 mín.
Al sudor ácido	4.0 mínimo	3-4	3 mín.
Al sudor alcalino	-----	3-4	3 mín.
Al frote seco	4.0 mínimo	4-3 colores oscuros	3 mín.
Al frote húmedo	3.0 mínimo	3-2 colores oscuros	2 mín.
<b>ACABADO</b>	Hilo color: Teñido tina/disperso	Blanco óptico o Hilo Color	Blanco óptico o Hilo Color
	Tela: Blanqueo – Mercerizado – Blanqueador óptico/Resinado	Caustificado	Caustificado
	Pre encogido	Pre encogido	Pre encogido



**Crema Diseño Semilla de Grano Café**

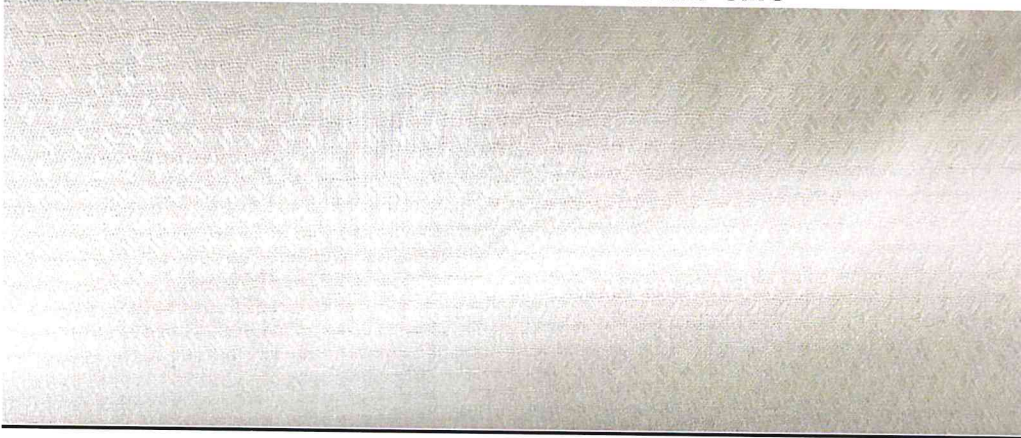

**Plomo Diseño Mil Rayas**

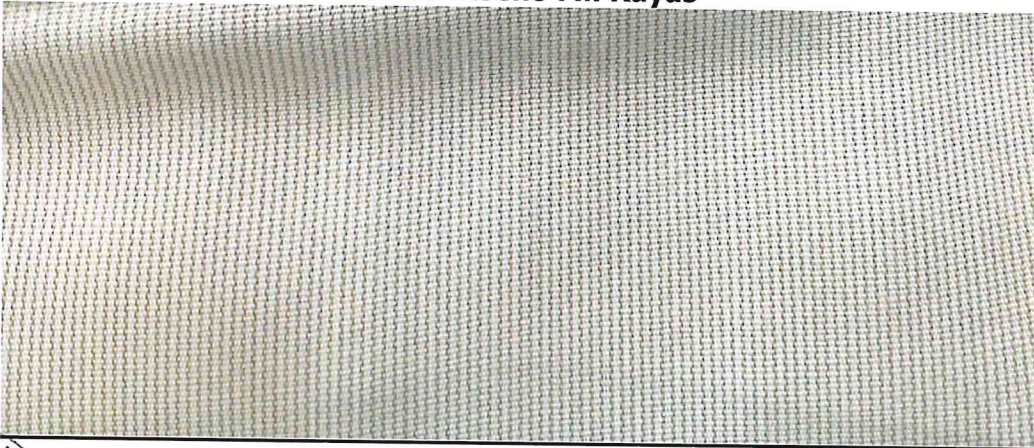

**Crema Diseño Wafer**

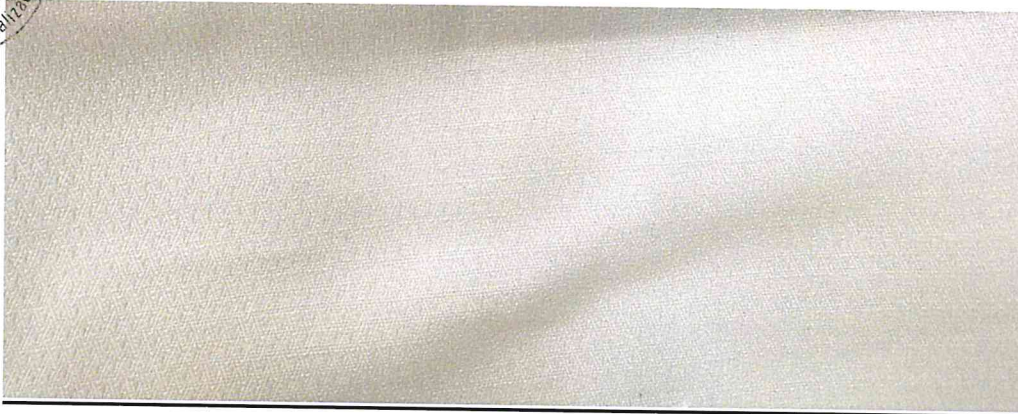

## ESPECIFICACIONES TECNICAS DE LOS AVIOS

REQUISITO	CARACTERISTICAS
<b>AVIOS</b>	
<b>HILO DE COSTURA</b>	
COMPOSICIÓN	POLYÉSTER 100%.
TITULO	40/2.
TIPO	DE 2 CABOS RETORCIDOS.
COLOR	AL TONO DE LA TELA PRINCIPAL
<b>HILO DE REMALLE</b>	
COMPOSICIÓN	POLYÉSTER 100%.
TÍTULO	MULTIFIBRA, ACABADO TEXTURIZADO.
COLOR	AL TONO DE LA TELA PRINCIPAL
<b>ENTRETELA 1</b>	
TELA TEJIDA	
COMPOSICIÓN	POLIESTER 100 %
TIPO	TEJIDO FUSIONABLE (GENERO)
PESO/M2 (GR)	80 +/- 5
<b>ENTRETELA 2</b>	
TELA TEJIDA	
COMPOSICIÓN	POLIESTER 100 %
TIPO	TEJIDO FUSIONABLE (GENERO)
PESO/M2 (GR)	60 +/- 5
REVESTIMIENTO	POLIAMIDA
COLOR	NEGRO/BLANCO/CREMA
<b>ENTRETELA 3</b>	
TELA	
COMPOSICIÓN	NO TEJIDO (aglomerado de fibra)
TIPO	SINTETICO 100 %
PESO/M2 (GR)	TEJIDO FUSIONABLE
COLOR	60 +/- 5
COLOR	NEGRO/BLANCO/CREMA
<b>FORRO</b>	
COMPOSICIÓN	POLIESTER 100%
TIPO	TAFETA
PESO/M2 (GR)	80 +/- 5
COLOR	AL TONO DE LA TELA PRINCIPAL
<b>CORCHETE</b>	
COMPOSICION	METALICO
TIPO	HEMBRA-MACHO
ACABADO	SIN REBABAS NI FILOS CORTANTES
<b>CREMALLERA</b>	
CINTA	POLIESTER 100%
CREMALLERA	METALICO 100%.
TIPO	DIENTE FINO
COLOR	AL TONO DE LA TELA PRINCIPAL
DIMENSIONES	19 +/- 1 CM DE LARGO
<b>BOTONES</b>	
COMPOSICIÓN	POLIESTER 100%, TEÑIDO EN SU MASA.
TIPO	Nº 16, Nº 18, Nº 24, SEGÚN SE INDIQUE EN LA PRENDA
COLOR	AL TONO, SEGÚN EL COLOR DE LA PRENDA



## SACO

REQUISITO	CARACTERISTICAS
MODELO	Saco clásico 2 botones con 1 o 2 aberturas, en la parte posterior a elección del usuario.
CUELLO	Superior fusionado con entretela tejida tipo 1 fusionable. con pie de cuello. inferior con fieltro al tono de la tela unido con el exterior con costura zig – zag estilo sastre.
	En los extremos es embolsado con costura recta
	El cuello debe ser simétrico.
PRESILLA COLGADOR	Al centro del cuello lleva un cintillo para colgador con marca. con atraque en los extremos.
DELANTERO IZQUIERDO (PARTE EXTERNA)	Deberán estar fusionados con entretela tejida fusionable, lleva 01 pinza armada con 301 y llevarán un refuerzo de plastón.
BOLSILLO CARTERA	En la parte superior del delantero izquierdo llevara un bolsillo cartera de 10.5cm de largo por 2.5cm de alto. bolsa de bolsillo será de popelina bolsillero, bolsa con costura remalle y con puntada de seguridad en los costados.
OJALES DELANTEROS	En la parte central deben llevar 02 ojales bordados tipo ojo de chancho con atraque en forma vertical el cual tiene una medida de 2.8 cm los ojales deben estar colocados de manera simétrica uno debajo del otro.
BOLSILLO INFERIOR IZQUIERDO TIPO OJAL	En la parte inferior llevará un bolsillo tipo ojal con vivos de tela de 0.6 cm por lado y abertura de 15.7 cm, además llevará una tapa conformada de dos partes, la parte superior de la misma tela, la cual estará reforzada con entretela tejida fusionable y la parte inferior o contratapa es de forro, la medida de esta tapa es de 5.5cm de alto incluyendo el vivo con 15.7cm de largo. bolsa de bolsillo será de popelina bolsillero 65%algodon 35% poliester, bolsa con costura remalle y con puntada de seguridad en los costados
DELANTERO IZQUIERDO (INTERIOR FORRO)	El delantero interior con forro
BOLSILLOS INTERNOS	
SUPERIOR-PORTA DOCUMENTOS	Tipo ojal con vivos de tela 0.6 cm de ancho cada vivo, con abertura de 13 cm con atraque semilunar (en contraste) en los extremos de los bolsillos, además lleva una tapa botón triangular de forro insertada con 1 ojalillo tipo flecha de forro y 1 botón de 24 líneas centrado para mayor seguridad. bolsa de bolsillo será de popelina bolsillero, bolsa con costura remalle y con puntada de seguridad en los costados.
PORTA LAPICERO	Tipo ojal con vivos de tela de 0.6 cm de ancho cada vivo, con abertura de 4 cm con atraque semilunar en los extremos (en contraste). bolsa de bolsillo será de popelina bolsillero, bolsa con costura remalle y con puntada de seguridad en los costados.
PORTA CIGARRERA	Tipo ojal con vivos de tela de 0.6 cm de ancho cada vivo, con abertura de 10cm con atraque semilunar en los extremos (en contraste) además de un respunte al contorno a 1.6 mm, bolsa de bolsillo será de popelina bolsillero, bolsa con costura remalle y con puntada de seguridad en los costados.
DELANTERO DERECHO (PARTE EXTERNA)	Deberán estar fusionados con entretela fusionable, lleva 01 pinza armada con 301.y llevarán un refuerzo de plastón.
BOTONES DELANTEROS	En la parte central deben llevar 02 botones de 32 líneas a tono de la tela principal ubicados de manera simétrica uno debajo del otro.
BOLSILLO INFERIOR DERECHO TIPO OJAL	En la parte inferior llevará un bolsillo tipo ojal con vivos de tela de 0.6 cm por lado y abertura de 15.7 cm además llevará una tapa conformada de dos partes, la parte superior de la misma tela, la cual estará reforzada con entretela tejida fusionable y la parte inferior o contratapa es de forro, la medida de esta tapa es de 5.5cm de alto incluyendo el vivo con 15.7cm de largo. bolsa de bolsillo será de popelina bolsillero 65%algodon 35%poliester, bolsa con costura remalle y con puntada de seguridad en los costados.

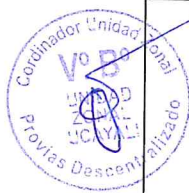

BOLSILLO RELOJERO	El bolsillo inferior derecho en la parte interna llevara un bolsillo relojero de popelina bolsillera el cual estará bastillado a 1cm y pegado con costura recta a 2mm.
DELANTERO DERECHO (INTERIOR FORRO)	El delantero interior con forro
BOLSILLOS INTERNO	
SUPERIOR-PORTA DOCUMENTOS	Tipo ojal con vivos de tela 0.6 cm de ancho cada vivo, con abertura de 13 cm con atraque semilunar (en contraste) en los extremos de los bolsillos
	Tapa botón triangular de forro insertada con 1 ojalillo tipo flecha de forro y 1 botón de 24 líneas centrado para mayor seguridad. bolsa de bolsillo será de popelina bolsillero, bolsa con costura remalle y con puntada de seguridad en los costados
	Adicionalmente se colocaran los botones de repuesto 1 boton de 32 líneas y 1 botón de 24 líneas a un extremo del bolsillo.
PROTECTOR AXILAR	media luna de forro ribeteado con 301 a 7 mm de ancho.
PLASTON	Armado de 02 piezas, plástica y fieltro compactado. deberán estar unidas con puntadas en zig-zag. además de una tira de entretela tejida fusionable a un extremo cosido con maquina recta.
VUELTA	Con media luna tipo pistola, armado con sesgo y pespunte tipo hilván (cadeneta en el interior) en contraste, la vuelta se une con el delantero con costura recta.
SOLAPA	En el interior serán fusionadas con entretela fusionable. en la parte externa, extremo superior del lado izquierdo llevara 01 ojal bordado con atraque vertical de adorno (sin corte), el cual tiene una medida de 2.2cm.
COSTADILLO	Será unido al delantero a 1cm y a la espalda a 2cm, lo cual permitirá un mejor entalle de la prenda; este llevará como refuerzo entretela fusionable desde la sisa hasta la basta.
ESPALDA	la espalda tendrá corte anatómico, tela será orillado y unido con costura recta con ensanche 2 cm por lado.
FORRO DE ESPALDA	De 02 piezas unido con remalle armar fuele de 2cm de profundidad con 301.
ABERTURA POSTERIOR	Lleva abertura central de 5cm de cruce, la abertura lleva refuerzo de fusionable.
MANGAS	La manga mayor y menor (tela y forro) serán remalladas y estará unida con costura recta a 1cm.
BASTA Y MARTILLO DE MANGA	Parte inferior, llevará 4 ojales bordados con atraque (sin corte) de 2.5cm de largo total, con sus respectivos botones de 24 líneas. la boca de manga será de tipo martillo con abertura de 3cm, la cual tendrá una basta de 4cm (incluido remalle), será reforzada por la parte interior con entretela fusionable.
CABEZA DE MANGA	Es fusionada con entretela fusionable. llevará chorrera de fieltro para un mejor armado de la manga.
HOMBROS	Remallado y unido a a 1cm además en la parte interna llevara hombreras anatómicas prefabricadas de algodón una a cada lado.
SISA	Unión de manga y cuerpo, costura de 1cm tela y forro.
BASTA	Doble de 4cm (incluido remalle), será reforzada por la parte interior con entretela fusionable



# SACO DE VERANO

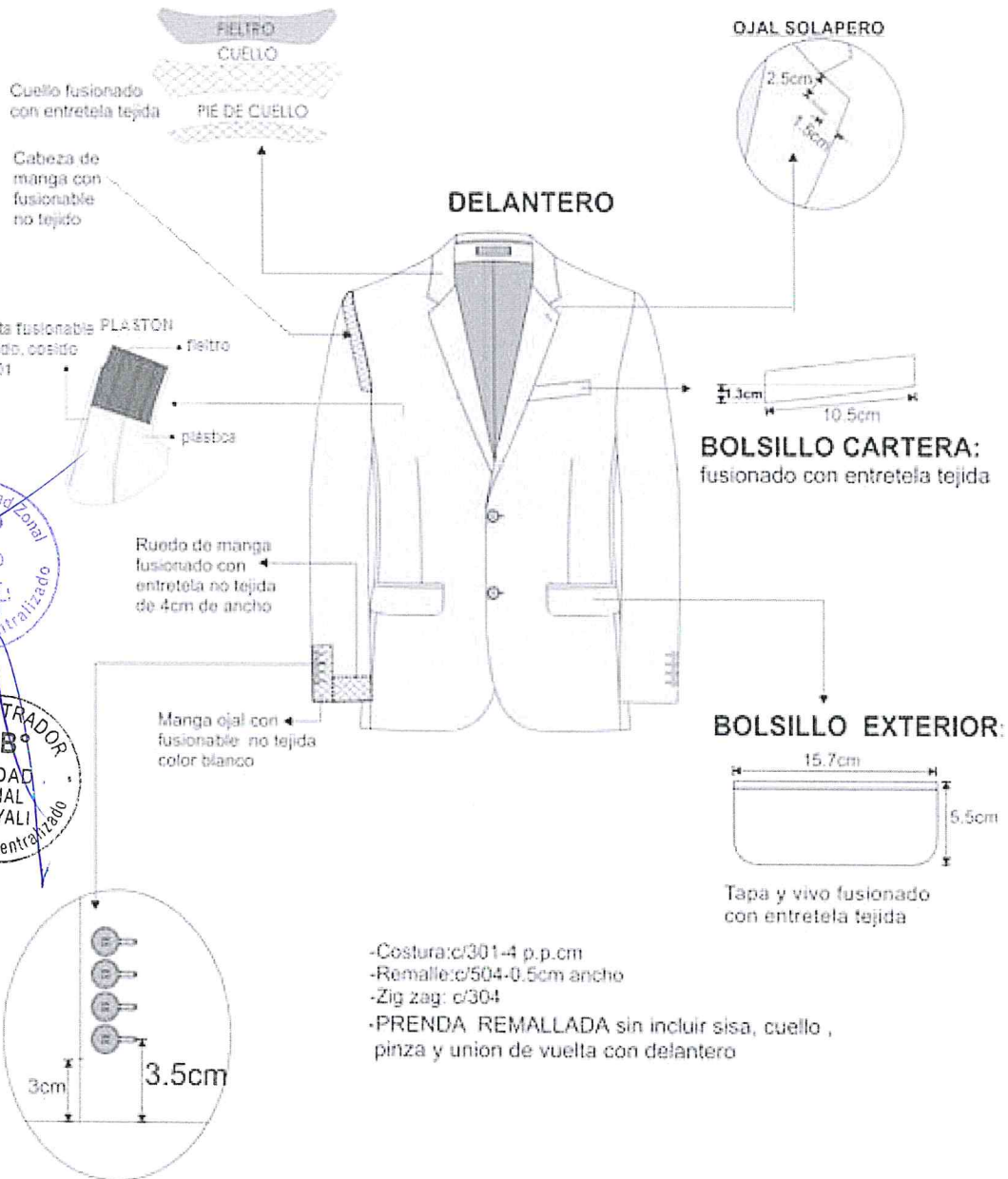

## ESPALDA

**HOMBRERAS:** anatómica,  
relleno de algodón con base  
de fieltro compactado.

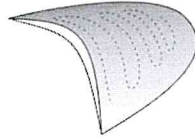

**CHORRERA:** De fieltro

Reforzar la espalda  
superior  
con entretela  
no tejida fusionable

Abertura con entretela  
no tejida fusionable

Ruedo espalda con entretela  
no tejida fusionable 9cm de ancho



-Costura:c/301-4 p.p.cm  
-Remalle:c/504-0.5cm ancho

-PRENDA REMALLADA sin incluir sisa, cuello,  
pinza y union de vuelta con delantero

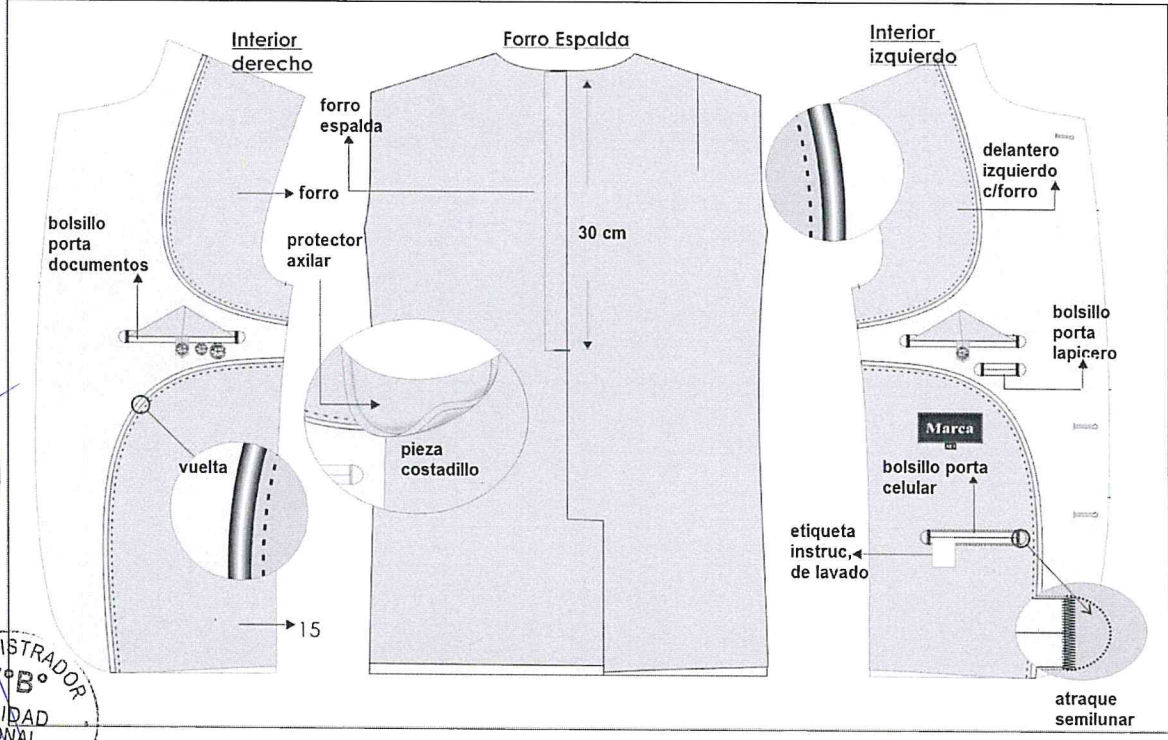



## PANTALON

REQUISITO	CARACTERISTICAS
MODELO	Pantalón de vestir con 2 pliegues a elección del usuario.
PRETINA	Pretina de 4 cm de ancho terminado, acabado de 2 piezas izquierda y derecha fusionado con entretela no tejida, lleva forro bolsillero en la parte interior de la pretina, lleva edge control y band roll en el interior y cinta de pretina elasticada en la parte exterior, la cinta antideslizante será partida. Lleva 01 botón interior de 24 líneas y 01 ojal de 1 1/8".
PRESILLAS	Lleva 6 presillas recubiertas de 3/8". Lleva 6 presillas van insertadas en la pretina con atraques de 3/8"
BOLSILLOS DELANTEROS	Bolsillos sesgados con atraque en los extremos Fijar vista al forro de bolsillo con respunte de 1/16". unir la vuelta con el delantero formando una pestaña en exterior con respunte de 1/16".
GARETA	Fusionado con entretela no tejida tipo 3, ribetear el contorno a 1/4". Unir al delantero a 3/8"; lleva respunte de vencimiento de 1/16". Fijar cierre de metal diente dorado con 2 costuras gauge de 1/4". ubicar etiqueta de talla, procedencia y cuidado a 1 1/2" aproximadamente, bajo pretina interior.
FIGURADO	Ancho de figurado de 1 3/8" con atraque inferior de 1/2".
GARETON	Fusionado con entretela no tejida, ribetear el contorno a 1/4". Unir al cierre y delantero en costura recta a 3/8".
ENTREPIERNA	Orillar unir con costura cadeneta a 1/2" incluido orillado.
COSTADOS	Orillar unir con costura cadeneta a 1/2" incluido orillado.
FUNDILLOS	Con 02 pinza y bolsillo con doble vivo de 1/4" (vivo fusionado con entretela). Lleva orillos de tela en las vistas posteriores del bolsillo. Interior acabado de tiro de fundillos ribetear y unir con costura cadeneta en la parte superior con ensanche de 1 1/4" terminando a 1/2".
BOLSA DE BOLSILLOS	Bolsas de bolsillo (prenda volteada visto de frente) lleva etiqueta de marca fijada con recta a 1/16" en ambos extremos. Popelina, delanteros y de fundillos ribeteado de 1/4" con doble costura cadeneta.
ETIQUETAS	Etiquetas ubicadas en la parte interna: <ul style="list-style-type: none"> <li>• etiqueta de marca del confeccionista, etiqueta de talla.</li> <li>• etiqueta de composición de tela, lavado, cuidado y uso</li> </ul>
BASTA	Invisible de 5 cm.
ORILLADO	Ancho de 3/16".
COSTURAS	Puntadas de 11 +/- 2% ppp. Todas las costuras con tolerancias de (+/-2%).
ACABADOS	La prenda debe estar planchada y vaporizada La prenda deberá estar exenta de defectos de materiales y/o insumos, confección y acabados, en su parte externa como interna (materiales y/o insumos defectuosos, costuras saltadas, hilos sueltos, defecto de fusionado, etc.)

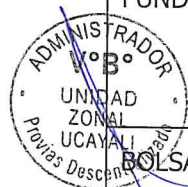

# PANTALON verano

**BOLSILLO SECRETA,**  
REMALLADA  
ATRAQUE DE 1/2"  
A CADA LADO

**PRETINA:** ANCHO DE 4 CM, INTERIOR EDGE CONTROL, BAN ROLY DINTA DE ELASTICADA,  
CORCHETE DE METAL.  
INTERIOR CERRAR PRETINA CON BASTERA  
LLEVADIAL DE 1 1/8" DE LARGO.

**DELANTERO:** BOLSILLOS SEÑADOS CON ATRAQUE EN LOS EXTREMOS,  
VISTA INTERIOR PEGAR AL FORRO DE BOLSILLO CON PESPUNTE DE 1/16", VUELTA  
EXTERIOR PESPUNTA A 1/16".

PESPUNTA  
A 1/16"

ATRAQUE

MEDIDAS DE PRESILLA

05 PRESILLAS INSERTADAS DE 5/8"

2 DELANTERO  
4 POSTERIORES  
CON ATRAQUE SUPERIOR

ATRAQUE INTERNO

ANCHO FIGURADO  
DE GARETA DE 1 3/8"  
CON ATRAQUE INFERIOR  
DE 1/2"

**ENTREPIERNA:**

DRILLAR Y UNIR CON COSTURA  
CADENETA A 1/2"

**FUNDILLO**  
CON 2 PINCAS DE ALTO DE 2 1/2",  
PROFUNDIDAD DE 3/8" Y SEPARACIÓN DE  
3" Y 2 BOLSILLOS TIPO CIAL, DE DOBLE  
VIVO BOLS. POSTERIORES PRENDA, CON 1  
CIALILLO A CADA LADO Y BOTÓN DE 24  
LINEAS.

BOTÓN DE 24 L

1/4"

1/4"

2 1/2"

1 1/8"

BASTA INVISIBLE DE 5 CM (I.R.)

5CM.

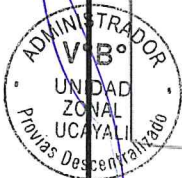

# PANTALON verano

## GARETA

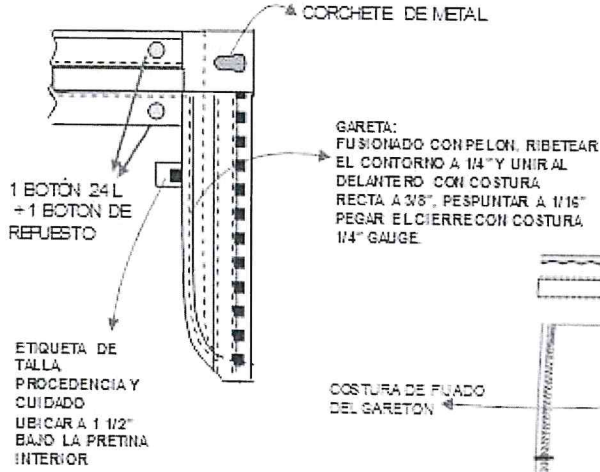

## DELANTERO INTERIOR

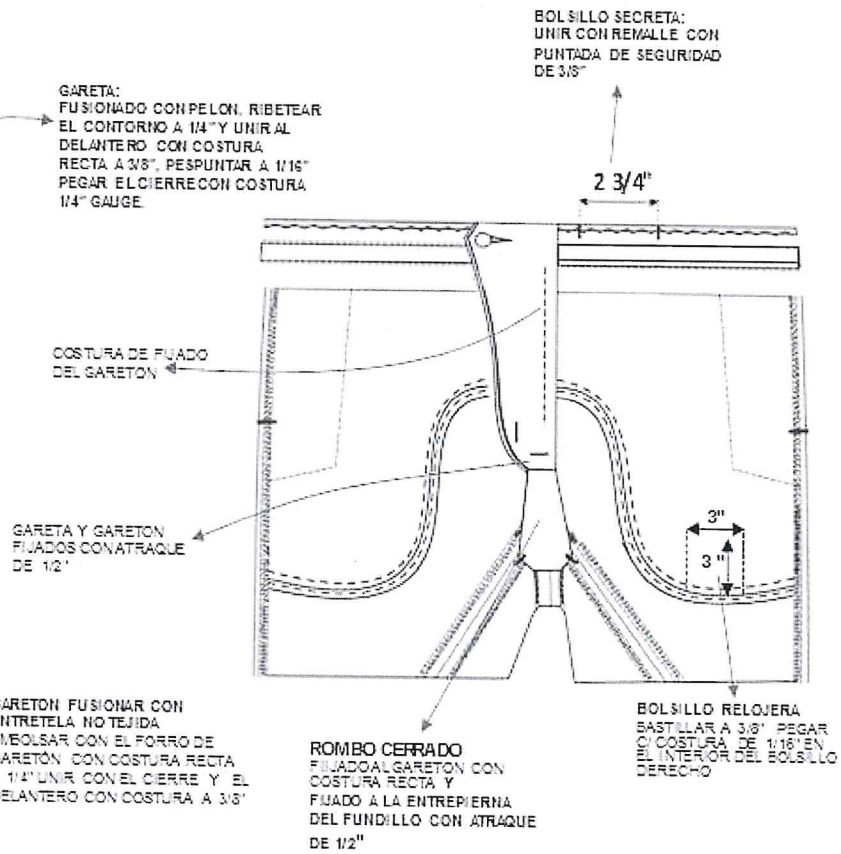

## FUNDILLO

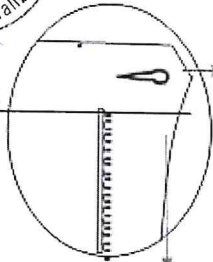
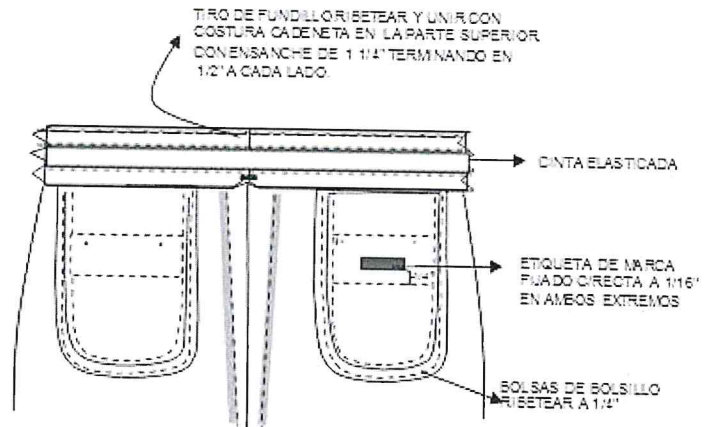

## CAMISA 1

REQUISITO	CARACTERISTICAS
MODELO	Camisa de vestir: manga larga con logo del confeccionista. Cuello modelo tipo clásico.
CUELLO	Exterior fusionado, con refuerzo además lleva 3 barbillas atracadas simétricamente en la punta del cuello. Largo de puntas. Embolsado a 0.6cm y respuntado al filo a 1.3mm. Según diseño.
PIE DE CUELLO	Pieza exterior fusionado c/entretela tejida y bastillado a 5mm c/301, unir cuello con pie de cuello a 5mm según piquete. Asentar a 1.3mm c/recta, punta de pie de cuello lado izquierdo con ojal de 1.8cm largo en forma horizontal, lado derecho lleva botón de 16 líneas (ubicación c/marcador).
DELANTERO IZQUIERDO	Lleva tachón de 2.9 cm ancho con entretela fusionable sobrepuesto armado con 401 doble aguja de 2.5cm de separación donde van los ojales.
DELANTERO DERECHO	Lleva un bastillado a 2.5cm insertando la etiqueta de composición y cuidado, donde van los botones 06 de 16 líneas y 2 botones de repuesto (1 de 16 líneas y 1 de 14 líneas). Insertar etiqueta de procedencia, composición y cuidado a 3" de la basta.
BOLSILLO	Ubicado a la altura del segundo ojal del delantero izquierdo, con doble doblez en la parte superior y el modelo del bolsillo es en V. Isotipo bordado. Pegar bolsillo c/301 a 1mm del filo de bolsillo Además lleva atraque triangular.
ESPALDA	Lleva pliegues laterales, armado de pliegue con atraque en forma horizontal.
CANESU	Canesú interior centrar etiqueta de marca, es embolsado a 1cm con el canesú exterior y la espalda además lleva un respunte al filo a 1mm. Etiqueta de talla insertar al extremo izquierdo de etiqueta de marca.
HOMBROS	Embolsar con 301 a 1cm del borde y respuntar a 1mm hacia el canesú (unión de hombros) c/301.
MANGA LARGA	Lleva 02 pliegues de 1.3cm de profundidad con separación de 2cm, Pegadas al cuerpo con costura francesa (c/401 doble aguja). Respunte a 1cm.
YUGO FRANCES	16cm de largo y 2.5cm de ancho, con ojal y botón de 14 líneas centrado en el yugo, fijar c/recta dejando pestaña de 1/16"
PUÑO	Fusionados (exterior), bastillados a 5mm c/301. Embolsados a 6.4cm y respuntados al filo 1.3mm en contorno, lleva 2 botones de 16 líneas en cada puño y 01 ojal de 1.5 cm de largo
CUERPO	Cerrado con máquina cerradora de codo (c/401 doble aguja) 5mm.
SISA	Pegar mangas con 401 (doble aguja), respuntar en el exterior con 301 a 1cm del pegado de mangas, costuras tumbadas hacia el cuerpo (costura francesa).
BASTA	*Bastillar a 3/16
HILOS	Hilos 40/2 100% poliéster del tono de la tela principal.
ACABADOS	La prenda debe estar planchada y vaporizada
COSTURA	14 +/- 10% p.p.p
ETIQUETAS	Etiquetas ubicadas en la parte interna: - la etiqueta de marca del confeccionista - etiqueta de talla - la etiqueta de composición de tela, lavado, cuidado y uso
ACABADOS	La prenda debe estar planchada y vaporizada La prenda deberá estar exenta de defectos de materiales y/o insumos, confección y acabados, en su parte externa como interna (materiales y/o insumos defectuosos, costuras saltadas, hilos sueltos, defecto de fusionado, etc.)



## CAMISA 2

REQUISITO	CARACTERISTICAS
<b>MODELO</b>	Camisa de vestir: manga larga con logo del confeccionista. Cuello modelo tipo clásico.
<b>CUELLO</b>	Exterior fusionado, con refuerzo además lleva 3 barbillas atracadas simétricamente en la punta del cuello. Largo de puntas. Embolsado a 0.6cm y respuntado al filo a 1.3mm. Según diseño.
<b>PIE DE CUELLO</b>	Pieza exterior fusionado c/entretela tejida y bastillado a 5mm c/301, unir cuello con pie de cuello a 5mm según piquete. Asentar a 1.3mm c/recta, punta de pie de cuello lado izquierdo con ojal de 1.8cm largo en forma horizontal, lado derecho lleva botón de 16 líneas (ubicación c/marcador).
<b>DELANTERO IZQUIERDO</b>	Lleva tachón de 2.9 cm ancho con entretela fusionable sobrepuesto armado con 401 doble aguja de 2.5cm de separación donde van los ojales.
<b>DELANTERO DERECHO</b>	Lleva un bastillado a 2.5cm insertando la etiqueta de composición y cuidado, donde van los botones 06 de 16 líneas y 2 botones de repuesto (1 de 16 líneas y 1 de 14 líneas). Insertar etiqueta de procedencia, composición y cuidado a 3" de la basta.
<b>BOLSILLO</b>	Ubicado a la altura del segundo ojal del delantero izquierdo, con doble doblez en la parte superior y el modelo del bolsillo es en V. Isotipo bordado. Pegar bolsillo c/301 a 1mm del filo de bolsillo Además lleva atraque triangular.
<b>ESPALDA</b>	Lleva pliegues laterales, armado de pliegue con atraque en forma horizontal.
<b>CANESU</b>	Canesú interior centrar etiqueta de marca, es embolsado a 1cm con el canesú exterior y la espalda además lleva un respunte al filo a 1mm. Etiqueta de talla insertar al extremo izquierdo de etiqueta de marca.
<b>HOMBROS</b>	Embolsar con 301 a 1cm del borde y respuntar a 1mm hacia el canesú (unión de hombros) c/301.
<b>MANGA LARGA</b>	Lleva 02 pliegues de 1.3cm de profundidad con separación de 2cm, Pegadas al cuerpo con costura francesa (c/401 doble aguja). Respunte a 1cm.
<b>YUGO FRANCES</b>	16cm de largo y 2.5cm de ancho, con ojal y botón de 14 líneas centrado en el yugo, fijar c/recta dejando pestaña de 1/16"
<b>PUÑO</b>	Fusionados (exterior), bastillados a 5mm c/301. Embolsados a 6.4cm y respuntados al filo 1.3mm en contorno, lleva 2 botones de 16 líneas en cada puño y 01 ojal de 1.5 cm de largo
<b>CUERPO</b>	Cerrado con máquina cerradora de codo (c/401 doble aguja) 5mm. Pegar mangas con 401 (doble aguja), respuntar en el exterior con 301 a 1cm del pegado de mangas, costuras tumbadas hacia el cuerpo (costura francesa).
<b>BASTA</b>	*Bastillar a 3/16
<b>HILOS</b>	Hilos 40/2 100% poliéster del tono de la tela principal.
<b>ACABADOS</b>	La prenda debe estar planchada y vaporizada
<b>COSTURA</b>	14 +/- 10% p.p.p
<b>ETIQUETAS</b>	Etiquetas ubicadas en la parte interna: - la etiqueta de marca del confeccionista - etiqueta de talla - la etiqueta de composición de tela, lavado, cuidado y uso
<b>ACABADOS</b>	La prenda debe estar planchada y vaporizada La prenda deberá estar exenta de defectos de materiales y/o insumos, confección y acabados, en su parte externa como interna (materiales y/o insumos defectuosos, costuras saltadas, hilos sueltos, defecto de fusionado, etc.)



### CAMISA 3

REQUISITO	CARACTERISTICAS
MODELO	Camisa de vestir: manga larga con logo del confeccionista. Cuello modelo tipo clásico.
CUELLO	Exterior fusionado, con refuerzo además lleva 3 barbillas atracadas simétricamente en la punta del cuello. Largo de puntas. Embolsado a 0.6cm y respuntado al filo a 1.3mm. Según diseño.
PIE DE CUELLO	Pieza exterior fusionado c/entretela tejida y bastillado a 5mm c/301, unir cuello con pie de cuello a 5mm según piquete. Asentar a 1.3mm c/recta, punta de pie de cuello lado izquierdo con ojal de 1.8cm largo en forma horizontal, lado derecho lleva botón de 16 líneas (ubicación c/marcador).
DELANTERO IZQUIERDO	Lleva tachón de 2.9 cm ancho con entretela fusionable sobrepuesto armado con 401 doble aguja de 2.5cm de separación donde van los ojales.
DELANTERO DERECHO	Lleva un bastillado a 2.5cm insertando la etiqueta de composición y cuidado, donde van los botones 06 de 16 líneas y 2 botones de repuesto (1 de 16 líneas y 1 de 14 líneas). Insertar etiqueta de procedencia, composición y cuidado a 3" de la basta.
BOLSILLO	Ubicado a la altura del segundo ojal del delantero izquierdo, con doble doblez en la parte superior y el modelo del bolsillo es en V. Isotipo bordado. Pegar bolsillo c/301 a 1mm del filo de bolsillo Además lleva atraque triangular.
ESPALDA	Lleva pliegues laterales, armado de pliegue con atraque en forma horizontal.
CANESÚ	Canesú interior centrar etiqueta de marca, es embolsado a 1cm con el canesú exterior y la espalda además lleva un respunte al filo a 1mm. Etiqueta de talla insertar al extremo izquierdo de etiqueta de marca.
HOMBROS	Embolsar con 301 a 1cm del borde y respuntar a 1mm hacia el canesú (unión de hombros) c/301.
MANGA LARGA	Lleva 02 pliegues de 1.3cm de profundidad con separación de 2cm, Pegadas al cuerpo con costura francesa (c/401 doble aguja). Respunte a 1cm.
YUGO FRANCÉS	16cm de largo y 2.5cm de ancho, con ojal y botón de 14 líneas centrado en el yugo, fijar c/recta dejando pestaña de 1/16"
PUÑO	Fusionados (exterior), bastillados a 5mm c/301. Embolsados a 6.4cm y respuntados al filo 1.3mm en contorno, lleva 2 botones de 16 líneas en cada puño y 01 ojal de 1.5 cm de largo
CUERPO	Cerrado con máquina cerradora de codo (c/401 doble aguja) 5mm.
MANEJO	Pegar mangas con 401 (doble aguja), respuntar en el exterior con 301 a 1cm del pegado de mangas, costuras tumbadas hacia el cuerpo (costura francesa).
BASTA	*Bastillar a 3/16
HILOS	Hilos 40/2 100% poliéster del tono de la tela principal.
ACABADOS	La prenda debe estar planchada y vaporizada
COSTURA	14 +/- 10% p.p.p
ETIQUETAS	Etiquetas ubicadas en la parte interna: - la etiqueta de marca del confeccionista - etiqueta de talla - la etiqueta de composición de tela, lavado, cuidado y uso
ACABADOS	La prenda debe estar planchada y vaporizada La prenda deberá estar exenta de defectos de materiales y/o insumos, confección y acabados, en su parte externa como interna (materiales y/o insumos defectuosos, costuras saltadas, hilos sueltos, defecto de fusionado, etc.)



# CAMISA

## DELANTERO

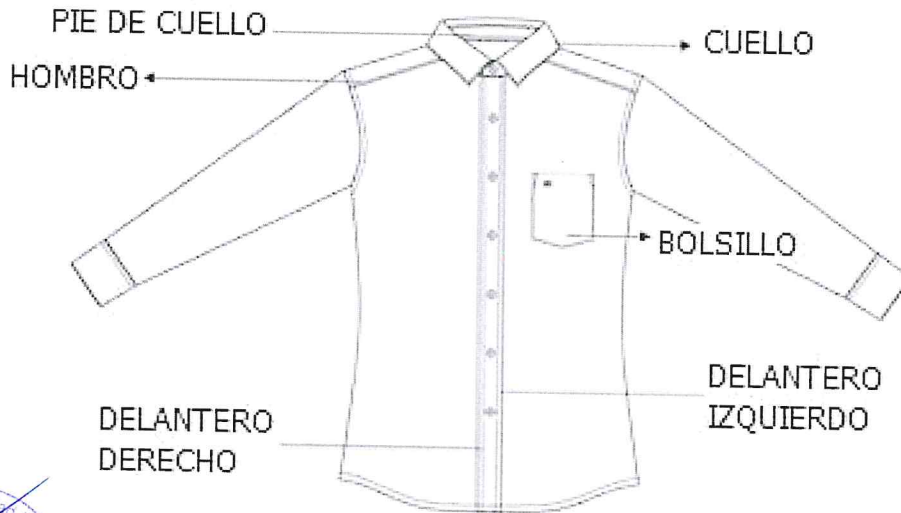

## ESPALDA

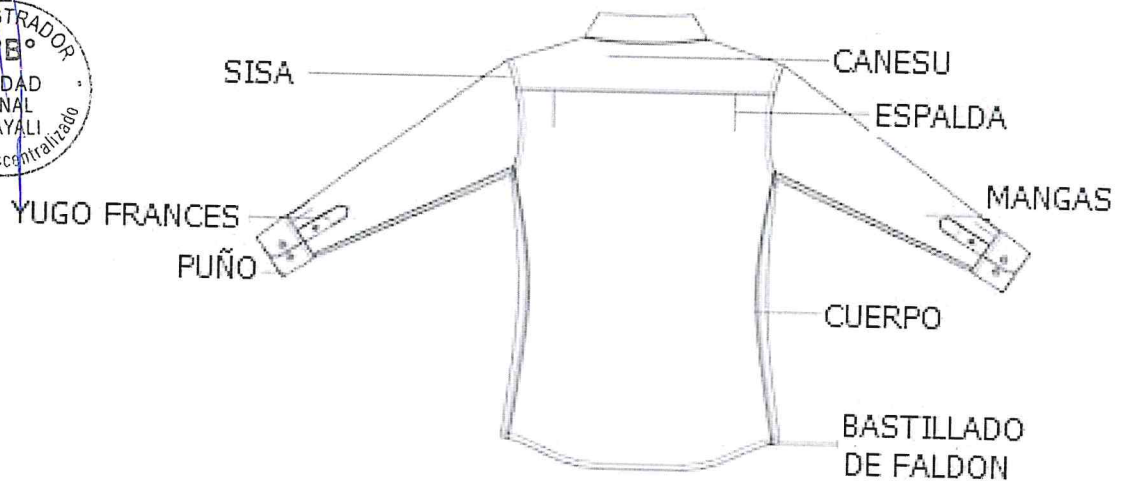

# CAMISA



## PUÑO/YUGO FRANCES

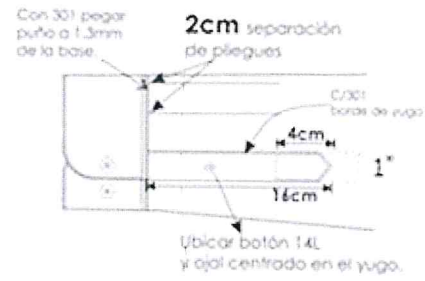

## ESPALDA



Coordinador Unidad Zonal  
**Vº Bº**  
 UNIDAD ZONAL UCAYALI  
 Provis Descentralizado

ADMINISTRADOR  
**Vº Bº**  
 UNIDAD ZONAL UCAYALI  
 Provis Descentralizado



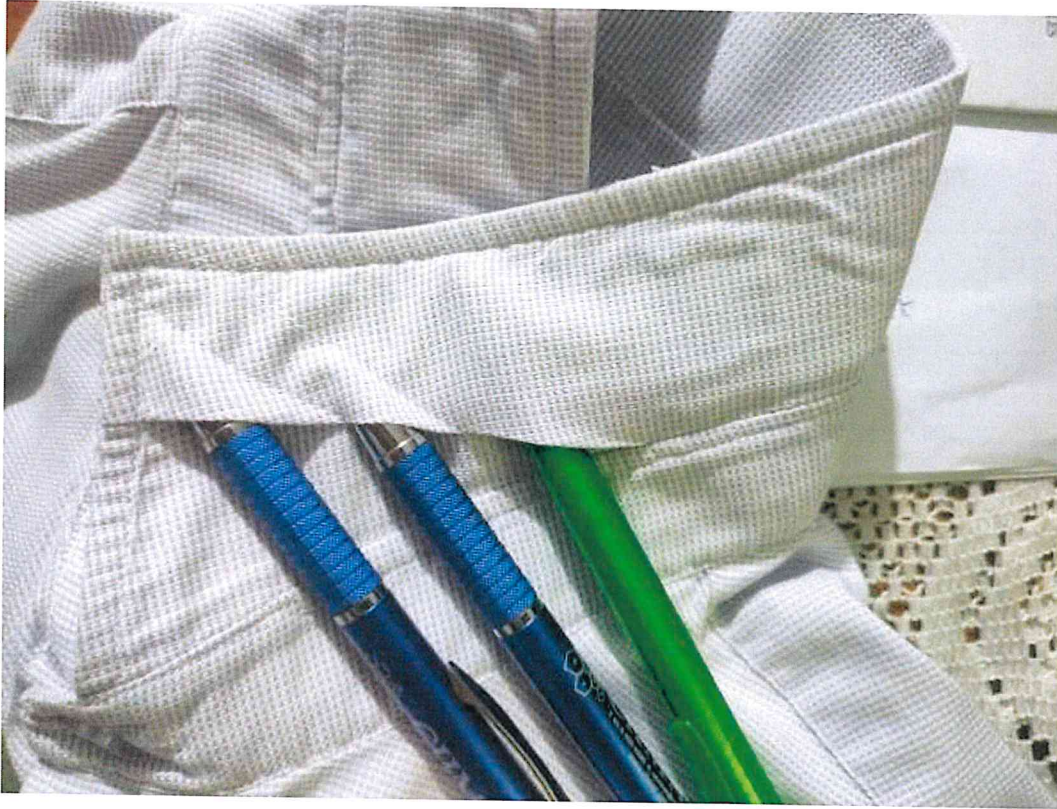

## CORBATA

REQUISITO	CARACTERISTICAS
MATERIAL	Poliester 100 %
MODELO	CLÁSICO MODERNO ESTILO EJECUTIVO
COLOR	QUE ARMONICE CON EL TERNO (MAIZ)
PESO PRENDA	Peso de 50 hasta 55 grs.
DIMENSIONES	LARGO: 1.45 – 1.55 M. ANCHO MAYOR: 7.5 hasta 8.5 CM ANCHO MENOR: 3.5 a 4 CM
HILO DE COSTURA	POLIÉSTER 100% MULTIFIBRA. ACABADO TEXTURIZADO AL TONO DEL COLOR DE LA TELA
CONFECCION	A medida, con 2 vistas. En la vista posterior.
ENTRETELA INTERIOR	100% poliéster color blanco, de borde a borde, con corte interior en el largo para que se acople con el contorno del cuello de la camisa.
FORRO EXTERIOR	DE FORRO TAFETA LABRADO A TONO DE LA TELA PRINCIPAL (A ESCOGER POR EL USUARIO), PARA VISTA POSTERIOR DE LA CORBATA, CON PUNTADA DE SEGURIDAD (TIPO CADENETA), EN EL ANCHO MAYOR Y MENOR.
ETIQUETAS	ETIQUETA DE MARCA DEL CONFECCIONISTA, ETIQUETA DE PROCEDENCIA, COMPOSICIÓN, INSTRUCCIÓN DE LAVADO, CUIDADO Y USO.
PRESILLA	CINTILLO DE LA MISMA TELA COLOCADA EN LA PARTE POSTERIOR DE LA CORBATA
COSTURAS DE SEGURIDAD	2, EN FORMA HORIZONTAL Y UBICADOS EN LA PARTE POSTERIOR UNA EN CADA EXTREMO.
<b>ACABADO</b>	PLANCHADO, TERMOFIJADO Y VAPORIZADO A TODO LO LARGO.



# CORBATA

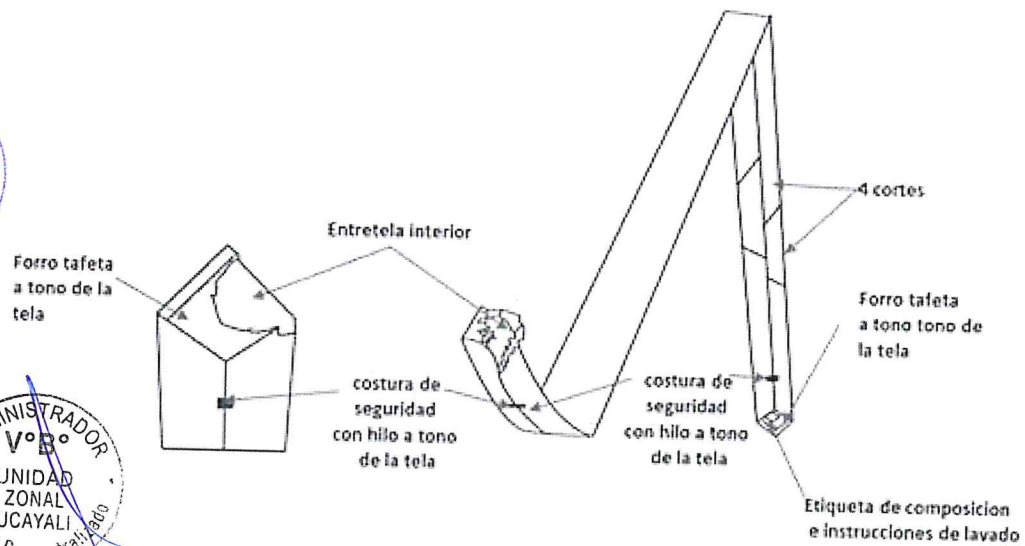
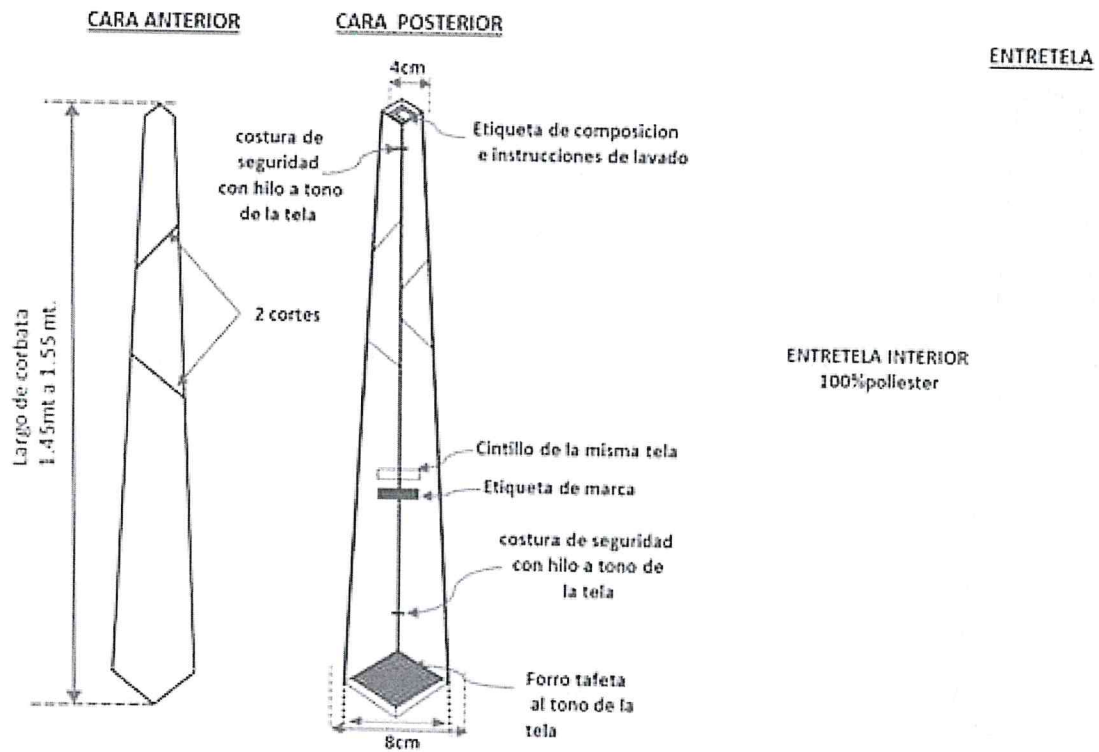

## CORREA

TERMINOS GENERALES	REQUERIMIENTOS Y OBSERVACIONES
Diseño	Correa elegante de vestir, flexible, reversible con pasador. Diseño referencial.
Confección	Lleva costura a 2mm del borde de toda la correa con hilo nylon (poliamida) N° 20 del color y tono del cuero, con 4 p.p.cm según el diseño.
Cuero	Guante (bovino) a plena flor, de primera calidad, teñido atravesado a la anilina para las 2 caras de la correa, de acuerdo a los colores especificados.
Color	Negro – Marrón Moro (dos caras - reversible)
Espesor (de cada cuero)	1.5mm +/- 0.2mm (internamente lleva una tira de cartón prensado de 1mm de espesor aproximado, el cual va centrado a todo el ancho sin llegar a la costura.
Espesor Total	De 3.0mm a 3.8mm aprox.
Hebilla	Metálica Zamac niquelado, Rectangular de 35mm de ancho aprox. según diseño
Ancho correa de cuero	De 34mm ( $\pm$ 0.1mm)
Largos	Largo de la correa será a medida de cada usuario <b><u>EQUIVALENCIAS.</u></b> Tallas: S (95cm) (30-32) M (103cm) (34-36) L (103cm) (38-40) XL(122cm) (42-44) XXL talla especial
Huecos de la correa	La correa deberá tener 6 huecos centrados y equidistantes (de 3.0cm entre uno y otro).
Empaque y presentación	Las correas serán enrolladas e introducidas en cajas individuales, con la marca del confeccionista impreso en la correa y en la caja. Además, llevará información de cuidado



# VESTUARIO PARA CABALLEROS INVIERNO 2023



**VESTUARIO PARA CABALLEROS - INVIERNO**  
**ESPECIFICACIONES TECNICAS DE LA TELA**

	<b>SACO</b>	<b>PANTALON</b>
<b>TIPO</b>	CASIMIR SUPER 120	CASIMIR SUPER 120
<b>COMPOSICION</b>		
Algodón	-----	-----
Poliéster	-----	-----
Lana	100% LANA	100% LANA
<b>ANCHO ENTRE ORILLOS</b>	148 CMS Mínimo	148 CMS Mínimo
<b>COLOR</b>	Camello	Camello
<b>LIGAMENTO del tejido</b>	Sarga 2/2	Sarga 2/2
<b>TITULO del hilado</b>		
Urdimbre	Nm 2/66 +/- 5%	Nm 2/66 +/- 5%
Trama	Nm 2/86 +/- 5%	Nm 2/86 +/- 5%
<b>DENSIDAD Hilos (cm)</b>		
Urdimbre	36.0 +/- 3	36.0 +/- 3
Trama	35.5 +/- 3	35.5 +/- 3
<b>PESO/metro lineal (gr)</b>	318 +/- 6%	318 +/- 6%
<b>PESO/metro2 (gr)</b>	208 +/- 6%	208 +/- 6%
<b>ESTABILIDAD DIMENSIONAL</b>		
Urdimbre	- 1.5 % máximo	- 1.5 % máximo
Trama	- 1.0 % máximo	- 1.0 % máximo
<b>SOLIDEZ DEL COLOR</b>		
A la luz	3.5 MINIMO	3.5 MINIMO
Al sudor acido	3.0 MINIMO	3.0 MINIMO
Al sudor alcalino	3.0 MINIMO	3.0 MINIMO
Al frote seco	4.0 MINIMO	4.0 MINIMO
Al frote húmedo	3.5 MINIMO	3.5 MINIMO
Al lavado seco	4.0 MINIMO	4.0 MINIMO
Al lavado doméstico	-----	-----
<b>ACABADO</b>	DECATIZADO	DECATIZADO

**Saco – Pantalón**

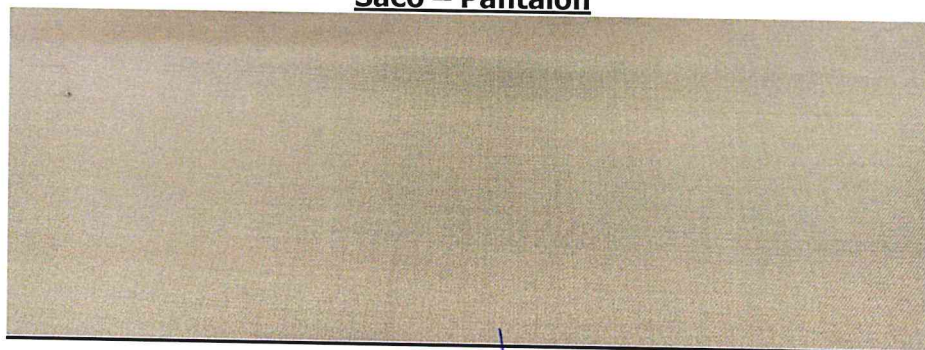

	<b>CAMISA 1</b>	<b>CAMISA 2</b>	<b>CAMISA 3</b>
<b>TIPO</b>	PLANO	PLANO	PLANO
<b>COMPOSICION</b>			
Urdimbre	65+/-5% algodón / 35+/-5% poliéster	65+/-5% algodón / 35+/-5% poliéster	65+/-5% algodón / 35+/-5% poliéster
Trama	65+/-5% algodón / 35+/-5% poliéster	65+/-5% algodón / 35+/-5% poliéster	65+/-5% algodón / 35+/-5% poliéster
<b>COLOR</b>	CREMA	GRIS	LAVANDA
<b>DISEÑO</b>	VENTANAS	GARUA	DAMERO
<b>LIGAMENTO del tejido</b>	Dobby	Dobby	Dobby
<b>TITULO DEL HILADO</b>			
Urdimbre	50/1 +/- 5	50/1 +/- 5	50/1 +/- 5
Trama	50/1 +/- 5	50/1 +/- 5	50/1 +/- 5
<b>DENSIDAD HILOS (PULG)</b>			
Urdimbre	165 +/- 5%	177 +/- 5%	162 +/- 5%
Trama	95 +/- 5%	101 +/- 5%	100 +/- 5%
<b>Peso/metro<sup>2</sup> (gr)</b>	131 +/- 5%	141 +/- 5%	130 +/- 5%
<b>RESISTENCIA A LA TRACCION (Kg-f)</b>			
Urdimbre	11 mín.	11 mín.	11 mínimo
Trama	11 mín.	11 mín.	11 mínimo
<b>SOLIDEZ DEL COLOR</b>			
A la luz	3.0 mín.	3.0 mín.	3.0 mín.
Al lavado doméstico	3.0 mín.	3.0 mín.	4.0 mín.
Al sudor ácido	3.0 mín.	3.0 mín.	4.0 mín.
Al frote seco	3.0 mín.	3.0 mín.	4.0 mín.
Al frote húmedo	2.0 mín.	2.0 mín.	3.0 mín.
	Hilo color: Teñido con colorantes tina/disperso	Hilo color: Teñido con colorantes tina/disperso	Hilo color: Teñido con colorantes tina/disperso
	Tela: Blanqueo – Mercerizado – Blanqueador óptico	Tela: Blanqueo – Mercerizado – Blanqueador óptico	Tela: Blanqueo – Mercerizado – Blanqueador óptico / Resinado
	Resina - Pre encogido	Resina - Pre encogido	Pre encogido



**Crema con Diseño Ventanas**

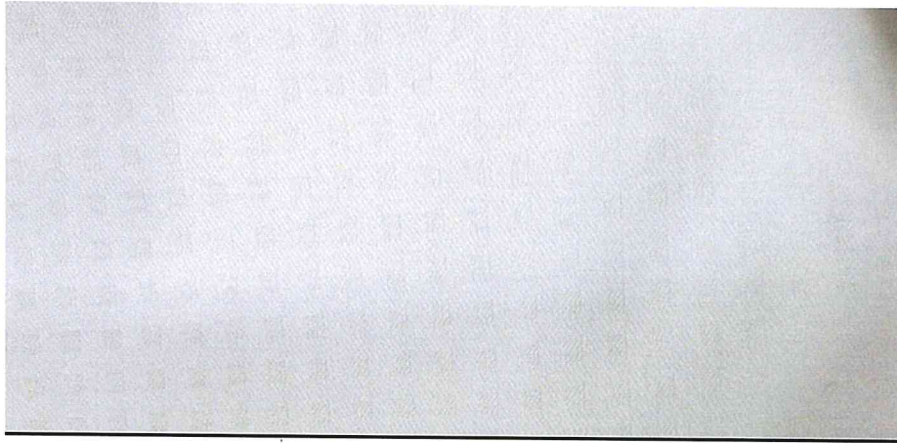

**Gris con Diseño Garua**

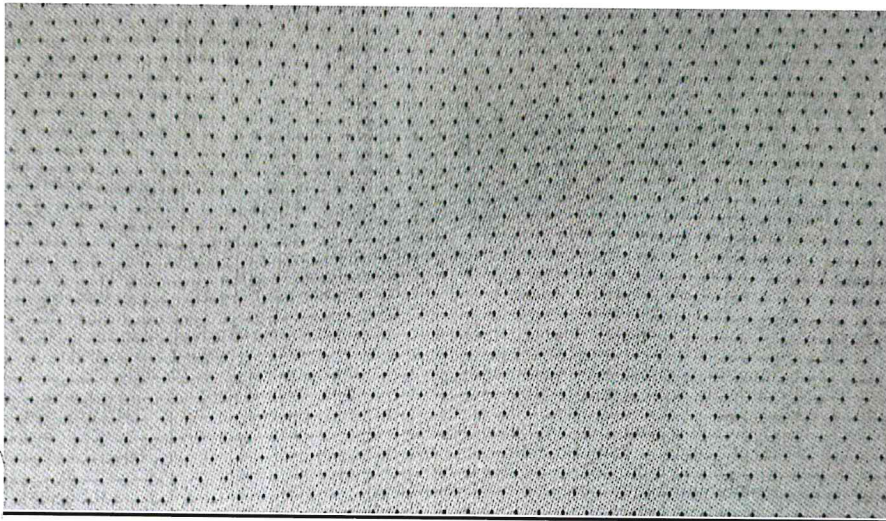

**Color Lavanda Diseño Damero**

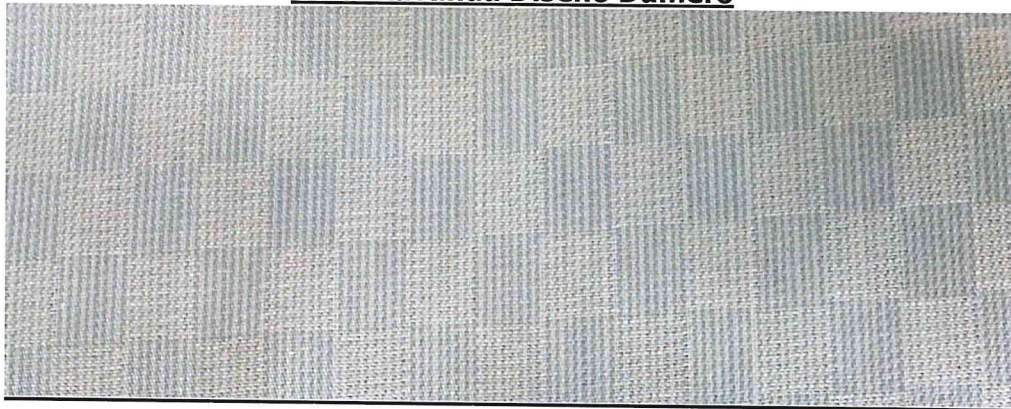



## ESPECIFICACIONES TECNICAS DE LOS AVIOS

REQUISITO	CARACTERISTICAS
<b>AVIOS</b>	
<b>HILO DE COSTURA</b>	
COMPOSICIÓN	POLYÉSTER 100%.
TITULO	40/2.
TIPO	DE 2 CABOS RETORCIDOS.
COLOR	AL TONO DE LA TELA PRINCIPAL
<b>HILO DE REMALLE</b>	
COMPOSICIÓN	POLYÉSTER 100%.
TÍTULO	MULTIFIBRA, ACABADO TEXTURIZADO.
COLOR	AL TONO DE LA TELA PRINCIPAL
<b>ENTRETELA 1</b>	
TELA TEJIDA	
COMPOSICIÓN	POLIESTER 100 %
TIPO	TEJIDO FUSIONABLE (GENERO)
PESO/M2 (GR)	80 +/- 5
<b>ENTRETELA 2</b>	
TELA TEJIDA	CIRCULAR
COMPOSICIÓN	POLIESTER 100 %
TIPO	TEJIDO FUSIONABLE (GENERO)
PESO/M2 (GR)	60 +/- 5
REVESTIMIENTO	POLIAMIDA
COLOR	NEGRO/BLANCO/CREMA
<b>ENTRETELA 3</b>	
TELA	NO TEJIDO (aglomerado de fibra)
COMPOSICIÓN	SINTETICO 100 %
TIPO	TEJIDO FUSIONABLE
PESO/M2 (GR)	60 +/- 5
COLOR	NEGRO/BLANCO/CREMA
<b>FORRO</b>	
COMPOSICIÓN	POLIESTER 100%
TIPO	TAFETA
PESO/M2 (GR)	80 +/- 5
COLOR	AL TONO DE LA TELA PRINCIPAL
<b>CORCHETE</b>	
COMPOSICION	METALICO
TIPO	HEMBRA-MACHO
ACABADO	SIN REBABAS NI FILOS CORTANTES
<b>CREMALLERA</b>	
CINTA	POLIESTER 100%
CREMALLERA	METALICO 100%.
TIPO	DIENTE FINO
COLOR	AL TONO DE LA TELA PRINCIPAL
DIMENSIONES	19 +/- 1 CM DE LARGO
<b>BOTONES</b>	
COMPOSICIÓN	POLIESTER 100%, TEÑIDO EN SU MASA.
TIPO	Nº 16, Nº 18, Nº 24, SEGÚN SE INDIQUE EN LA PRENDA
COLOR	AL TONO, SEGÚN EL COLOR DE LA PRENDA



## SACO

REQUISITO	CARACTERISTICAS
MODELO	Saco clásico 3 botones con 1 o 2 aberturas, en la parte posterior a elección del usuario.
CUELLO	Superior fusionado con entretela TIPO 1 fusionable. con pie de cuello. inferior con fieltro al tono de la tela unido con el exterior con costura zig – zag estilo sastre.
	En los extremos es embolsado con costura recta
	El cuello debe ser simétrico.
PRESILLA COLGADOR	Al centro del cuello lleva un cintillo para colgador con marca. con atraque en los extremos.
DELANTERO IZQUIERDO (PARTE EXTERNA)	Deberán estar fusionados con entretela tejida tipo 1 fusionable, lleva 01 pinza armada con 301 y llevarán un refuerzo de plastón.
BOLSILLO CARTERA	En la parte superior del delantero izquierdo llevara un bolsillo cartera de 10.5cm de largo por 2.5cm de alto. bolsa de bolsillo será de popelina bolsillero, bolsa con costura remalle y con puntada de seguridad en los costados.
OJALES DELANTEROS	En la parte central deben llevar 03 ojales bordados tipo ojo de chanco con atraque en forma vertical el cual tiene una medida de 2.8 cm los ojales deben estar colocados de manera simétrica uno debajo del otro.
BOLSILLO INFERIOR IZQUIERDO TIPO OJAL	En la parte inferior llevará un bolsillo tipo ojal con vivos de tela de 0.6 cm por lado y abertura de 15.7 cm, además llevará una tapa conformada de dos partes, la parte superior de la misma tela, la cual estará reforzada con entretela tejida fusionable y la parte inferior o contratapa es de forro, la medida de esta tapa es de 5.5cm de alto incluyendo el vivo con 15.7cm de largo. bolsa de bolsillo será de popelina bolsillero 65%algodon 35% poliéster, bolsa con costura remalle y con puntada de seguridad en los costados
DELANTERO IZQUIERDO (INTERIOR FORRO)	El delantero interior con forro
BOLSILLOS INTERNOS	
SUPERIOR-PORTA DOCUMENTOS	Tipo ojal con vivos de tela 0.6 cm de ancho cada vivo, con abertura de 13 cm con atraque semilunar (en contraste) en los extremos de los bolsillos, además lleva una tapa botón triangular de forro insertada con 1 ojalillo tipo flecha de forro y 1 botón de 24 líneas centrado para mayor seguridad. bolsa de bolsillo será de popelina bolsillero, bolsa con costura remalle y con puntada de seguridad en los costados.
PORTA LAPICERO	Tipo ojal con vivos de tela de 0.6 cm de ancho cada vivo, con abertura de 4 cm con atraque semilunar en los extremos (en contraste). bolsa de bolsillo será de popelina bolsillero, bolsa con costura remalle y con puntada de seguridad en los costados.
CIGARRERA	Tipo ojal con vivos de tela de 0.6 cm de ancho cada vivo, con abertura de 10cm con atraque semilunar en los extremos (en contraste) además de un respunte al contorno a 1.6 mm. bolsa de bolsillo será de popelina bolsillero, bolsa con costura remalle y con puntada de seguridad en los costados.
DELANTERO DERECHO (PARTE EXTERNA)	Deberán estar fusionados con entretela fusionable, lleva 01 pinza armada con 301.y llevarán un refuerzo de plastón.
BOTONES DELANTEROS	En la parte central deben llevar 03 botones de 32 líneas a tono de la tela principal ubicados de manera simétrica uno debajo del otro.
BOLSILLO INFERIOR DERECHO TIPO OJAL	En la parte inferior llevará un bolsillo tipo ojal con vivos de tela de 0.6 cm por lado y abertura de 15.7 cm además llevará una tapa conformada de dos partes, la parte superior de la misma tela, la cual estará reforzada con entretela tejida fusionable y la parte inferior o contratapa es de forro, la medida de esta tapa es de 5.5cm de alto incluyendo el vivo con 15.7cm de largo. Bolsa de bolsillo será de popelina bolsillero 65%algodon 35%poliester, bolsa con costura remalle y con puntada de seguridad en los costados.



BOLSILLO RELOJERO	El bolsillo inferior derecho en la parte interna llevara un bolsillo relojero de popelina bolsillera el cual estará bastillado a 1cm y pegado con costura recta a 2mm.
DELANTERO DERECHO (INTERIOR FORRO)	El delantero interior con forro
BOLSILLOS INTERNO	
SUPERIOR-PORTA DOCUMENTOS	Tipo ojal con vivos de tela 0.6 cm de ancho cada vivo, con abertura de 13 cm con atraque semilunar (en contraste) en los extremos de los bolsillos
	Tapa botón triangular de forro insertada con 1 ojalillo tipo flecha de forro y 1 botón de 24 líneas centrado para mayor seguridad. bolsa de bolsillo será de popelina bolsillero, bolsa con costura remalle y con puntada de seguridad en los costados
	Adicionalmente se colocaran los botones de repuesto 1boton de 32 líneas y 1 botón de 24 líneas a un extremo del bolsillo.
PROTECTOR AXILAR	Media luna de forro ribeteado con 301 a 7 mm de ancho.
PLASTON	Armado de 02 piezas, plástica y fieltro compactado. deberán estar unidas con puntadas en zig-zag. además de una tira de entretela tejida fusionable a un extremo cosido con maquina recta.
VUELTA	Con media luna tipo pistola, armado con sesgo y pespunte tipo hilván (cadeneta en el interior) en contraste, la vuelta se une con el delantero con costura recta.
SOLAPA	En el interior serán fusionadas con entretela fusionable. en la parte externa, extremo superior del lado izquierdo llevara 01 ojal bordado con atraque vertical de adorno (sin corte), el cual tiene una medida de 2.2cm.
COSTADILLO	Será unido al delantero a 1cm y a la espalda a 2cm, lo cual permitirá un mejor entalle de la prenda; este llevará como refuerzo entretela fusionable desde la sisa hasta la basta.
ESPALDA	La espalda tendrá corte anatómico, tela será orillado y unido con costura recta con ensanche 2 cm por lado.
FORRO DE ESPALDA	De 02 piezas unido con remalle armar fuelle de 2cm de profundidad con 301.
ABERTURA POSTERIOR	Lleva abertura central de 5cm de cruce, la abertura lleva refuerzo de fusionable.
MANGAS	La manga mayor y menor (tela y forro) serán remalladas y estará unida con costura recta a 1cm.
BASTA Y MARTILLO DE MANGA	Parte inferior, llevará 4 ojales bordados con atraque (sin corte) de 2.5cm de largo total, con sus respectivos botones de 24 líneas. la boca de manga será de tipo martillo con abertura de 3cm, la cual tendrá una basta de 4cm (incluido remalle), será reforzada por la parte interior con entretela fusionable.
CABEZA DE MANGA	Es fusionada con entretela fusionable. llevará chorrera de fieltro para un mejor armado de la manga.
HOMBROS	Remallado y unido a a 1cm además en la parte interna llevara hombreras anatómicas prefabricadas de algodón una a cada lado.
SISA	Unión de manga y cuerpo, costura de 1cm tela y forro.
BASTA	Doble de 4cm (incluido remalle), será reforzada por la parte interior con entretela fusionable



# SACO DE INVIERNO

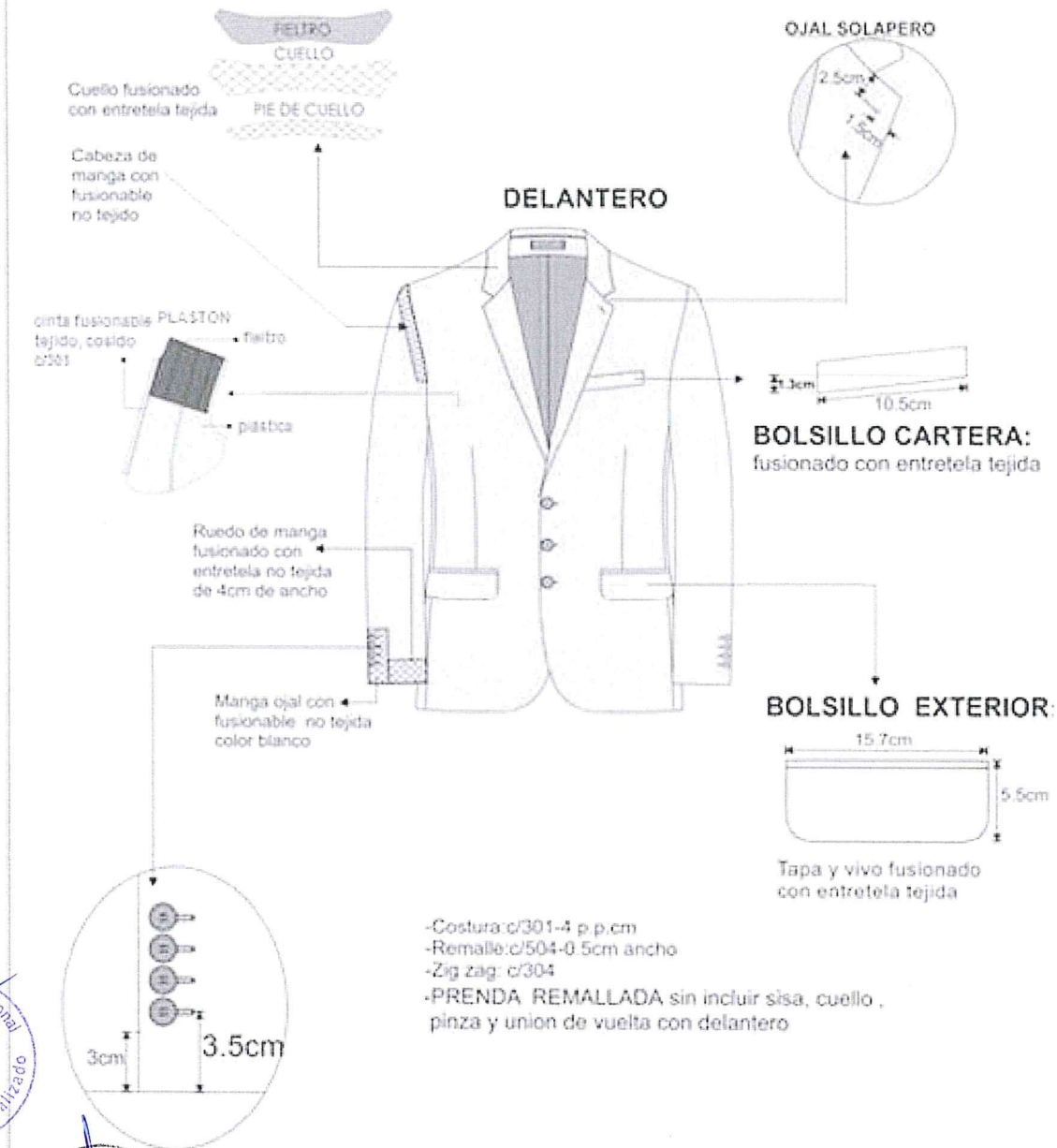

- Costura: c/301-4 p.p.cm
- Remalle: c/504-0.5cm ancho
- Zig zag: c/304
- PRENDA REMALLADA sin incluir sisa, cuello, pinza y union de vuelta con delantero

Coordinador Unidad Zonal  
V.B.  
UNIDAD ZONAL UCAVALI  
Provincias Descentralizadas

ADMINISTRADOR  
V.B.  
UNIDAD ZONAL UCAVALI  
Provincias Descentralizadas

## ESPALDA

**HOMBREERAS:** anatómica,  
relleno de algodón con base  
de fieltro compactado.

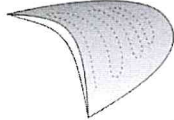

**CHORRERA:** De fieltro



Reforzar la espalda  
superior  
con entretela  
no tejida fusionable

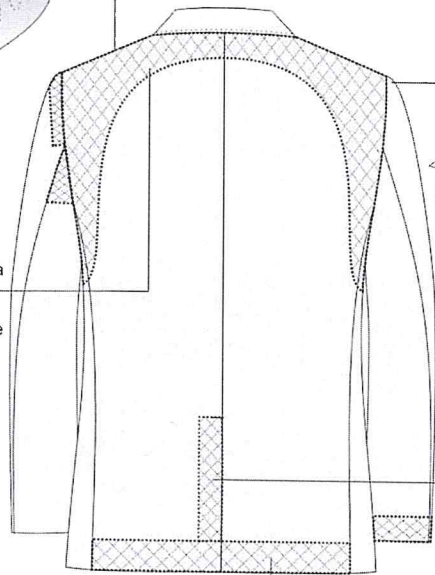

Abertura con entretela  
no tejida fusionable

Ruedo espalda con entretela  
no tejida fusionable 9cm de ancho



-Costura:c/301-4 p.p.cm  
-Remalle:c/504-0.5cm ancho

-PRENDA REMALLADA sin incluir sisa, cuello,  
pinza y union de vuelta con delantero



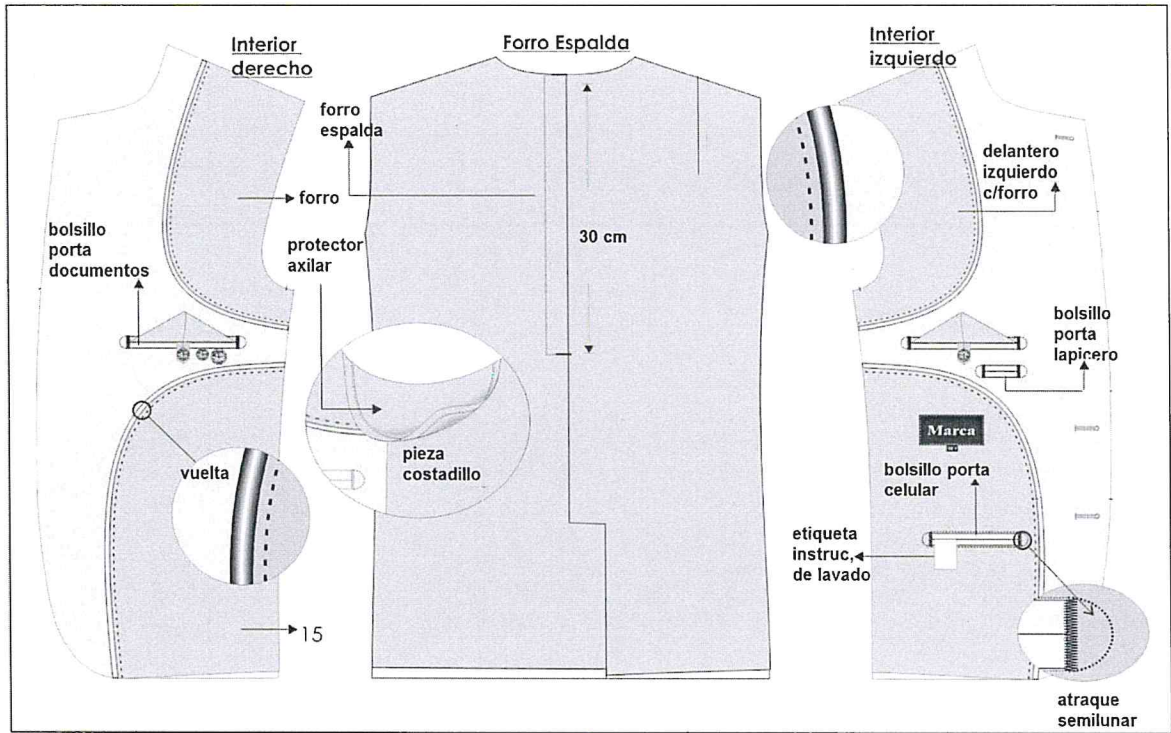

## PANTALON

REQUISITO	CARACTERISTICAS
MODELO	Pantalón de vestir con 2 pliegues a elección del usuario.
PRETINA	Pretina de 4 cm de ancho terminado, acabado de 2 piezas izquierda y derecha fusionado con entretela no tejida, lleva forro bolsillero en la parte interior de la pretina, lleva edge control y band roll en el interior y cinta de pretina elasticada en la parte exterior, la cinta antideslizante será partida. Lleva 01 botón interior de 24 líneas y 01 ojal de 1 1/8".
PRESILLAS	Lleva 6 presillas recubiertas de 3/8". Las 6 presillas van insertadas en la pretina con atraques de 3/8"
BOLSILLOS DELANTEROS	Bolsillos sesgados con atraque en los extremos Fijar vista al forro de bolsillo con pespunte de 1/16". unir la vuelta con el delantero formando una pestaña en exterior con pespunte de 1/16".
BOLSILLO SECRETO	De tela, Ubicado en el lado superior de la pretina derecha, tiene 9cm de abertura útil por 10cm de profundidad. El bolsillo llevara atraque vertical de 1cm a los extremos; estará unido a la pretina con costura recta, embolsado con remalle y puntada de seguridad. La bolsa del bolsillo secreta será de la misma tela del cuerpo.
GARETA	Fusionado con entretela no tejida tipo 3, ribetear el contorno a 1/4". Unir al delantero a 3/8"; lleva pespunte de vencimiento de 1/16". Fijar cierre de metal diente dorado con 2 costuras gauge de 1/4". ubicar etiqueta de talla, procedencia y cuidado a 1 1/2" aproximadamente, bajo pretina interior.
FIGURADO	Ancho de figurado de 1 3/8" con atraque inferior de 1/2".
GARETON	Fusionado con entretela no tejida, ribetear el contorno a 1/4". Unir al cierre y delantero en costura recta a 3/8".
ENTREPIERNA	Orillar unir con costura cadeneta a 1/2" incluido orillado.
COSTADOS	Orillar unir con costura cadeneta a 1/2" incluido orillado.
FUNDILLOS	Con 02 pinza y bolsillo con doble vivo de 1/4" (vivo fusionado con entretela). Lleva orillos de tela en las vistas posteriores del bolsillo. Interior acabado de tiro de fundillos ribetear y unir con costura cadeneta en la parte superior con ensanche de 1 1/4" terminando a 1/2".
BOLSA DE BOLSILLOS	Bolsas de bolsillo (prenda volteada visto de frente) lleva etiqueta de marca fijada con recta a 1/16" en ambos extremos.
ETIQUETAS	Popelina, delanteros y de fundillos ribeteado de 1/4" con doble costura cadeneta. Etiquetas ubicadas en la parte interna: • etiqueta de marca del confeccionista, etiqueta de talla. • etiqueta de composición de tela, lavado, cuidado y uso
BASTA	Invisible de 5 cm.
ORILLADO	Ancho de 3/16".
COSTURAS	Puntadas de 11 +/- 2% ppp. Todas las costuras con tolerancias de (+/-2%).
ACABADOS	La prenda debe estar planchada y vaporizada La prenda deberá estar exenta de defectos de materiales y/o insumos, confección y acabados, en su parte externa como interna (materiales y/o insumos defectuosos, costuras saltadas, hilos sueltos, defecto de fusionado, etc.)



# PANTALON invierno

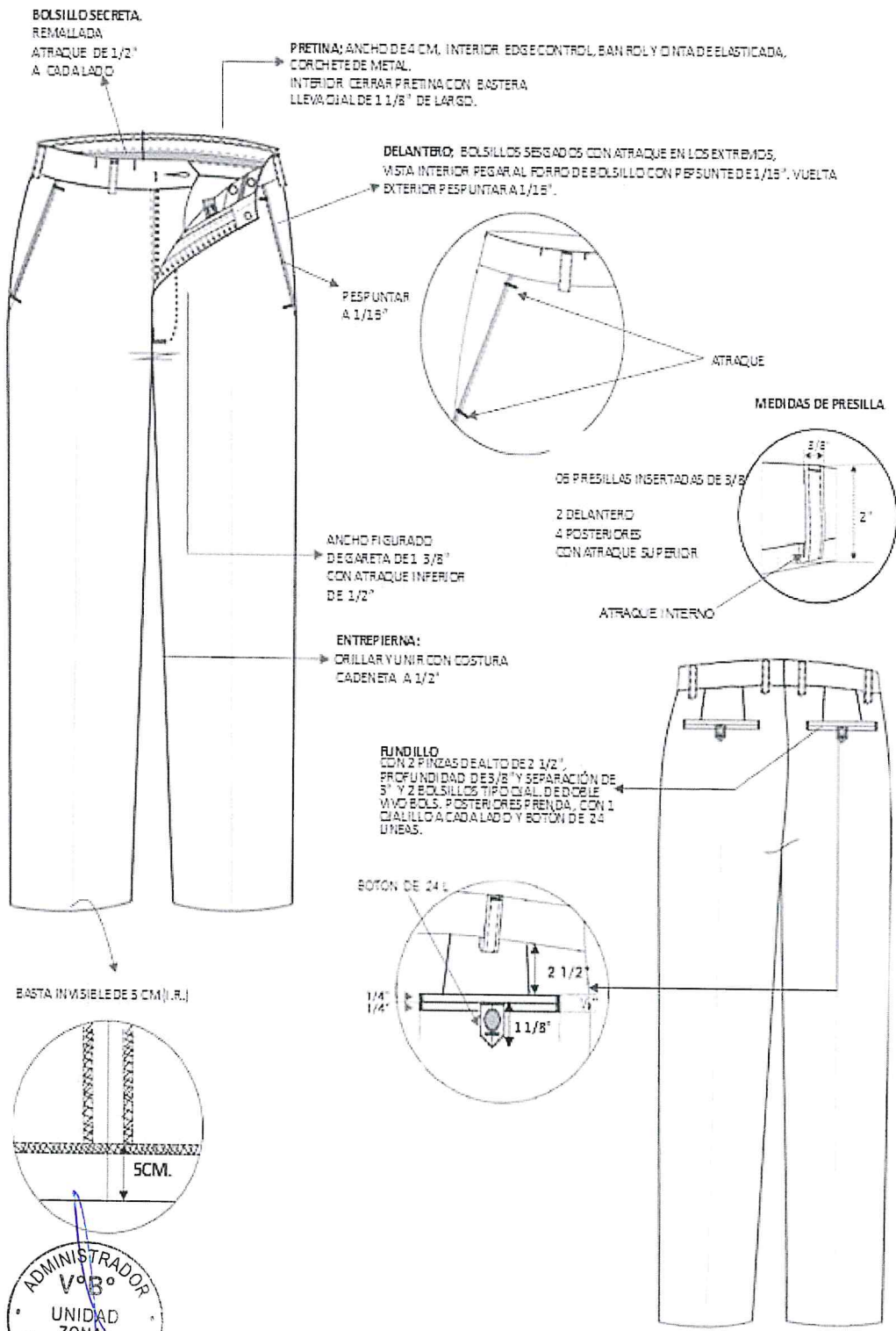

Coordinador Unidad Zonal  
UNIDAD ZONAL UCAYALI  
Provincias Descentralizadas

ADMINISTRADOR  
UNIDAD ZONAL UCAYALI  
Provincias Descentralizadas



# PANTALON invierno

## GARETA

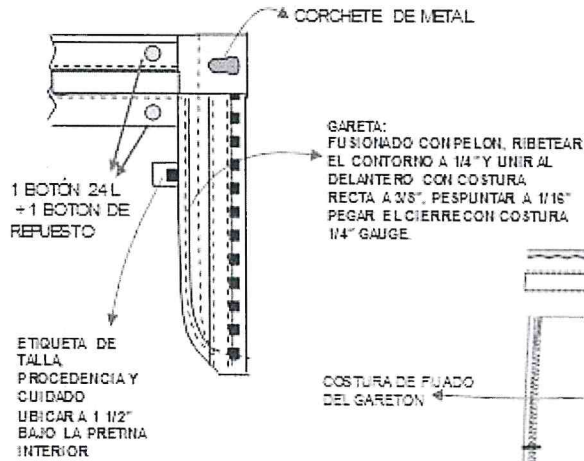

## DELANTERO INTERIOR

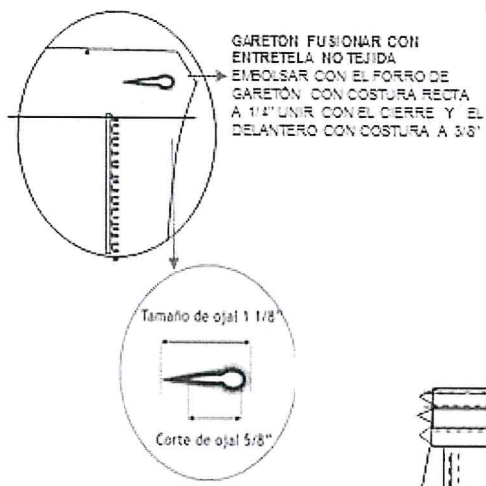
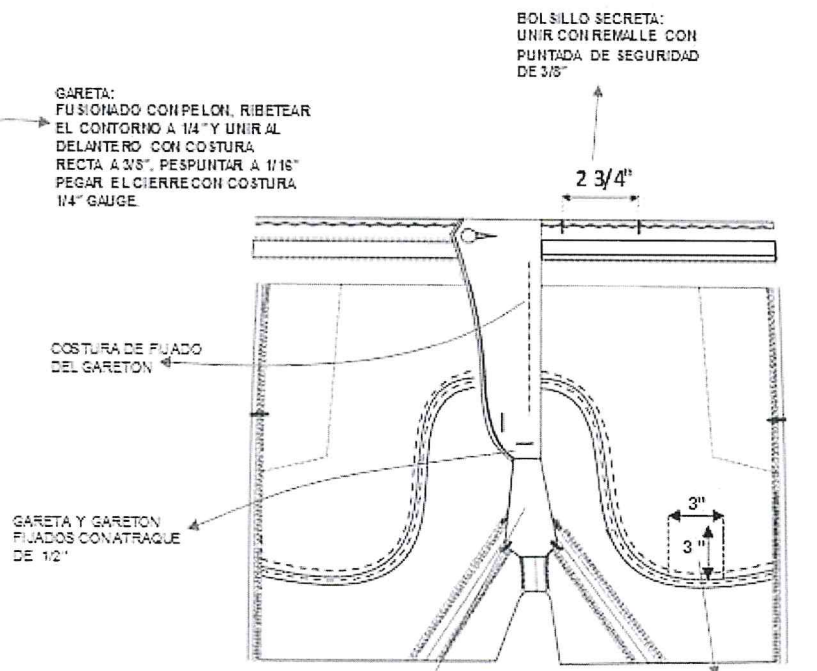

## FUNDILLO

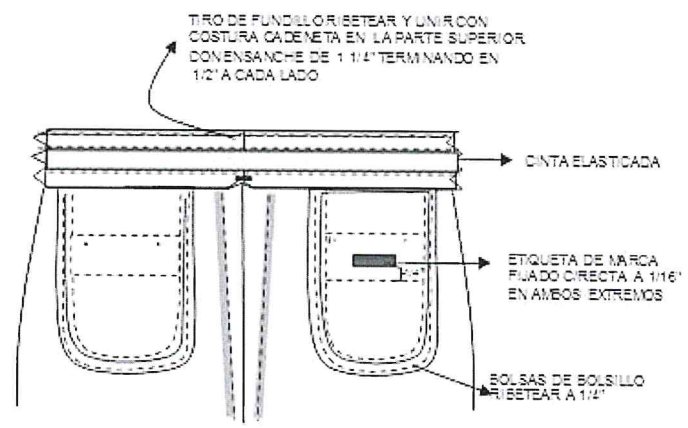

## CAMISA 1

REQUISITO	CARACTERISTICAS
MODELO	Camisa de vestir: manga larga con logo del confeccionista. Cuello modelo tipo clásico.
CUELLO	Exterior fusionado, con refuerzo además lleva 3 barbillas atracadas simétricamente en la punta del cuello. Largo de puntas. Embolsado a 0.6cm y respuntado al filo a 1.3mm. Según diseño.
PIE DE CUELLO	Pieza exterior fusionado c/entretela tejida y bastillado a 5mm c/301, unir cuello con pie de cuello a 5mm según piquete. Asentar a 1.3mm c/recta, punta de pie de cuello lado izquierdo con ojal de 1.8cm largo en forma horizontal, lado derecho lleva botón de 16 líneas (ubicación c/marcador).
DELANTERO IZQUIERDO	Lleva tachón de 2.9 cm ancho con entretela fusionable sobrepuesto armado con 401 doble aguja de 2.5cm de separación donde van los ojales.
DELANTERO DERECHO	Lleva un bastillado a 2.5cm insertando la etiqueta de composición y cuidado, donde van los botones 06 de 16 líneas y 2 botones de repuesto (1 de 16 líneas y 1 de 14 líneas). Insertar etiqueta de procedencia, composición y cuidado a 3" de la basta.
BOLSILLO	Ubicado a la altura del segundo ojal del delantero izquierdo, con doble doblez en la parte superior y el modelo del bolsillo es en V. Isotipo bordado. Pegar bolsillo c/301 a 1mm del filo de bolsillo Además lleva atraque triangular.
ESPALDA	Lleva pliegues laterales, armado de pliegue con atraque en forma horizontal.
CANESÚ	Canesú interior centrar etiqueta de marca, es embolsado a 1cm con el canesú exterior y la espalda además lleva un respunte al filo a 1mm. Etiqueta de talla insertar al extremo izquierdo de etiqueta de marca.
HOMBROS	Embolsar con 301 a 1cm del borde y respuntar a 1mm hacia el canesú (unión de hombros) c/301.
MANGA LARGA	Lleva 02 pliegues de 1.3cm de profundidad con separación de 2cm, Pegadas al cuerpo con costura francesa (c/401 doble aguja). Respunte a 1cm.
YUGO FRANCES	16cm de largo y 2.5cm de ancho, con ojal y botón de 14 líneas centrado en el yugo, fijar c/recta dejando pestaña de 1/16"
PUÑO	Fusionados (exterior), bastillados a 5mm c/301. Embolsados a 6.4cm y respuntados al filo 1.3mm en contorno, lleva 2 botones de 16 líneas en cada puño y 01 ojal de 1.5 cm de largo
CUERPO	Cerrado con máquina cerradora de codo (c/401 doble aguja) 5mm.
SISA	Pegar mangas con 401 (doble aguja), respuntar en el exterior con 301 a 1cm del pegado de mangas, costuras tumbadas hacia el cuerpo (costura francesa).
BASTA	*Bastillar a 3/16
HILOS	Hilos 40/2 100% poliéster del tono de la tela principal.
ACABADOS	La prenda debe estar planchada y vaporizada
COSTURA	14 +/- 10% p.p.p
ETIQUETAS	Etiquetas ubicadas en la parte interna: - la etiqueta de marca del confeccionista - etiqueta de talla - la etiqueta de composición de tela, lavado, cuidado y uso
ACABADOS	La prenda debe estar planchada y vaporizada La prenda deberá estar exenta de defectos de materiales y/o insumos, confección y acabados, en su parte externa como interna (materiales y/o insumos defectuosos, costuras saltadas, hilos sueltos, defecto de fusionado, etc.)



## CAMISA 2

REQUISITO	CARACTERISTICAS
<b>MODELO</b>	Camisa de vestir: manga larga con logo del confeccionista. Cuello modelo tipo clásico.
<b>CUELLO</b>	Exterior fusionado, con refuerzo además lleva 3 barbillas atracadas simétricamente en la punta del cuello. Largo de puntas. Embolsado a 0.6cm y respuntado al filo a 1.3mm. Según diseño.
<b>PIE DE CUELLO</b>	Pieza exterior fusionado c/entretela tejida y bastillado a 5mm c/301, unir cuello con pie de cuello a 5mm según piquete. Asentar a 1.3mm c/recta, punta de pie de cuello lado izquierdo con ojal de 1.8cm largo en forma horizontal, lado derecho lleva botón de 16 líneas (ubicación c/marcador).
<b>DELANTERO IZQUIERDO</b>	Lleva tachón de 2.9 cm ancho con entretela fusionable sobrepuesto armado con 401 doble aguja de 2.5cm de separación donde van los ojales.
<b>DELANTERO DERECHO</b>	Lleva un bastillado a 2.5cm insertando la etiqueta de composición y cuidado, donde van los botones 06 de 16 líneas y 2 botones de repuesto (1 de 16 líneas y 1 de 14 líneas). Insertar etiqueta de procedencia, composición y cuidado a 3" de la basta.
<b>BOLSILLO</b>	Ubicado a la altura del segundo ojal del delantero izquierdo, con doble doblez en la parte superior y el modelo del bolsillo es en V. Isotipo bordado. Pegar bolsillo c/301 a 1mm del filo de bolsillo Además lleva atraque triangular.
<b>ESPALDA</b>	Lleva pliegues laterales, armado de pliegue con atraque en forma horizontal.
<b>CANESU</b>	Canesú interior centrar etiqueta de marca, es embolsado a 1cm con el canesú exterior y la espalda además lleva un respunte al filo a 1mm. Etiqueta de talla insertar al extremo izquierdo de etiqueta de marca.
<b>HOMBROS</b>	Embolsar con 301 a 1cm del borde y respuntar a 1mm hacia el canesú (unión de hombros) c/301.
<b>MANGA LARGA</b>	Lleva 02 pliegues de 1.3cm de profundidad con separación de 2cm, Pegadas al cuerpo con costura francesa (c/401 doble aguja). Respunte a 1cm.
<b>YUGO FRANCES</b>	16cm de largo y 2.5cm de ancho, con ojal y botón de 14 líneas centrado en el yugo, fijar c/recta dejando pestaña de 1/16"
<b>PUÑO</b>	Fusionados (exterior), bastillados a 5mm c/301. Embolsados a 6.4cm y respuntados al filo 1.3mm en contorno, lleva 2 botones de 16 líneas en cada puño y 01 ojal de 1.5 cm de largo
<b>CUERPO</b>	Cerrado con máquina cerradora de codo (c/401 doble aguja) 5mm.
<b>SISA</b>	Pegar mangas con 401 (doble aguja), respuntar en el exterior con 301 a 1cm del pegado de mangas, costuras tumbadas hacia el cuerpo (costura francesa).
<b>BASTA</b>	*Bastillar a 3/16
<b>HILOS</b>	Hilos 40/2 100% poliéster del tono de la tela principal.
<b>ACABADOS</b>	La prenda debe estar planchada y vaporizada
<b>COSTURA</b>	14 +/- 10% p.p.p
<b>ETIQUETAS</b>	Etiquetas ubicadas en la parte interna: - la etiqueta de marca del confeccionista - etiqueta de talla - la etiqueta de composición de tela, lavado, cuidado y uso
<b>ACABADOS</b>	La prenda debe estar planchada y vaporizada La prenda deberá estar exenta de defectos de materiales y/o insumos, confección y acabados, en su parte externa como interna (materiales y/o insumos defectuosos, costuras saltadas, hilos sueltos, defecto de fusionado, etc.)



### CAMISA 3

REQUISITO	CARACTERISTICAS
MODELO	Camisa de vestir: manga larga con logo del confeccionista. Cuello modelo tipo clásico.
CUELLO	Exterior fusionado, con refuerzo además lleva 3 barbillas atracadas simétricamente en la punta del cuello. Largo de puntas. Embolsado a 0.6cm y respuntado al filo a 1.3mm. Según diseño.
PIE DE CUELLO	Pieza exterior fusionado c/entretela tejida y bastillado a 5mm c/301, unir cuello con pie de cuello a 5mm según piquete. Asentar a 1.3mm c/recta, punta de pie de cuello lado izquierdo con ojal de 1.8cm largo en forma horizontal, lado derecho lleva botón de 16 líneas (ubicación c/marcador).
DELANTERO IZQUIERDO	Lleva tachón de 2.9 cm ancho con entretela fusionable sobrepuesto armado con 401 doble aguja de 2.5cm de separación donde van los ojales.
DELANTERO DERECHO	Lleva un bastillado a 2.5cm insertando la etiqueta de composición y cuidado, donde van los botones 06 de 16 líneas y 2 botones de repuesto (1 de 16 líneas y 1 de 14 líneas). Insertar etiqueta de procedencia, composición y cuidado a 3" de la basta.
BOLSILLO	Ubicado a la altura del segundo ojal del delantero izquierdo, con doble doblez en la parte superior y el modelo del bolsillo es en V. Isotipo bordado. Pegar bolsillo c/301 a 1mm del filo de bolsillo Además lleva atraque triangular.
ESPALDA	Lleva pliegues laterales, armado de pliegue con atraque en forma horizontal.
CANESU	Canesú interior centrar etiqueta de marca, es embolsado a 1cm con el canesú exterior y la espalda además lleva un respunte al filo a 1mm. Etiqueta de talla insertar al extremo izquierdo de etiqueta de marca.
HOMBROS	Embolsar con 301 a 1cm del borde y respuntar a 1mm hacia el canesú (unión de hombros) c/301.
MANGA LARGA	Lleva 02 pliegues de 1.3cm de profundidad con separación de 2cm, Pegadas al cuerpo con costura francesa (c/401 doble aguja). Respunte a 1cm.
YUGO FRANCES	16cm de largo y 2.5cm de ancho, con ojal y botón de 14 líneas centrado en el yugo, fijar c/recta dejando pestaña de 1/16"
PUÑO	Fusionados (exterior), bastillados a 5mm c/301. Embolsados a 6.4cm y respuntados al filo 1.3mm en contorno, lleva 2 botones de 16 líneas en cada puño y 01 ojal de 1.5 cm de largo
CUERPO	Cerrado con máquina cerradora de codo (c/401 doble aguja) 5mm.
SISA	Pegar mangas con 401 (doble aguja), respuntar en el exterior con 301 a 1cm del pegado de mangas, costuras tumbadas hacia el cuerpo (costura francesa).
BASTA	*Bastillar a 3/16
HILOS	Hilos 40/2 100% poliéster del tono de la tela principal.
ACABADOS	La prenda debe estar planchada y vaporizada
COSTURA	14 +/- 10% p.p.p
ETIQUETAS	Etiquetas ubicadas en la parte interna: - la etiqueta de marca del confeccionista - etiqueta de talla - la etiqueta de composición de tela, lavado, cuidado y uso
ACABADOS	La prenda debe estar planchada y vaporizada La prenda deberá estar exenta de defectos de materiales y/o insumos, confección y acabados, en su parte externa como interna (materiales y/o insumos defectuosos, costuras saltadas, hilos sueltos, defecto de fusionado, etc.)



# CAMISA

## DELANTERO

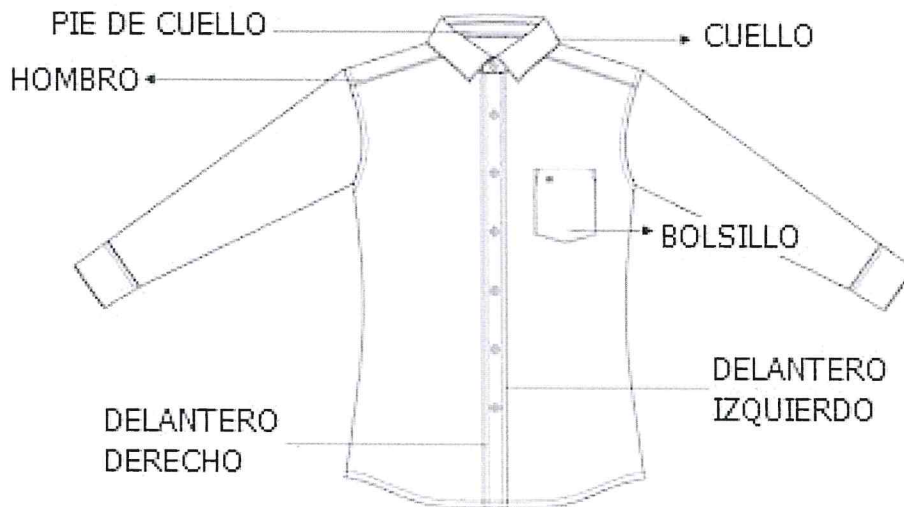

## ESPALDA

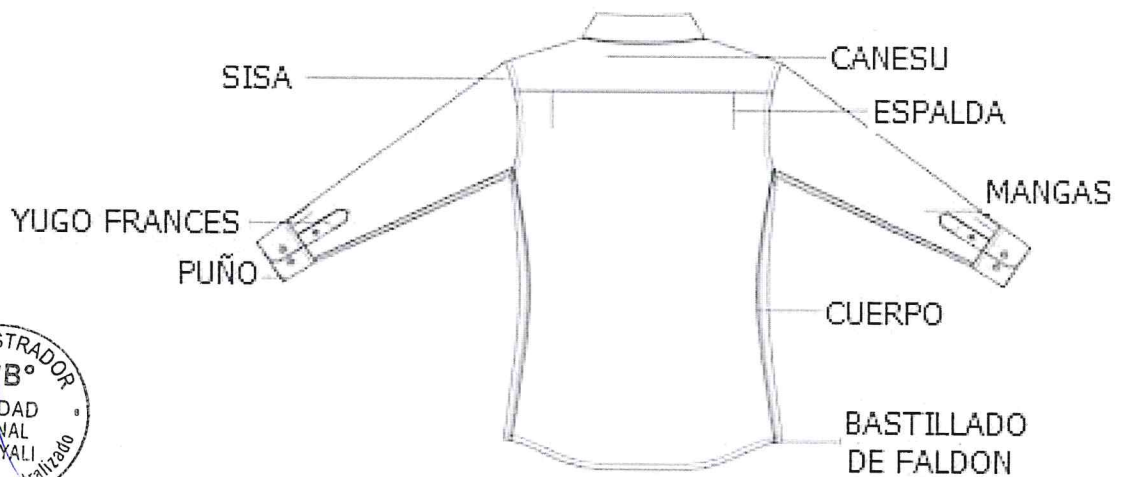

# CAMISA



## PUÑO/YUGO FRANCES

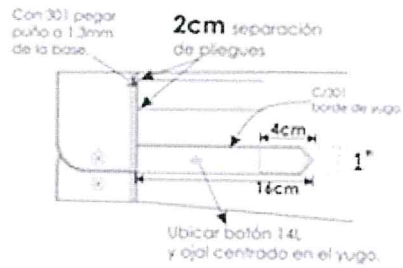

## ESPALDA

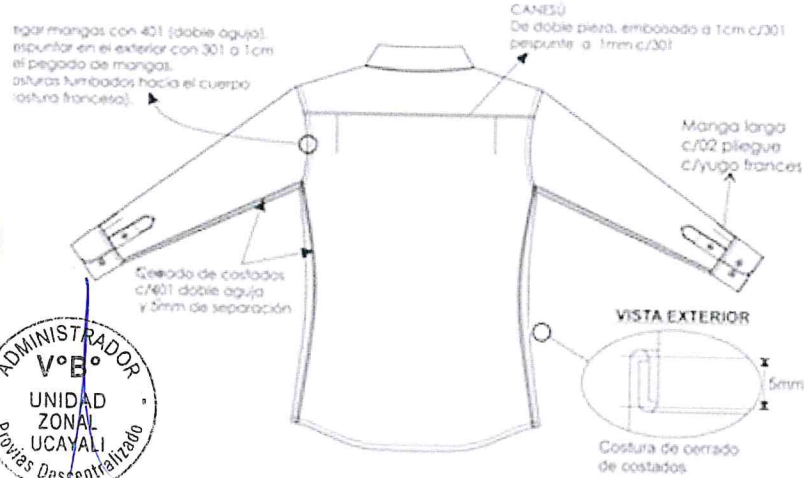

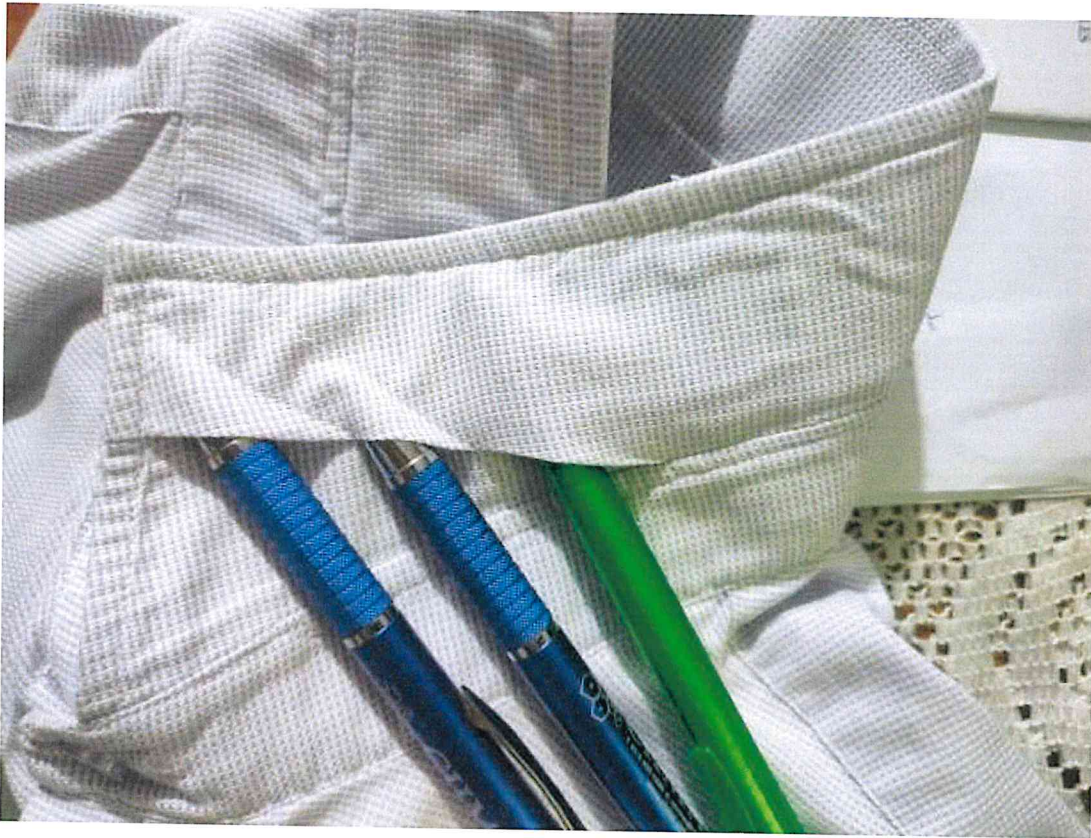

## CORBATA

REQUISITO	CARACTERISTICAS
MATERIAL	Poliéster 100 %
MODELO	Clásico moderno estilo ejecutivo
COLOR	Que armonice con el terno
PESO PRENDA	58.00 +/- 5 % gr
DIMENSIONES	Largo: 1.40 – 1.55 m. Ancho mayor: 8.0 +/- 2 % cm Ancho menor: 4.00 +/- 2% cm
HILO DE COSTURA	100% poliéster color blanco, de borde a borde, con corte interior en el largo para que se acople con el contorno del cuello de la camisa.
CONFECCION	Costura cerrada hecho a mano
ENTRETELA INTERIOR	100% poliéster color blanco, de borde a borde, sin corte en todo el largo.
FORRO EXTERIOR	De forro tafeta labrado a tono de la tela principal (a escoger por el usuario), para vista posterior de la corbata, con puntada de seguridad (tipo cadeneta), en el ancho mayor y menor.
ETIQUETAS	Etiqueta de marca del confeccionista, etiqueta de procedencia, composición, instrucción de lavado, cuidado y uso.
PRESILLA	Cintillo de la misma tela colocada en la parte posterior de la corbata
COSTURAS DE SEGURIDAD	2, en forma horizontal y ubicados en la parte posterior una en cada extremo.
ACABADO	Planchado, termofijado y vaporizado a todo lo largo.





# CORBATA

CARA ANTERIOR

CARA POSTERIOR

ENTRETELA

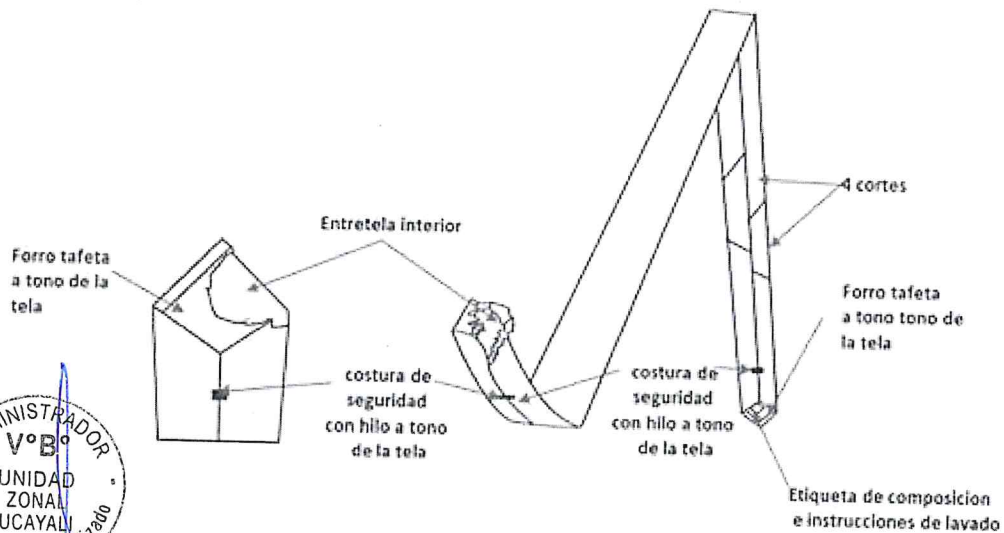
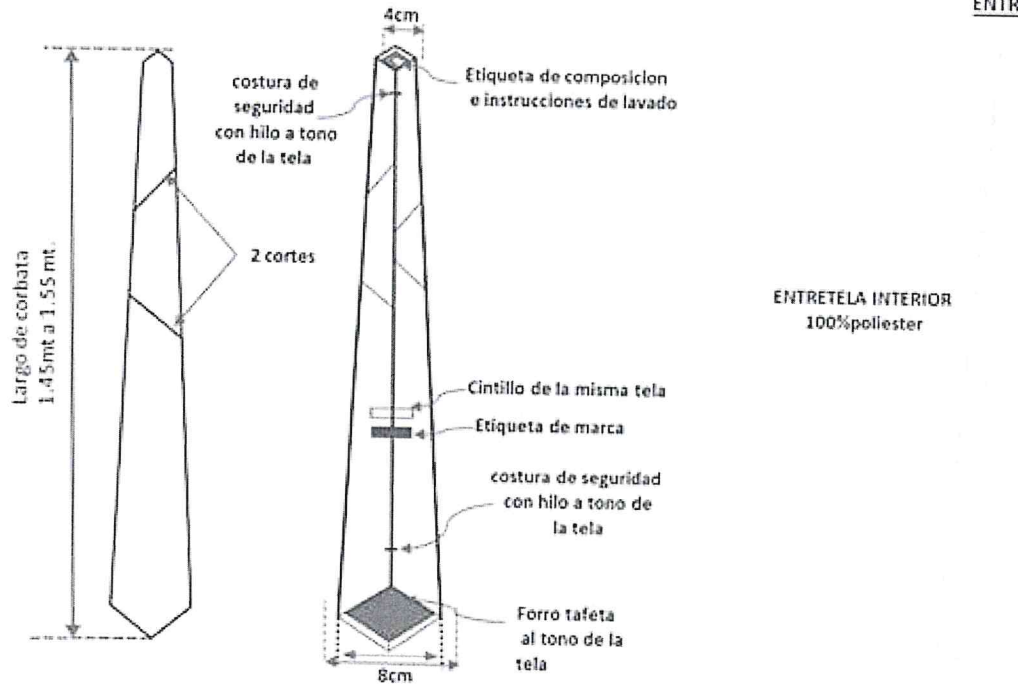

## PULLOVER

CARACTERISTICAS	DESCRIPCION
MATERIAL	
COMPOSICION	Acrílico 100%, tacto algodón
TIPO DE TEJIDO	
CUERPO	Punto milano
PRETINA	Tejido elástico tipo RIB 1x1, 2 hilos de 2 cabos cada uno
MANGAS Y CUELLO	Tejido elástico tubular 1x1, 2 hilos.
PESO/UNITARIO	250 GR MINIMO
COLOR	Camello
FORMACION DE PILLING	3 mínimo
TEÑIDO	En el hilo
CONFECCIÓN	
MODELO	Cuello "V", de acuerdo al modelo adjunto A sobre medida según usuario.
HOMBRO	Frances full fashion (remallado con refuerzo de cinta de poliuretano)
DELANTERO	Con escote en "V". Largo de escote: 25 cm
DIMENSIONES	
CUELLO	Ancho: 2.5 cm
SISA	Ancho: 2.5 cm
PRETINA	Ancho: 6.0 cm
UNIONES	
CUELLO	Platillado
HOMBRO	Frances full fashion (remallado con refuerzo de cinta de poliuretano)
SISA	Platillado
COSTADO	Cerradora.
ETIQUETAS	Ubicadas en la parte interna: Etiqueta de marca del confeccionista, talla e instrucciones de cuidado, lavado y uso, según diseño.
	La prenda debe estar planchada y vaporizada
	La prenda deberá estar exenta de defectos de materiales y/o insumos, confección y acabados, en su parte externa como interna (materiales y/o insumos defectuosos, costuras saltadas, hilos sueltos, defecto de fusionado, etc.)
	La muestra será doblada y embolsada con bolsa transparente



**IMAGEN REFERENCIAL**

**PULLOVER CABALLERO**

**Color Camello**

**DELANTERO**

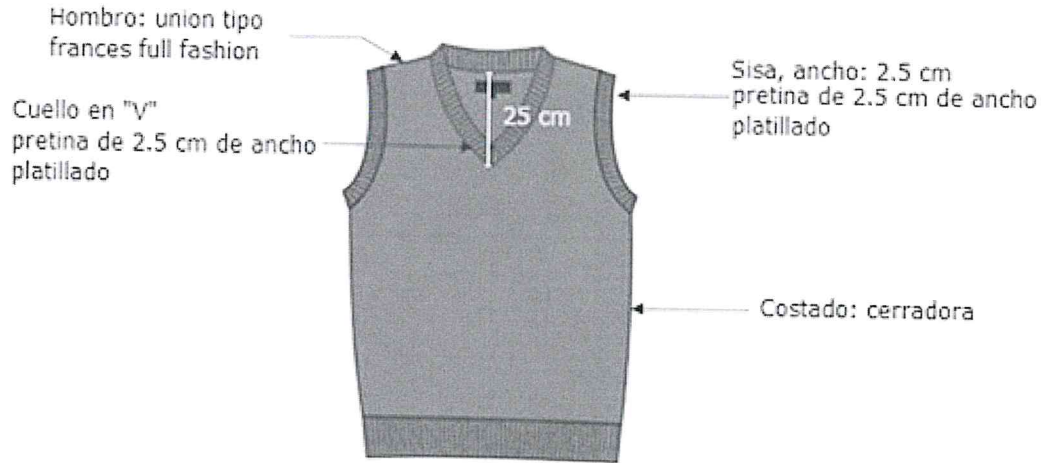

**ESPALDA**



## CORREA

TERMINOS GENERALES	REQUERIMIENTOS Y OBSERVACIONES
Diseño	Correa elegante de vestir, flexible, reversible con pasador. Diseño referencial.
Confección	Lleva costura a 2mm del borde de toda la correa con hilo nylon (poliamida) N° 20 del color y tono del cuero, con 4 p.p.cm según el diseño.
Cuero	Guante (bovino) a plena flor, de primera calidad, teñido atravesado a la anilina para las 2 caras de la correa, de acuerdo a los colores especificados.
Color	Negro – Marrón Moro (dos caras - reversible)
Espesor (de cada cuero)	1.5mm +/- 0.2mm (internamente lleva una tira de cartón prensado de 1mm de espesor aproximado, el cual va centrado a todo el ancho sin llegar a la costura.
Espesor Total	De 3.0mm a 3.8mm aprox.
Hebilla	Metálica Zamac niquelado, Rectangular de 35mm de ancho aprox. según diseño
Ancho correa de cuero	De 34mm (± 0.1mm)
Largos	Largo de la correa será a medida de cada usuario <b>EQUIVALENCIAS.</b> Tallas: S (95cm) (30-32) M (103cm) (34-36) L (103cm) (38-40) XL(122cm) (42-44) XXL talla especial
Huecos de la correa	La correa deberá tener 6 huecos centrados y equidistantes (de 3.0cm entre uno y otro).
Empaque y presentación	Las correas serán enrolladas e introducidas en cajas individuales, con la marca del confeccionista impreso en la correa y en la caja. Además, llevará información de cuidado



## CALZADO CABALLEROS – VERANO/INVIERNO

### CON PASADOR.

REQUISITOS	CARACTERISTICAS
MODELO	De vestir con pasador. No se aceptarán modelos diferentes a los calzados seleccionados. Se deberá presentar una muestra (par completo) en talla número 40. Y de acuerdo a las especificaciones técnicas.
MATERIALES Y COMPONENTES	Descripción y Especificaciones Técnicas de Calidad
HORMAS	De moda y anatómicamente diseñadas que garanticen calzabilidad, comodidad y confort al usuario, al igual que una adecuada función biomecánica. Punta redonda. Técnicamente desarrolladas en punto francés, tanto la calzada como el largo.
CORTE O CAPELLADA	Cuero guante (bovino), semi brillo, plena flor, teñido y atravesado a la anilina. Espesor de 1.6 mm. ( $\pm 0.2\text{mm}$ ) El cuero debe tener una resistencia a la flexión en seco mayor o igual a 20,000 ciclos en seco, sin presentar daño apreciable. Los cueros de ambos calzados serán del mismo origen, espesor, tonalidad y acabado.
COLOR	Color marrón.
FORRO	Badana (ovino), teñido y atravesado a la anilina, color natural. Espesor 1.0 mm. a 1.2 mm. ( $\pm 0.15\text{ mm}$ ) Solidez del color al frote después de 150 ciclos en seco. Mayor o igual a 3 (escala de grises) y buena resistencia a la abrasión.
FORRO DE TALÓN	Badana (ovino) de color natural colocado por el lado de la carne (volteado). Espesor 1.0 mm. a 1.2 mm. ( $\pm 0.15\text{ mm}$ ) Solidez del color al frote después de 150 ciclos en seco. Mayor o igual a 3 (escala de grises) y buena resistencia a la abrasión.
APARADO	Costura fina con hilo nylon poliamida bondeado N° 20, 40 y 60 del color del cuero o forro respectivamente, según modelo. Las costuras de ambos calzados deben tener el mismo largo de puntada (4 puntadas por cm.) y deberá emplearse el mismo tipo de hilo e instrucciones en fotos del modelo del calzado.
PLANTILLAS	De badana (ovino) de color natural de una sola pieza, espesor de 0.8 mm. A 1.0 mm. Totalmente acolchada y anatómica, con látex de 3 mm. Con tela y tratamiento antimicótico, que permiten un caminar con suavidad y comodidad. Con buena solidez del color al frote.
PUNTERA	Termoplástico con retorno elaborado en base textil o de inmersión. Espesor de 0.8 mm. a 1.0 mm.
CONTRAFUERTE	Termoplástico elaborado en base textil con retorno o de inmersión. Espesor de 1.2 mm ( $\pm 0.1\text{ mm}$ )
FALSA	Prefabricada con cambrillón metálico – acerado.
FIRME, SUELA	De suela crupón al quebracho de primera calidad, de 4.5 mm ( $\pm 0.2\text{mm}$ ) de espesor de una sola pieza o de suela con un inserto antideslizante de caucho, canal y costura de seguridad.
RESISTENCIA AL DESPEGUE	Mayor o igual a 3.5 N/mm. Cementado con pegamentos de primera calidad de fabricación garantizada, de óptima adhesión y buena resistencia al despegue de la suela, según las NTP.

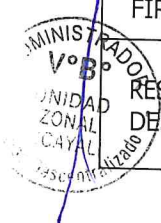

COSTURA DE LA SUELA	De primera calidad, con hilo nylon N° 12 de 3 cabos.
CERCO	De selpa (4 mm aprox.) con apariencia de costura según modelo.
TACO	De madera y forro con cuero de suela crupón y con cuatro clavos estriados por pie
TAPILLA	Para el taco, de caucho color negro, sistema SBR, antideslizante. Espesor mayor o igual a 5mm. Con dureza mayor o igual a 80° shore A y una resistencia a la abrasión menor o igual a 180mm3.
CLAVOS	Estriados de 18mm, 4 unidades por pie para fijar taco en calzado con suela.
ETIQUETADO	<ul style="list-style-type: none"> <li>• Etiqueta de talla, impreso en bajo relieve en la parte externa de firme altura de enfranje.</li> <li>• Etiqueta indicando el material de cuero y demás materiales del calzado en parte interna plantilla. <ul style="list-style-type: none"> <li>✓ Capellada: Cuero</li> <li>✓ Forro: Cuero</li> <li>✓ Plantilla: Cuero</li> <li>✓ Planta: Cuero</li> <li>✓ RUC: del Confeccionista</li> <li>✓ País de origen: Perú</li> </ul> </li> <li>• Etiqueta de marca del confeccionista en la parte central en la plantilla. Etiquetado con formativo para el consumidor (D.S .017-2004-PRODUCE) NTP (Norma Técnica Peruana).</li> </ul>
ACABADO DEL CALZADO	Cremas naturales y nutrientes de brillo natural y suave al tacto para su uso.
NUMERACIÓN Y TALLAS	Sobre medida de cada usuario. Tallaje en sistema (punto francés), tanto la calzada como el largo. En punto francés no hay medios puntos. Tener en consideración la calzada para un buen calce de cada usuario.
PRESENTACIÓN	Excelente presentación. Cada par de calzados en caja de cartón de buena calidad y apariencia, con su papel de seda y con su bolsa respectiva. En la parte exterior de la caja deberá figurar el modelo, color, número del calzado y nombre del usuario.
	Según modelo de forma redonda de 2.5 mm de ancho aprox., tejido al 100% con fibras de algodón teñido en reactivo, encerado en color marrón con extremos reforzados con plástico o metal y con el largo correspondiente a la talla del calzado, que permitan la perfecta elaboración del lazo de amarre.



**CALZADO DE CABALLEROS  
TIPO 1: CON PASADOR**



**SUELA DE UNA SOLA PIEZA O CON INSERTO DE CAUCHO ANTIDESLIZANTE DE CAUCHO**

